

KARELIA-AMMATTIKORKEAKOULU
Muotoilun koulutusohjelma

Paula Kainulainen

JOEN LABYRINTTI – YHTEISÖLLINEN KATUTAIDEPROJEKTI

OPINNÄYTETYÖ
Toukokuu 2016



OPINNÄYTETYÖ
Toukokuu 2016
Muotoilun koulutusohjelma

Sirkkalantie 12 A 80100
JOENSUU
+358 50 917 7201

Tekijä

Paula Kainulainen

Nimeke

Joen Labyrintti – yhteisöllinen katutaideprojekti

Tiivistelmä

Opinnäytetyössäni havainnollistan katutaiteen tarkoitusta ja sen positiivisia vaikutuksia kaupunkiyhteisöihin. Pohdin katutaiteen kulttuurillista arvoa sekä sen merkitystä kulttuuri-identiteetin vahvistajana, yhteiskuntakritiikin kanavana ja vaihtoehtona kaupalliselle katumainonnalle.

Olin keväällä ja kesällä 2015 mukana ideoimassa ja toteuttamassa yhteisöllistä katutaideprojektiä. Karelia AMK:n muotoilun opiskelijoista ja taideyhdistys Harhan jäsenistä koostuva yhteisö suunnitteli ja rakensi taidelabyrintin, joka pystytettiin Joensuun taidemuseon pihaan. Vanerista rakennetussa labyrintissa oli teoksia 15 eri harrastelija- ja ammattitaiteilijalta.

Toiminnallisessa osuudessa kuvaan projektin tekijäyhteisöä, ideaa ja etenemistä suunnitelmista valmiiksi teokseksi. Analysoin taideprojektistamme keräämiäni palautteita ja kommentteja tekijöiltä ja yleisöltä sekä reflektoin projektin sujumista palautteen ja oman kokemukseni pohjalta.

Kieli

Suomi

Sivuja 33

Liitteet 1

Liitesivumäärä 1

Asiasanat

katutaide, tilataide, yhteisötaide

 Karelia UNIVERSITY OF APPLIED SCIENCES	THESIS 05/2016 Degree Programme in Design Sirkkalantie 12 A 80100 JOENSUU +358 50 917 7201
Author Paula Kainulainen	
Title Joen Labyrintti – a Communal Street Art Project	
Abstract In my thesis I converse about street art, its purposes and cultural value. I demonstrate how street art invigorates cultural identity and has a positive impact on urban community. It can be utilized as a medium for social criticism and alternative to commercial street advertisement. During spring and summer of 2015 I participated in planning and executing a communal street art project. Students from North Karelia UAS and members of the local Harha art association designed a street art labyrinth which was on display in the backyard of Joensuu Art Museum. The labyrinth was made of plywood and contained art from 15 different professional and amateur artists. In the report of the process I introduce the community behind the project along with the idea and working process from initial plan to completion. I analyze the feedback gathered from the participants and peers to reflect my own experience of working in the project.	
Language Finnish	Pages 33 Appendices 1 Pages of Appendices 1
Keywords street art, spatial art, communal art	

SISÄLLYS

1 JOHDANTO	5
2 VIITEKEHYS	6
3 KATUTAIDE	8
3.1 Labyrintin lokerointia	8
3.2 Katutaide ja erilaiset graffitit	8
3.3 Katutaide Suomessa	9
3.4 Katukulttuurin arvo	10
3.5 Katutaiteen käyttötapoja ja merkityksiä	11
3.51 Kaupunki ja luonto	12
3.52 Kulttuuri-identiteetti ja historia seinillä	13
3.53 Mainonnan väline vai vaihtoehto mainonnalle?	15
3.54 Kaupallinen katutaide	16
4 PROSESSIN KUVAUS	18
4.1 Yhteisö ja idea	18
4.2 Labyrintin rakentaminen	19
4.4 Musiikkia labyrintilla	24
4.6 Purku	26
5 PALAUTE	
5.1 Katsojan näkökulmia	26
5.2 Tekemisen näkökulma	27
6 POHDINTA	28
LÄHTEET	30

1 JOHDANTO

Opinnäytetyön tietopohjana perehdyn katutaiteeseen. Esittelen lyhyesti sen eri ilmenemis-
muotoja sekä historiaa Suomessa ja syvennyn siihen, kuinka katutaide vaikuttaa kaupunki-
laisten hyvinvointiin. Syvennyn katutaiteen erilaisiin käyttötarkoituksiin ja pohdin sen merki-
tystä kirjoitusten ja omien havaintojeni pohjalta.

Opinnäytetyöni toiminnallinen osuus, yhteisöllinen katutaideteos Joen Labyrintti sai alkunsa
vuoden 2015 alkupuolella Karelia-AMK:n muotoilun opiskelijan Laila Niemisen ideasta. Nie-
minen pyysi minua avuksi järjestämään Joensuuhun katutaidetapahtumaa, ja lähti verkostoi-
maan muitakin asiasta kiinnostuneita joensuulaisia. Itseni lisäksi mukaan lähti Karelia-AMK:n
muotoilun opiskelijoita sekä Taideyhdistys Harhan jäseniä. Toiminnan tuloksena syntyi uusi
ja erilainen katutaideteos (kuva 1). Labyrintin idea oli toimia mielenkiinnon herättäjänä,
eräänlaisena ulkoilmagalleriana, joka kutsuu katsojan sisäänsä seikkailemaan ja kokemaan
taide-elämyksiä.

Saimme projektiin rahoituksen Draft-ohjelmasta, minkä lisäksi sponsorit lahjoittivat käyt-
töömme tarvittavia materiaaleja. Toteutimme labyrintin kesän aikana, ja pystytimme sen Joen
Yö -kulttuuritapahtumaa edeltävänä päivänä Joensuun taidemuseo Onnin pihalle. Labyrintti
seisoi paikallaan kaksi kuukautta joensuulaisten ilona, kunnes se purettiin ja laitettiin turvaan
talvipakkasilta.



Kuva 1. Labyrintti.

2 VIITEKEHYS

Olen aina ollut kiinnostunut katutaiteesta mutta vain katsojan roolissa. Matkustellessani valitsen vierailukohteita taide-elämän perusteella, ja nautin sen roolista osana urbaaneja maisemia. Suurissa kaupungeissa katutaide tuntuu olevan tärkeä osa paikallista kulttuuria ja sillä on monia erilaisia tarkoituksia. Katutaide pitää usein sisällään kannanottoja ja yhteiskuntakritiikkiä. Katutaide voi toimia yhteiskunnallisen keskustelun kenttänä ja heijastella yhteisön heikkouksia tai vahvuuksia. Sen avulla voidaan vahvistaa kulttuuri-identiteettiä ja kuvata ympäristönsä paikallishistoriaa (kuva 2). Sitä voidaan käyttää kaupallisiin tarkoituksiin tai niitä vastaan. Taiteen kaduille tuoma estetiikka on itseisarvo.



Kuva 2. Roomalainen liikennemerkki.

Lähdin vailla aiempaa kokemusta suunnittelemaan yhteisöllistä katutaideprojektia. Taustani kuvataiteen parissa on harrastelijapohjainen, ja graafisen suunnittelun opiskelijana taideprojektissa toimiminen oli miellyttävää vaihtelua digitaaliseen ja asiakaslähtöiseen kuvan maailmassa työskentelyyn.

Visuaalinen viitekehys (kuva 3) kuvaa sitä, kuinka lähestyn aihetta. Kaupunkien katukuvasta kilpailevat visuaalinen markkinointi ja katutaide. Katutaiteella on monia tarkoituksia, joista kaupallisuus liittyy visuaalisen markkinoinnin kanssa.

Opinnäytetyöni ammatillinen tavoite oli yhteisöllisen tila- tai katutaideprojeektin suunnittelu ja toteutus osana yhteisöä, projektin organisointi sekä omien teosten maalaaminen labyrinttiin. Raportissa tuon esille näkemyksiä julkisen taiteen asemasta ja merkityksestä, oli se sitten maksettua tai laitonta, katukulttuuria tai korkeakulttuuria.



Kuva 3. Visuaalinen viitekehys.

3 KATUTAIDE

3.1 LABYRINTIN LOKEROINTIA

Kun mietin miten parhaiten kuvailisin #Joen Labyrintti -projektin lopputuotosta, päällimmäisenä mieleeni tulivat kaupunkitaide, katutaide, ja tilataide. Labyrintissa yhdistyy katutaide ja tilataide, ja kuvaava yläkäsite sille voisi olla kaupunkitaide. Kaupunkitaiteen laaja kirjo käsittää katukulttuurin, kuten graffitin, katutanssin ja katusoiton lisäksi muun julkisen kaupunkitilassa sijaitsevan tai tapahtuvan visuaalisen taiteen, kuten prosenttiperiaatteella ostetut taidehankinnat. Mullakin On Oikeus Olla Täällä -hankkeen kaupunkitaidetyöpajan vetäjä Maaria Tuhkunen toteaa Ylen haastattelussa 2010: ”Monesti kaupunkitaide käsitetään niin, että se liittyy graffiteihin tai kaupunkitilan julkisiin veistoksiin. Me ajattelemmekin, että se voi olla mitä tahansa.” (Koponen, 2010).

Tilataide määritellään Taiteen Pikkujättiläisessä näyttelytilaan tai ulos rakennetuksi miljööksi, jossa katsoja voi liikkua. Tilataideteokset saattavat olla hyvin vaihtelevia, koska niihin voi vapaasti yhdistää erilaisia elementtejä kuten maalattuja ja veistettyjä osia, ääniä ja valoa. (Kallio, Kallio Kämäräinen, Lahtinen, Mattila, & Sakari 1991, 748.) Labyrintti tilataiteena kutsuu katsojaa tutkimaan, mitä se pitää sisällään. Labyrintissa oli myös salaisia ”pääsiäismunia”, jotka sai esiin pimeään aikaan valaisemalla sen seinää taskulampulla oikeasta kohdasta. Joihinkin teoksiin oli maalattu hohtolakalla yksityiskohtia, jotka eivät näkyneet päivänvalossa.

Joen Labyrintti -projektiin osallistuneiden yhteisön jäsenten erilaisten taustojen vuoksi labyrintin taideteosten tyyli vaihtelee kirjavasti. Siinä edustavat erilaiset kuvitustyyli, asetelma, maalaus sekä graffiti. Labyrintin sijainti kaupungin taidemuseon pihalla luo mielenkiintoisen kontrastin. Museon taidetarjonta mielletään korkeakulttuuriksi ja näyttelyt ovat maksullisia, kun taas labyrintti on kaikille avoin vuorokauden ympäri.

3.2 KATUTAIDE JA ERILAISET GRAFFITIT

Katutaiteen kenttä on melko laaja – pelkästään visuaaliseen katukulttuuriin rajattuna tapoja tehdä katutaidetta on monia. Seinämaalaukset, sapluunat ja tarrat ovat saaneet rinnalleen esimerkiksi neulottua, virkattua sekä mullasta kasvavaa katutaidetta.

Visuaalisen katutaiteen juuret ovat graffitissa, josta on ajan myötä tullut katutaiteen alakäsite

uusien katutaidemuotojen syntyessä ja levitessä. G. James Daichendtin määritelmän mukaan katutaide eroaa graffitista niin, että se keskittyy vähemmän kirjaimiin, korostaa enemmän visuaalista kuvaa, keskustelee ympäristönsä kanssa ja siinä käytetään enemmän materiaaleja kuin vain spraykannua (Zavakos 2014).

Lock On on katutaiteen muoto, joka ei ole vielä näkyvästi rantautunut Suomeen. Lock On -taiteilijat tuovat veistoksiaan luvatta julkiselle paikalle ja kiinnittävät ne lukolla kiinni, usein aitaan tai katulamppuun. Lock On -taiteelle on tyypillistä, että materiaaleina käytetään kaupungilta löydettyjä esineitä, ja valmis taideteos kiinnitetään samalle paikalle mistä materiaalit on kerätty. (Murray 2013.)

Neulegraffitit (eng. yarn bombing) edustavat pehmeämpää, hyväksytympää ja feminiinisempää katutaidetta, joka on kaiken lisäksi alusta alkaen katsottu lainmukaiseksi. Trendin sanotaan lähteneen Texasista, kun aktiivineulojat keksivät luovan käyttötavan ylimääräisille ja keskeneräisille neulomuksilleen. Neulegraffitit levisivät Suomeen vuonna 2008, ja ne ovat olleet osa jopa käsityöopetusta (Riiho 2016).

Toinen hyväksytympi katutaidemuoto on sissiviljely (eng. Guerilla gardening), jossa kasvualustana käytetään julkisia paikkoja, joihin taiteilijalla ei ole laillista oikeutta viljellä. Sissikasvatuksia tehdään yleensä paikassa, jota omistaja ei ole itse ottanut hyötykäyttöön. (Burnett 2016.)

3.3 KATUTAIDE SUOMESSA

Graffitin juuret ovat 60-luvun Amerikassa. Suomeen graffiti rantautui hieman jälkijunassa, 80-luvun puolivälissä. Siihen suhtauduttiin mielenkiinnolla, nuoret saivat tehdä laillisia tilaustöitä ja maalausta opetettiin nuorisotaloilla. (Arhinmäki 2006.) Alkuaikojen maltillinen uteliaisuus uutta taidemuotoa kohtaan muuttui 90-luvun lopulla ennakkoluuloiksi ja lopulta vainoksi, kun 1998 Helsingin kaupunginvaltuusto aloitti Stop Töhryille -kampanjan. Hankkeen nollatoleranssiin nojautuva periaate oli poistaa graffitit, tarrat, täggit ja julisteet heti niiden ilmestyttyä. Hankkeeseen kului vuosittain noin miljoona euroa rahaa, jolla kilpailutettiin puhdistus- ja vartiointifirmoja poistamaan ”töhryjä” ja vartioimaan kaupungin omistamia sekä omistamattomia kiinteistöjä. Maalauksia poistettiin myös paikoista, jonne ohikulkijoilla ei ollut näkyvyyttä. Hankkeen vetäjien mukaan katutaidetta ei ole olemassakaan, vaan jokainen laiton tekele on töhry. (Arhinmäki 2006.)

Hanke sai kritiikkiä esimerkiksi siitä, että hyvin nuoria tekijöitä on joutunut vankeuteen sekä taloudellisiin ongelmiin kohtuuttomien rangaistuksen vuoksi. Kritisoijien mukaan hankkeesta olivat hyötyneet vain puhdistus- ja vartiointifirmat (Arhinmäki, 2006). Palkattuja vartiointifirmoja on myös syytetty väkivallan käytöstä kiinniottotilanteissa, minkä hankkeen entinen

vetäjä Kauko Haantie kieltää Helsingin sanomien haastattelussa. Samassa haastattelussa hän kuitenkin myöntää, että hanke oli rahojen hukkaan heittämistä, ja että taiteilijoille pitää olla luvallisia maalauspaikkoja. (Iltalehti 2011.)

Vuonna 2008, Stop Töhryille-hankkeen juhliessa Finlandia-talossa 10-vuotisjuhlapäiväänsä, Kiasman edustalla pidettiin Töhryfest -mielenosoitus. Siihen osallistuneet ihmiset kritisoivat hankkeen harrastamaa nuorten vainoamista sekä sitä, kuinka pienten kulttuuritoimijoiden lopetettua julistemainostamisen suuret kaupalliset markkinoijat ovat vallanneet seinätilan.

Samana vuonna kaupunki päätti viimein kampanjan lopettamisesta. Sen sijaan maaliskuussa 2009 Suvilahden nousi laillinen graffitiseinä. Helsingin kulttuuri- ja kirjastolautakunta paljasti aidan vuoden kulttuuritekona. (Yle 2010.) Katutaiteen kokema vastustus osin päättyi, ja ilmapiiri muuttui sallivammaksi.

Asenteet katutaidetta kohtaan ovat muuttuneet huomattavan paljon Stop Töhryille -hankkeen ajoilta ja Helsingin kaupunki on kunnostautunut asian suhteen. Vuonna 2010 Suvilahden graffitiseinän lähistölle Kalasatamaan pystytettiin toinen graffitiaita, jonka ympärillä on pidetty erilaisia katutaidetapahtumia ja -kilpailuja. Marraskuussa 2015 aita tuomittiin purettavaksi rakennustyömaan tieltä, mutta sen innoittamana Helsinkiin on toteutettu 11 laillista maalauspaikkaa muiden irrallisten katutaideprojektien lisäksi. (Helsingin Uutiset 2015.)

Helsingin kaupunginvaltuutettu Petra Malin teki viime vuoden maaliskuussa aloitteen, jossa hän esitti kaupungille toiveen katutaiteen edistämisestä. Aloitteessa hän esitteli idean pilotti-alueesta, jonne asukkaat ja taiteilijat voisivat yhdessä suunnitella katutaideteoksia. Syyskuussa valtuusto otti aloitteen käsittelyyn, minkä seurauksena kaupunki perusti ryhmän laatimaan katutaiteelle pelisääntöjä ja helpottamaan byrokratiaa. (Malin 2015.)

Kaupungeissa, joissa katutaide on saanut huomattavasti jalansijaa, sen negatiiviseksi vaikutukseksi on mainittu laittoman graffitin ja tägäyksen suosio muun katutaiteen ohella. Graffiti voi rumentaa ympäristöään, mikäli seinät joutuvat aloittelevan tai taitamattoman maalajan harjoitusalueeksi. Mielestäni tästä ei tulisi huolestua liikaa, koska tyypillistä katutaiteelle, etenkin laittomalle, on sen lyhytikäisyys.

3.4 KATUKULTTUURIN ARVO

Pseudonyymillä Space Invader toimiva taiteilija mainitsee kotisivullaan taiteellisen missionsa tarkoituksiksi taiteen vapauttamisen sen vieraannuttavista instituutioista. Museossa, galleriassa, musiikkitalossa tai kaupunginteatterissa sijaitsevan ja tapahtuvan taiteen arvostuksessa on selkeä ero kadulla olevan ja tapahtuvan taiteen arvostukseen, vaikka taiteen tai taidetapahtuman aiheuttama tunnereaktio tai kokemus yleisössään olisi yhtä voimakas kontekstistaan riippumatta.

Kontekstilla on merkitystä siihen, kuinka koemme taiteen ja paljonko rajatusta ajastamme haluamme sille jakaa. Tämän huomaa, kun mietitään eroa korkeakulttuurin ja katukulttuurin välillä. Esimerkiksi nostan sosiaalisen kokeilun, jossa Joshua Bell, Grammy-palkittu viulisti, otti katumuusikon roolin Washington D.C:n metroasemalla 12.1.2007 (Weingarten 2007).

Bell piti asemalla vajaan tunnin mittaisen konsertin. Ensimmäinen kappale, Johan Sebastian Bachin Chaconne, Toisesta viulusarjasta D-mollissa, on väitetyksi yksi hankalimmista viulukappaleista. Yksittäisiä ihmisiä jäi välillä kuuntelemaan viuluvirtuoosin soittoa, konsertin loppuvaiheessa pysähtyneitä kuuntelijoita oli useampi. Tuhat ihmistä käveli ohi katsoen jalkoihinsa. (Weingarten 2007.) Kun kansainvälisesti tunnustetun eliittimuusikon ympäriltä riisuttiin taiteen instituutiot, kiinnostus hänen soittoaan kohtaan laskee radikaalisti.

Roolien sekoittuminen toimii myös toiseen suuntaan. Kadulta on noussut lukuisia taiteilijoita korkealle arvostettujen joukkoon. Kun maailman kuuluisimman katutaiteilijan Banksyn näyttely pystytettiin vuonna 2009 Bristolin kaupunginmuseoon, taiteilja totesi itse, että kyseessä on ensimmäinen kerta, kun verorahoja käytetään hänen teostensa ripustamiseen eikä pois hankaamiseen (The Guardian 2009).

Labyrintti-projektissamme tätä katukulttuurin ja korkeakulttuurin vastakkainasettelua korosti labyrintin sijainti Taidemuseo Onnin pihalla. Kulttuurihistoriallisia esineitä ja taidetta säilyttävä rakennus huokuu arvokkuutta, ja sen taidenäyttelyihin valituilla taiteilijoilla on meriittejä. Rakennuksen takapihaa reunustavat siististi hoidetut kasvatukset. Vähän matkan päässä museon siistillä nurmikolla töröttävä labyrintti loi kontrastia tälle hienostuneelle järjestelmällisyydelle. Vuorokauden ympäri jokaiselle kiinnostuneelle katsojalle auki oleva, tilkkutäkkimäinen rakennelma oli kaukana siitä taiteesta, minkä miellämme museoon kuuluvaksi. Kaikkien saavutettavissa olevalla taiteella on kuitenkin oma tärkeä roolinsa, kuten instituutioihinsa sidotulla taiteellakin.

3.5 KATUTAITEEN KÄYTTÖTAPOJA JA MERKITYKSIÄ

Katutaiteella on monia käyttötapoja. Voima-lehden artikkelissa todetaan, että graffiti sisältää kannanoton jo pelkästään olemalla siinä missä se ei lain mukaan saisi olla. Kirjoittaja viittaa tällä katutaiteen ja visuaalisen markkinoinnin kilpailuun julkisen kaupunkitilan käytöstä (Voima 2008). Katutaidetta voidaan käyttää yhteiskunnallisen keskustelun ja yhteiskuntakritiikin välineenä, paikallista kulttuuria ja identiteettiä vahvistavana mediana tai mainonnan keinona. Katutaide ottaa tilan haltuun ja lisää ympäristönsä estetiikkaa. Se tarjoaa mielekkään vaihtoehdon visuaaliselle logo-, brändi- ja mainostykykselle.

3.51 Kaupunki ja luonto

Zavakos käsittelee kirjoituksessaan *The Streets Are Art* katutaiteen roolia luonnollisen ja urbaanin ympäristön yhdistämisessä. Zavakos viittaa tekstissään historioitsija William Crononin *Nature's Metropolis* -kirjaan, jossa Cronon kirjoittaa: "Kaikki ihmiset, maalla ja kaupungissa asuvat, jakavat keskenään ja kaikkien muiden elävien elottomien kanssa saman maallisen kodin, jonka me tunnistamme luonnoksi kutsutuksi abstraktiksi." Tämän pohjalta Zavakos esittää mielenkiintoisen väitteen, jonka mukaan katutaiteilijat voivat tuoda luontoa kaupunkiympäristöön taiteen avulla ja lisätä kaupungin taiteellista vetovoimaa, joka johtaa onnellisempiin ja tuotteliaampiin yhteisöihin. (Zavakos 2014.)

Ajatus on kiehtova. On totta, ettei funktionaalista betoniarkkitehtuuria koeta universaalisesti kauniina, toisin kuin esimerkiksi vanhoja kaupunkikeskuksia, joiden arkkitehtuurissa visuaalinen estetiikka on tärkeää. Kaupunkeja on rakennettu kiireellä teollistumisen ja nopean kaupungistumisen aikana, ja elementtirakentamisen kukkaset, harmaat betonilaatikat ovat kaukana siitä monimuotoisesta ja -värisestä harmoniasta, jota luonnossa kohtaamme.

Kuinka taiteen tuominen kaduille voi johtaa paremmin onnellisempaan yhteisöön? Väitettiin näkemys luonnon tuomisesta kaupunkiin taiteen avulla joko materiaaleissa, kuva-aiheissa tai harmaan ja strukturoidun väri- ja muotokaavan rikkovana elementtinä. Useiden tutkimusten mukaan luonto tekee ihmiselle hyvää monella tavalla. Japanissa on tutkittu "metsäkylpemisen" (jap. Shinrin Yoku) eli metsässä oleskelun vaikutuksia ihmisten terveyteen. Tutkimusten mukaan metsässä kävelyn vaikutuksesta koehenkilöiden syljen kortisoli- eli stressihormonipitoisuus, verenpaine ja syke olivat matalammat ja parasympaattisen hermoston toiminta aktiivisempaa kuin kaupunkiympäristössä liikkumisen jälkeen. (Park, Tsunetsugu, Kasetani, Kagawa & Miyazaki 2016.)

Suomalaistutkimuksessa selvitettiin vapaa-ajalla tapahtuvan tai työhön ja opiskeluun liittyvän viheralueilla liikkumisen vaikutuksia mielialaan kartoittamalla koehenkilöiden positiivisia ja negatiivisia tuntemuksia. Tutkimuksessa selvisi esimerkiksi se, että luonnossa työn tai opiskelun puolesta oleilevilla ihmisillä esiintyi vertailuryhmää vähemmän negatiivisia ja enemmän positiivisia tuntemuksia (Tyrväinen, Silvennoinen, Korpela & Ylen 2007, 64).

Katutaiteella koristeltua kaupunkimiljöötä ei voi verrata suoraan metsään tai luontoon, mutta katutaide voi toimia symbolina ja muistutuksena luonnosta. Sissiviljely on mainio esimerkki luonnon tuomisesta kaupunkiin katutaiteen avulla (kuva 4).



Kuva 4. Sissiviljely tuo luontoa kaupunkiin.

3.52 Kulttuuri-identiteetti ja historia seinillä

Matkakokemusteni mukaan katutaiteilijat vahvistavat yhteisöjensä kulttuuri-identiteettiä ja tuovat näkyville paikallista historiaa taiteensa kautta. Vieraassa kaupungissa liikkuesssa paikallista kulttuuria ja historiaa viestivät visuaaliset ärsykkeet voimistavat kokemusta paikasta. Halusin ottaa tämän näkökulman huomioon, koska katutaiteen kautta näkee hyvin paljon siitä, mitä asioita yhteisöt vaalivat ja mitä halutaan muistaa.

Vieraillessani Lissabonissa 2012 kaupungissa oli meneillään Fado-festivaali, josta en etukäteen tiennyt. Matkaoppaiden luoma ennako-odotukseni oli, että jos haluan kuunnella Fadoa, joudun menemään ravintolaan ja maksamaan sisäänpääsystä hinnan, joka ylittää päiväbudjettini. Yllätyksekseni festivaalin yhteydessä ilmaisia esityksiä pidettiin kaduilla. Fado, portugalilaisen kulttuurin helmi, näkyi myös kaupungin seinillä (kuva 5). Lissabonissa on vilkas katutaide-elämä, joka tuo oman lisänsä jo arkkitehtuuriltaan esteettisen kaupungin viehätukseen.

Taiteenlaji on erityisen vilkas myös Varsovassa, jossa kävimme opintomatalla keväällä 2014. Kaupungissa vallitsee brutalistinen neuvostoarkkitehtuuri, sodan ajoista asti ränsistyneiden vanhojen rakennusten lisäksi. Katutaide oli mielestäni hyvin tärkeässä roolissa tässä omituisessa kaupunkikuvassa.

Katutaiteen käyttöä mainonnan välineenä ja muistomerkkinä sekä kulttuuriidentiteetin vahvistajana on nähtävissä vierekkäin ulea Tamkalla. Kun itse kävin paikalla, toiseen seinään oli maa-



Kuva 5. Fadoa kadulla.

lattu suuri Chopinille omistettu muraali (kuva 6). Viereiseen seinään luovuutta ei ollut käytetty kuin suurilla kirjaimilla kirjoitetun Antifa-tekstin verran. Vuonna 2015 Coca Colan 100-vuotisjuhlan kunniaksi tähän seinään maalattiin yhtiön mainos (GoodLooking Studio, 2015).

Varsovan katutaide-elämässä näkyi myös yhteiskuntakritiikki. Aiemmin samana vuonna tapahtunutta Krimin niemimaan kriisiä kommentoitiin Venäjän vastaisissa julisteissa, joita oli levitelty ympäri kaupunkia. Julisteessa ovat hieman kuuluisaa, massatuotteistettua Obey Giant -kuvaa muistuttavat Vladimir Putinin kasvot, joiden alla on teksti Morderca – Murhaaja.

Varsova kantaa sodan jälkiä katukuvassaan, mikä ilmenee niin ihmisissä, monumenteissa kuin luodinreikinä rakennusten seinissä. Toinen maailmansota ja Varsovan kansannousu olivat keskeisiä teemoja kaupungin katumaalauksissa. Ympäri Varsovaa on maalattu lukuisia sota-aiheisia muraaleja, esimerkiksi kansannousulle omistettua museota ympäröivä muuri on luovutettu näille taideteoksille. Huomiota ovat herättäneet erityisesti maailmanlaajuisesti tunnetun katutaiteilija Blun maalaamat marionettisotilaat, jotka kuvaavat valtasuhteita ja ihmisten välineellistämistä sodankäynnissä (Sural 2015).

Toisen maailmansota on vahvasti esillä myös Berliinin katutaiteessa. Vierailin paikalla, jossa sijaitsee aikoinaan Adolf Hitlerin bunkkeri. Bunkkeri on tuhottu ja siitä on jäljellä enää melko huomaamaton informaatiokyltti, jossa kerrotaan Bunkkerin historiasta. Ympäristöön on rakennettu kerrostaloja ja parkkipaikkoja, eikä sijainnista kylttiä lukuun ottamatta voisi päätellä mitään poikkeavaa. Käydessäni bunkkerilla tiesin tullessi oikeaan paikkaan jo ennen kuin huomasin informaatiotaulun, koska paikan tuntumassa olevassa betonipylväässä oli piikkilangoilla juoksevaa sotilasta esittävä maalaus (kuva 7).

Berliinin tunnetuin katutaidegalleria East Side Gallery sijaitsee Spree-joen varrella. Jakautuneen Saksan ajoilta jäljelle jääneen Berliinin muurin pisin säilynyt osuus toimii historiallisen muistomerkin lisäksi ulkoilmagalleriana. Muurin murtumisen jälkeen vuonna 1990 noin

sata taiteilijaa maalasi sen 1,3 kilometrin mittaiselle osuudelle teoksia, joita on välillä käyty korjaamassa ilkeiden vuoksi. Teoksissa kuvataan muurin murtumista ja Saksan yhdistymistä sekä kunnioitetaan muurille tapettuja, rajan ylittämistä yrittäneitä DDR:n uhreja.



Kuva 6. Chopin ja kumppanit seinällä.



Kuva 7. Maalaus Hitlerin tuhoutuneen bunkkerin liepeillä.

3.53 Mainonnan väline vai vaihtoehto mainonnalle?

Toiseksi näkökulmaksi katutaiteen vahvistavasta vaikutuksesta haluan nostaa sen kilpailun kaupallisen mainonnan kanssa. Mainoskyltit, valotaulut, logot, näyteikkunat ja muu kaupallinen visuaalinen markkinointi valtaavat katukuvasta suurimman osan. Katutaiteen ja kaupallisen mainonnan kilpailu kaupunkitilasta on herättänyt paljon keskustelua siitä, kenelle tila kuuluu ja mitä kaupunkilaiset haluavat elinympäristössään nähdä. Katutaide on yksi vastakulttuurin tapa kapinoida kaupunkikuvaa dominoivaa markkinointikoneistoa vastaan sekä kritisoida joidenkin korporatioiden harrastamaa kapitalismia, mutta sitä myös käytetään tämän vastapuolen eduksi osana markkinointia.

Sekä taide että visuaalinen mainonta pyrkivät jollain tapaa vaikuttamaan maailmankuvaamme, mielipiteisiimme ja asenteisiimme. Jos näemme kehnon mainoksen, jonka kohderyhmään emme kuulu, se on helppo ohittaa turhana ja ärsyttävänä, kuin myös vastaavanlainen taideteos. Kumpikaan ei ole lähtökohtaisesti hyvä tai huono asia.

Kuitenkin kaupallisen mainonnan negatiiviset puolet ovat selvästi nähtävillä, eikä visuaalisen markkinoinnin indoktrinoivaa vaikutusta voi kuitata samankaltaisuuksia vertailemalla. Alissa Quart tuomitsee kirjassaan Brändätyt markkinakoneiston, jonka kohteiksi nuoret, varhais-

nuoret ja lapset ovat joutuneet. Quart esittää, että lapsia aletaan jo pienestä pitäen kasvattaa brändien hallitsemaan pinnalliseen kulttuuriin, koska lasten ja nuorten valtaisa ostovoima on tunnistettu. (Quart 2003, 34.) Tämä on johtanut moraalisesti kyseenalaisiin markkinointitapoihin, joka muokkaa nuorten elämää, arvoja ja asenteita negatiivisella tavalla. Quart on huolissaan esimerkiksi siitä, kuinka riittämättömyyden tunteilla markkinointi epärealististen kauneushanteiden keinoin voi johtaa ikäviin seurauksiin, kuten syömishäiriöihin (Quart 2003,185).

Röyhkeästä ja pinnallisesta markkinoinnista on osattu siis marmattaa ennenkin, mutta aihe tuntuu olevan aina ajankohtainen. Nykyisin erilaisten sosiaalisten medioiden yleistyessä myötä kuvan merkitys korostuu vielä enemmän kuin 13 vuotta sitten. Aikuisille ja lapsille sukupuolesta riippumatt, myydään tuotteita tarpeisiin, joita luodaan tyhjästä. Selfiet ja bel-fiet (peilin kautta otettu kuva omasta takapuolesta sosiaalisessa mediassa) ovat eräänlainen ajankuva, joka viestii paljon yhteiskuntamme pinnallisuudesta. Visuaalinen markkinointi siloiteltuine kiiltokuvamaailmoineen selkeästi ajaa yksilöitä ja yhteisöjä yhä omituisimpiin asenneilmapiireihin.

Mielipiteeni on, että näkisin kadulla mieluummin enemmän taideteoksia ja vähemmän logoja, sloganeja ja mainoksia. Koen, että taideteoksen semiotiikan pohtiminen tai vain sen estetiikan ihailu tekee minulle enemmän hyvää, kun mainosten tarkkailu. Mainoksen tarkoitus on esittää informaatiota markkinoitavasta tuotteesta tai palvelusta, ja astetta syvemmillä saada ihminen haluamaan tätä tuotetta tai palvelua, usein arveluttavin keinoin. Taide yleensä haastaa katsojansa syvällisempään ajatteluun, ja jo pelkkänä luovan toiminnan ja ajattelun tuloksena se voi antaa katsojalleen syvällisen kokemuksen.

3.54 Kaupallinen katutaide

Kaupallisia graffiteja on maalattu kyseisen taiteenlajin synnystä asti, ja trendi yleistyy koko ajan. Katutaiteen käyttö mainonnassa on kaksipiippuinen ja vääjäämätön kehityssuunta. Yhtäältä yritysten ostamat kaupalliset taideteokset ovat katutaiteilijalle hyvä tilaisuus harjoittaa ammattiaan luvallisesti ja ansaita, toteaa suomalainen katutaitelija Jussi TwoSeven Voimalle Helsingin Lasipalatsin päätyyn maalatusta olutmainoksesta.

“No, niin. Se oli tosi kaksijakoinen homma, siitä kuitenkin maksettiin ihan hyvin. Pak kohan raha-asioitakin on ajatella – Alepasta ei saa ruokaa kertomalla, että tuolla galleriassa on minun aika hieno tauluni. Ja jos minulle maksetaan siitä, että saan harjoitella nosturinkäyttöä ja maalata jonkun bisseton, niin voin kai sitten treenata tekniikkaa siinä.” (Voima 2014).

Katutaide rikkoo visuaalisia mainonnan kaavoja ja voi lisätä kaupallisen kuvaston mielikuvituksellisuutta ja kiinnostavuutta. Toisaalta tilaa pitäisi jäädä kaupallisuudesta vapaalle katu-

taiteelle, jotta taiteilijat pääsisivät harjoittamaan luovaa toimintaa ja katutaide toimittamaan muita tarkoituksiaan.

São Paulo on ensimmäinen vapaan markkinatalouden kaupunki, joka kielsi näkyvän kaupunkimainonnan vuonna 2006 pormestari Gilberto Kassadin ehdotuksesta. Mainoskielto johti esimerkiksi siihen, että aiemmin mainoskyltin taakse piiloon jääneet favelat tulivat näkyviin, ja toivat asukkaiden näkyville aiemmin piiloon jääneet sosiaaliset ongelmat. (Mahdawi 2015.)

Yhtiöjätti General Electrics näki São Paulon mainoskiellossa mahdollisuuden, ja vuonna 2012 kaupungin julkisiin seiniin ilmestyi "GE-galleria". Se on sarja paikallisilta katutaiteilijoilta tilattuja valtavia seinämaalauksia, jotka liittyivät GE:n kolmeen eri päätoimialaan: liikenteeseen, energiaan ja terveyteen. GE:n rahoittamat "taidemainokset" ovat kieltämättä näyttäviä ja lisäävät ympäristönsä estetiikkaa. GE:n logo on näkyvillä jokaisessa maalauksessa, mutta ei erityisen näkyvässä osassa. (Iezzi 2012.) Yhtiö on keksinyt tavan mainostaa paikassa, jossa mainostaminen on kielletty, ja tekee sen mielestäni tyylillä (kuva 8).

Myös muut korporatiot, kuten McDonalds ja Adidas, ovat löytäneet katutaiteen keinoin mainostamisen mahdollisuudet. On ironista, että taidemuoto, jota käytetään huomattavan paljon kapitalismin kritisoimiseen, on valjastettu kritiikin kohteiden kaupalliseen käyttöön.



Kuva 8. GE-galleria. Kuva: Ricardo Pocci.

4 PROSESSIN KUVAUS

4.1 YHTEISÖ JA IDEA

Taidelabyrinttiprojektiin osallistui yhteensä parikymmentä henkeä. Projektia vei eteenpäin noin kuuden hengen ydinporukka, johon kuului lisäksi Harhan jäseniä ja muotoilun opiskelija Laila Nieminen, jonka ideasta katutaideprojekti lähti liikkeelle. Opiskelijoiden ja taiteilijoiden projektissa avusti myös puuseppä, joka oli mukana suunnittelemassa labyrintin rakennetta. Taidetta labyrinttiin teki yhteensä 15 ammatti- ja harrastajataiteilijaa, ja työpajalla vieraili sen lisäksi muitakin ihmisiä avustamassa pohjamaalauksissa, lakkauksissa ja muissa valmistelutöissä.

Yhteisön tarkoitus oli piristää Joensuun tylsähköä kaupunkikuvaa katutaiteen avulla. Joensuussa laillinen katutaide ei ole vielä kovin näkyvää. Muutamia sillanalusmaalauksia sekä Kanervalan kaupunginosassa sijaitsevien pienkerrostalojen päätymuraaleja lukuun ottamatta kaupungista puuttuvat isot, näkyvät seinämaalaukset. Torin ja kävelykadun sähkökaappeja on koristeltu maalauksin, mutta tällainen pienimuotoinen katutaide näyttäytyy vain pieninä piristeruiskeina, yksityiskohtina.

Alkuperäinen suunnitelmamme oli toteuttaa katutaidefestivaali, jossa taide syntyy paikan päällä. Nieminen sai inspiraationsa ideaan nepalilaiselta taiteilijaystävältään Kiran Maharjanilta, joka on työskennellyt Prasad in Pokhara -nimisessä katutaideprojektissa. Prasad in Pokhara -hanke pyrkii kehittämään nepalilaista yhteiskuntaa katutaiteen avulla ja hillitsemään nuorten muuttoaaltoa. Nuorille järjestetään katutaidetyöpajoja, ja oppimansa perusteella he tekevät kaduille maalauksia paikallisista sankareista ja roolimalleista. (Artlab Kathmandu, 2015).

Emme valitettavasti saaneet käyttööme sopivaa julkista tilaa festivaalia varten, joten jouduimme muuttamaan suunnitelmaa. Idea katutaidelabyrintista syntyi kokouksessa kulttuurikahvila Laiturilla. Materiaaliksi valikoitui vaneri, joka on suosittu maalaus pohja väliaikaiselle katutaiteelle, koska se on pohjana tarpeeksi suuri, helposti siirrettävissä ja pystytettävissä haluttuun paikkaan. Se myös kestää jonkin verran säätä ja väkivaltaa.

Halusimme tehdä labyrintista sellaisen, että katsoja voi osallistua teokseen muutenkin kuin tarkkailijana. Suunnittelimme joihinkin seinäpaloihin kurkistusaukkoja, joihin voi työntää naamansa ja olla osa teosta. Suunnittelimme labyrinttiin ulostuloaukoksi pupun kolon, joka viittaa Liisan seikkailuihin ihmemaassa, olihan labyrintti hieman ihmeellinen.

Tärkeä osa yhteisömme viestintää oli Facebook-ryhmä, jossa julkaisimme ideoita, suunnitel-

mia, kokousten sisältöjä, videoita, referenssikuvia ja tiedotteita projektiin liittyen. Facebook oli tarkoitukseen sopiva viestintäalusta, koska melkein kaikki yhteisöön kuuluneet käyttävät sitä päivittäin. Ennen Joen Yötä tein tapahtumalle Facebookiin tapahtumasivun, jotta ihmiset voisivat kutsua tuttujaan labyrintille.

4.2 LABYRINTIN RAKENTAMINEN

Otimme yhteyttä UPM Joensuun vaneritehtaaseen, joka tarjosi käyttöömmme 65 neliometriä 18-millimetristä II-luokan vaneria. Saimme 15 kappaletta 150 x 155 cm:n ja toiset 15 kpl 250 x 155 cm:n kokoisia paloja. Vanerit toimitettiin trukkikuljetuksena Karelia-AMK:n Sirkkalan kampuksen puutyöpajalle, jossa ne työstettiin valmiiksi pystytyskuuntoon. Saimme sponsorina myös Tikkurilalta sävyvirheellisiä maaleja. Projektin varsinaisen rahoituksen tuli Draft-ohjelmalta, joka myönsi käyttöömmme rahaa materiaali- ja tarvikkeiden varten.

Labyrinttiin tuli lopulta yhteensä 24 palaa vaneria (kuva 9). Kun palat olivat sahattu valmiiksi, merkitsimme ne teipeillä ja suunnittelimme, kuinka taideteokset sijoittuisivat labyrinttiin. Teemaksi labyrintille valikoitui Joensuu-aiheinen kuvasto. Labyrintin ulkoseinille suunniteltiin Joensuun kaupungintalon torni ja sen länsiseinää koristavien kransseja pitelevien miespatsaiden kuvat, Vapaudenpuisto sekä sponsorin toiveesta UPM:n tehtaan siluetti. Sponsorin toivoi labyrinttiin myös koivikko, koska heidän tuotteensa on sieltä peräisin. Labyrintin sisäseinillä oleviin kuviin taiteilijat saivat ilmaisuunsa vapaammat kädet, ja labyrintin sisäänsä kätkevä taide olikin varsin monipuolista. Sovimme tekevämme lapsillekin sopivia kuvia, koska labyrintti todennäköisesti kiinnostaisi pieniä ihmisiä emmekä halunneet herättää pahennusta.

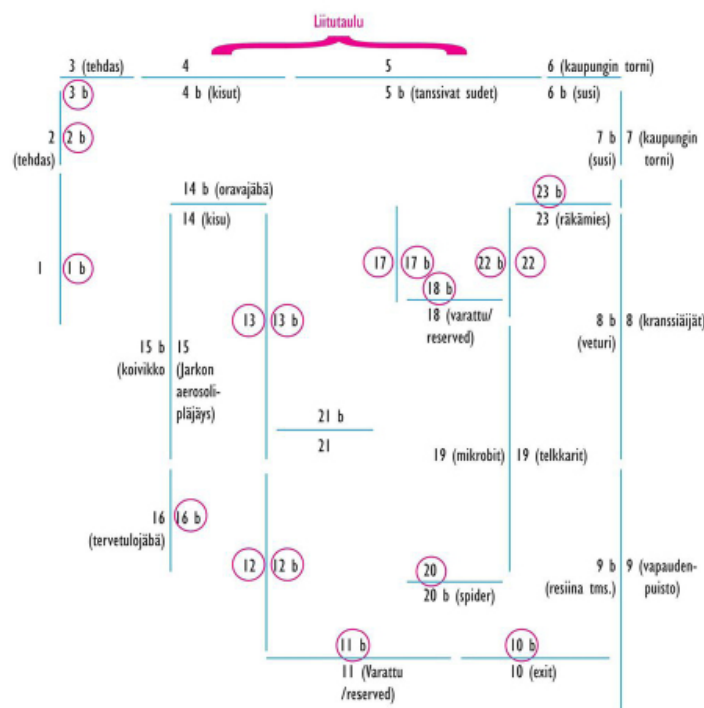

Kuva 9. Labyrintin pohjakaavan suunnitelma.

Työstimme vanereita työpajassa Sirkkalassa heinäkuun ja elokuun ajan (kuvat 10, 11 ja 12). Vanerien työstö alkoi sopivan kokoisten palojen sahaamisella, kuviosahaamisella ja pohjamaalauksella, ja jatkui itse taideteosten maalaamisella. Hioimme ja lakkasimme vanerien reunat, jotta ne kestäisivät säätä. Vanereihin kiinnitettiin valmiiksi 24x24 mm:n tukitolpat.



Kuva 10. Työt alkuvaiheessa Sirkkalan pajalla.



Kuva 11. Mikrobikaverukset. Tekijä: Alexandra Borisova.



Kuva 12. Jarkko Suvelan pajapäivä päättymäisillään.

Tikkurilan sponsorimaalien lisäksi ostimme lisää eri värisiä akryylimaaleja, liitutaulumaa-
lia ja hohtolakkaa. Teimme labyrintin länsiseinään suuren liitutaulun, johon yleisökin voisi
toteuttaa itseään. Ensin suunnittelimme tuovamme tusseja yleisön osallistumista varten, mutta
päädyimme pyyhittävään vaihtoehtoon, koska emme halunneet pysyviä kirkkoveneitä laby-
rinttiin.

Hohtolakan mahdollisuuksia hyödynnettiin luovasti kuvassa, jossa aurinko muuttuu pimeällä
kuuksi. Maalauksessa, jossa aivot leijuvat avaruudessa, ovat televisioruutujen lumisateet tu-
lostettu ja kiinnitetty paikoilleen hohtolakalla (kuva 13). Hohtavat kohdat taideteoksissa jäivät
piilomerkityksiksi, koska ne näkyivät vain jos niitä valaisi taskulampulla pimeän aikaan.

Elokuun lopulla viikkoa ennen Joen Yötä joensuulainen katutaiteilija järjesti yhteisöllemme
graffitityöpajan, jonka tuotoksia tuli myös labyrinttiin. Monelle yhteisön taiteilijalle aerosolit
olivat tekniikkana vieraat. Koska tölkki ei pysynyt omassakaan kourassa erityisen vakaasti,
toteutin teoksen sapluunatekniikalla. Susien saippuakuplia laulavat pääkallot valikoituivat
teoksen aiheeksi Joensuuteeman inspiroimana. Labyrintin sisäseinältä löytyi laulavien lisäksi
myös tanssivia susia (kuvat 14, 15).

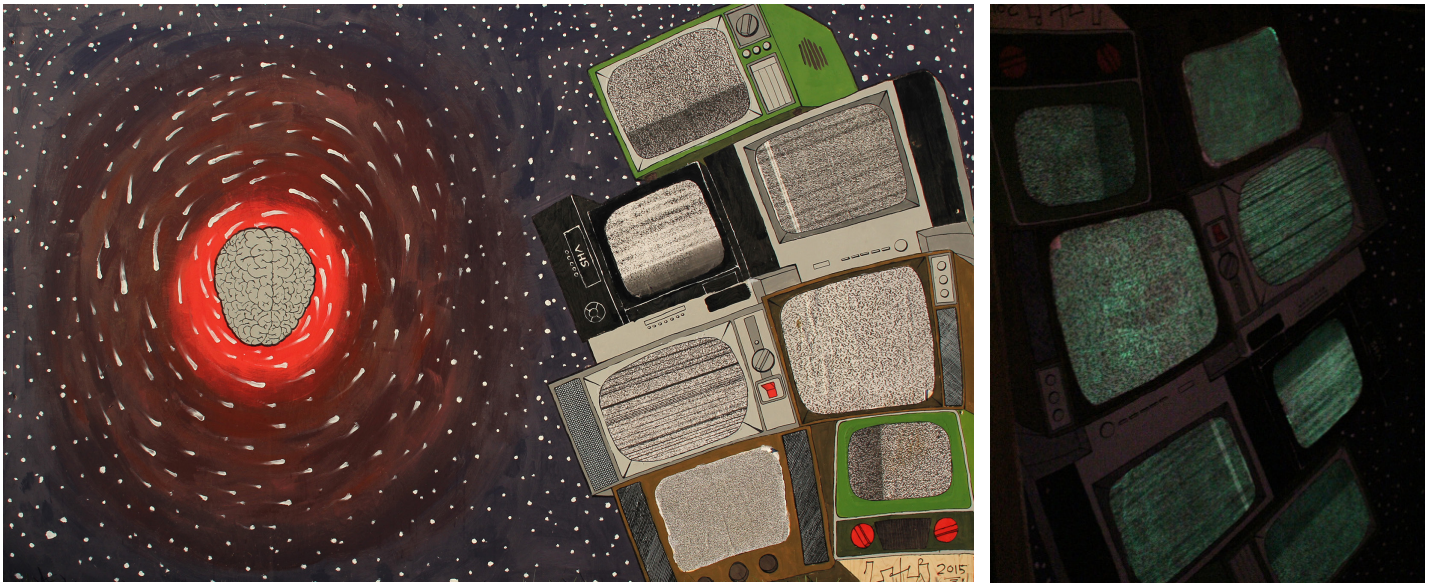

Kuva 13. Hohtolakan luovaa käyttöä. Tekijä: LateR.



Kuva 14. Laulavat sudet.



Kuva 15. Tanssivat sudet. (Kuva ja tekijä: Henriikka Leppänen).

4.3 PYSTYTYS

Yhteisömme sai luvan pystyttää labyrintin joko teatterin puistoon kaupungintalon taakse tai taidemuseo Onnin takapihalla olevalle nurmikolle, joista valitsimme jälkimmäisen. Päätimme tehdä labyrintin valmiiksi Joen Yöhön mennessä, jolloin se saisi tapahtuman myötä näkyvyyttä ja kävijöitä. Joen Yö on jokavuotinen elokuun viimeisenä perjantaina vietettävä kaupunkitapahtuma, jolloin on mahdollista nauttia erilaisista kulttuurielämyksistä ympäri Joensuuta.

Pystytimme labyrintin torstaina 27.8, päivää ennen Joen Yötä. Yhdeltätoista aloitimme vanerien lastauksen kuorma-autoon, ja yhteen mennessä olimme saaneet ne kannettua taidemuseon pihalle odottamaan pystyttämistä. Jouduimme vielä hakemaan piikkejä tolppia varten, ja pääsimme varsinaisiin hommiin iltapäivällä. Pystytyssessiota tuli vetämään puuseppä, ja hänen johdolla noin kymmenen hengen porukka sai kasattua labyrintin iltayhdeksään mennessä. Pystyttäminen aloitettiin ulkoseinistä. Ensin tukipiikit aseteltiin kohdilleen ja iskettiin lekalla nurmikkoon, jonka jälkeen seinä nostettiin paikalleen.

Vierekkäiset seinät aseteltiin limittäin ja kiinnitettiin ruuveilla yhteen niin, että tukitolppia oli tarpeeksi monta lähekkäin pitämässä rakennelmaa pystyssä. Viimeiset lakkaukset ja taideteokset labyrinttiin tehtiin päiviä pystyttämisen jälkeen.

Joen Yönä satoi kaatamalla, mikä hieman muutti suunnitelmiamme. Tarkoitus oli että labyrintilla päivystäisi taiteilijoita esittelemässä projektia, mutta kukaan ei kokenut mielekkääksi lähteä rankkasateeseen seisoskelemaan. Oli kuitenkin mukava nähdä että ihmiset olivat sateesta huolimatta kiinnostuneita pyörähtämään labyrintissa. Taidemuseo Onnissa oli paljon ohjelmaa Joen Yölle, ja labyrinttiin oli suora näkymä museon portaikosta, josta kävijät ovat voineet nähdä pihalla seisovan kohteen.

4.4 MUSIIKKIA LABYRINTILLA

Koska syksy oli lämmin, järjestin pienen tapahtuman Labyrintille 19.9. Labyrintin akustiikkaa tulivat testaamaan Duo Capiset, jotka vetivät paikan päälle noin tusinan ihmisen verran yleisöä (kuva 15). Folkia soittavat siskokset istuivat labyrintin sisäosan aukeimpaan kohtaan. Yleisö ahtautui käytäville istumaan ja nauttimaan musiikista. Ahtaat puitteet loivat tapahtumalle hupaisan ja hyvin intiimin tunnelman.



Kuva 15. Duo Capiset labyrintilla. Taustalla Juha Kettusen maalaus.

4.5 LABYRINTTI OSANA KAUPUNKISEIKKAILUA

Joensuun nuorisotoimi järjesti syksyllä nuorisovaltuuston jäsenille kaupunkiseikkailun, johon kuului kuusi rastia ympäri kaupunkia. Labyrintti oli yksi niistä. Yksi tyhjäksi jäänyt seinä päättyi seikkailuun osallistuneiden nuorten käyttöön. Nuorten tehtävänä oli tehdä tyhjäan seinään kuva sapluunalla, ja he saivat kokeilla spraymaalausta tehtävän ohella. Myöhemmin samana päivänä Kiran Maharjan kävi tekemässä oman kontribuutionsa labyrintin seinään (kuva 16).

Kaupunkiseikkailuun osallistui kuusi tiimiä ja parikymmentä valtuutettua. Tapahtuman ohella kävi ilmi tärkeä asia, jota emme tulleet ajatelleeksi lainakaan suunnitteluvaiheessa, nimittäin labyrintin esteettömyys. Eräs rastilaisista istui pyörätuolissa ja labyrintin käytävillä liikkuminen oli hänelle ahdasta, mutta ei onneksi mahdotonta.



Kuva 16. Katutaidetta nepalilaisittain.
Tekijä: Kiran Maharjan.

4.6 PURKU

Purimme taideteoksemme talkoovoimin lokakuun 28. päivänä. Irrotimme seinät toisistaan ja tukipiikeistä ja kannoimme ne taidemuseon varastoon odottelemaan seuraavaa tulemistä. Labyrintin purkamisen yhteydessä keräsin mukana olleilta palautetta opinnäytetyötäni varten.

Museon pihan nurmikkoon jäi muistoksi labyrintin käytävien kohdalle painunut alue, mikä viittasi ilahduttavasti siihen, että vierailijoita oli riittänyt. Ihme kyllä kukaan ei ollut töhrinyt, sabotoinut, polttanut tai muuten pyrkinyt tuhoamaan taideteostamme sen kahden kuukauden aikana, jonka se seisoj ulkona. Yhteen paljaaseen kohtaan oli ilmestynyt pari pientä viatonta tagia.

5 PALAUTE

5.1 KATSOJAN NÄKÖKULMIA

Labyrintin purkamisen yhteydessä keräsin paikalla olleilta ihmisiltä palautetta lomakkeen avulla. Kirjoitin muistiin myös suullisia palautteita aina kun niitä annettiin. Labyrintti sai kehuja erikoislaatuista ja uniikista ideastaan. Palautetta antaneiden ihmisten mukaan sijainti oli näkyvä ja keskeinen ja labyrintin toteutus onnistunut. Taideteos kiinnosti sekä paikallisia että turisteja, ja toimi kohtaamis- ja leikkipaikkana kaupunkilaisille. Palautteen antajat olivat sitä mieltä, että kollektiivista taidetta tarvitaan enemmän, ja että oli mielenkiintoista nähdä usean ”tuntemattoman” taiteilijan töitä:

”Hyvä että kulttuuria tehdään, ja paikalliset taiteilijat saavat töitään esille.

Suurin osa töistä oli hienoja.”

”Viihdytysarvo on erittäin korkea menneelle kesälle. Hyvä, että on merkkejä abstraktista ajattelusta ympäri kaupunkia.”

”Kiva kun jokainen taiteilija on saanut tuoda oman näköisen työn esille.”

”Uusi idea, joka on varmasti ilahduttanut monia, hieno, rakenne myös onnistunut.”

”Paikka oli näkyvä. Toimi jopa tapaamispaikkana!”

Kritiikkiä katsojat antoivat labyrintin ahtaudesta. Emme ottaneet suunnitteluvaiheessa tarpeeksi huomioon sitä, että isot teokset vaativat paljon tilaa katsojan väliin. Erästä taiteilijaa

harmitti, ettei hänen noin vajaa 5-metristä teostaan voinut katsoa kauempaa sekä se, että hänen teoksensa jäivät labyrintin sisäseinille, kun ulkoseinillä ne olisivat saaneet tärkeää näkyvyyttä. Toinen tärkeä unohtunut asia oli liikkumisen esteettömyys:

”Labyrintti oli aika pieni, ja suurin osa töistä jäi piiloon. Miksi labyrintti? Oliko teemaa?”
”Jotkut järjestelyasiat olisivat toimineet paremmin, jos olisit pitänyt parempaa jöötä!”

5.2 TEKEMISEN NÄKÖKULMA

Tekijäporukan osalta hyvää palautetta annettiin selkeästi eniten yhteistyön sujuvuudesta. Myös graffitityöpaja keräsi kehuja:

”Hyvä työskentelyporukka”
”Levyjen kantoapua sai aina”
”Kuvamateriaalin paljous eri työvaiheista”
”Yhteistyö pelasi ja toivon että vastaavia projekteja tulisi lisää!”

Vanerien kantelu pitkin Sirkkalan pihaa ulos maalattavaksi ja yöksi suojien alle koettiin raskaaksi. Vanerit olivat kokonsa ja muotonsa puolesta hankalia kannettavia ja suurempien vanerien siirtelyyn tarvittiin aina vähintään kaksi henkilöä. Yhden vanerin yläosa jäi lakkamatta, ja sen yläreuna kupristui syyssateiden seurauksena:

”Vapaudenpuiston suunnitelman muutos ryhmätyöstä soolotyöksi”
”Idea #joen labyrintti –tagista, jota olisi pitänyt mainostaa enemmän.”
”Alkuvaiheessa levyjen kantoapua oli vähän verrattuna levyjen määrään”

Saadakseni yksityiskohtaisempia tekijän näkökulmia, haastattelin projektia vetänyttä Juha Kettusta. Kettunen on toiminut Harhan puheenjohtajana vuodesta 2014 asti. Hän on ollut mukana Harhan jäsenenä maalaamassa Joensuun länsisillan alikulkutunnelia, jota koristavat erilaiset puput. Sitä seuraavana vuonna harhalaiset maalasivat kävelykadun rakennustyömaan vaneriaidat. Kettunen sanoi maalaavansa yleensä yksin, mahdollisimman omassa rauhassa. Hän kuitenkin kommentoi työskentelyn suuremmissa porukassa sujuneen, kun kaikilla oli koko ajan jotain tekemistä. Projekti oli laaja, ja Kettusen mielestä kaikki tarvittavat asiat tuli hoidettua.

6 POHDINTA

Koin projektissa toimimisen mielekkääksi, vaikkakin loppua kohden melko raskaaksi. Oli pal-kitsevaa nähdä pitkään suunniteltu ja valmisteltu labyrintti viimein pystyssä, ja ihmisten aito kiinnostus sitä kohtaan. Ensikertalaisena organisointi tuntui haastavalta ja tekemiseni pääpai-no olikin työpajalla. Totesin itselleni, että olen enemmän tekijä- kuin järjestelijätyyppiä. Oli kuitenkin hienoa saada omia töitä näyttille julkiselle paikalle.

Projektin vahvuutena näen sen, että ihmiset ottivat vastuuta tasapuolisesti, vaikka toteutimme labyrintin vapaaehtoisvoimin. Olen palautteen kanssa samoilla linjoilla siitä, että yhteistyö sujui hyvin. Jokainen panosti voitavansa ja apua saatiin ja annettiin tarvittaessa. Ennako-luulottomuus tekemistä kohtaan vähensi paineita. Meillä ei ollut paljoa rahaa käytössämme, joten jokaisen henkilökohtainen panostus projektiin merkitsi paljon. Yhteisön jäsenet käytti-vät projektiin omia resurssejaan, välineitään ja vapaa-aikaansa.

Olen tyytyväinen siihen, että labyrintti saatiin ajoissa pystytettyä. Sen saama kiinnostus ja positiiviset kommentit ilahduttivat kovasti. Pääsimme tavoitteeseemme ja loimme uudenlaista katutaidetta Joensuuhun. Mikäli labyrintti pystytetään uudestaan, on mietittävä toisenlaisia ratkaisuja sen kokoamiseen. Väljempi rakenne mahdollistaisi suurten teosten paremman nä-kyvyyden ja ehkä houkuttelisi paikalle enemmän katsojia.

Opinnäytetyötä kirjoittaessa inspiraatio uusien tekniikoiden kokeilemiseen heräsi. Katutaiteen ja visuaalisen markkinoinnin suhdetta pohtiessani kehitelin ajatuksia siitä, kuinka monimuo-toisemmaksi visuaalinen markkinointi voi kehittyä, kun erilaiset katutaiteen keinot yleistyvät katumainonnassa. Mielestäni taiteen parissa työskentely on muutenkin ammatillisesti hyödy-listä graafiselle suunnittelijalle. Tilankäytön, muodon, värien ja sommittelun kanssa pelailu ja uusien materiaalien ja tekniikoiden kokeilu kehittää visuaalista silmää, joka on alalla tärkeä työkalu.

Teoksia maalatessa en kokenut suorituskeskeisyyttä tai päämääriin pyrkimistä. Tätä kuvaa hy-vin maalaukseni, jossa kissat mukailevat kuuluisaa ”See no evil, hear no evil, speak no evil” -apinapatsasta (kuva 17). Koin projektin alussa kovasti paineita siitä, miltä oma kädenjälki näyttää kokeneiden kuvataiteilijoiden töiden ohella. Kissamaalausta tehdessäni nämä paineet karisivat ja uskalsin rohkeasti toteuttaa söpöä, tyttömäistä visiotani, jonka kautta halusin käsi-tellä naiiviuden, todellisuuden kieltämisen ja kulissien teemoja. Paineiden ja ennakkoluulo-jen häviäminen oli yksi tärkeimmistä asioista joita opinnäytetyöstä jäi käteen, koska koen että epävarmuus voi tulla esteeksi tekemiselle, tai ainakin siitä nauttimiselle.



Kuva 17. Kisut.

LÄHTEET

Arhinmäki, P. 2008. Nollatoleranssi on ohi! Paavon blogi. <http://www.paavoarhinmaki.fi/blogi/2008/nollatoleranssi-on-ohi/> 12.5.2016.

Arhinmäki, P. 2006. Taide josta tuli rikos. Taidelehti 01/2006. http://www.taidelehti.fi/arkisto/taide_1-06/artikkelit_1-06/taide_josta_tuli_rikos 04.05.2015.

Burnett, G. 2015. Allotments and Guerilla farming. Spiral Seed. <http://www.gb0063551.pwp.blueyonder.co.uk/guerrilla/> 21.05.2015.

GoodLookingStudio. 2015. <https://www.youtube.com/watch?v=CzxAA0TAdjE> 25.04.2016

The Guardian. Banksy at Bristol City Museum. The Guardian. <http://www.theguardian.com/artanddesign/gallery/2009/jun/12/banksy-bristol-artexhibition> 12.06.2009.

Jansson, P. 2013. Suomalaisen graffitin tarina: taiteesta töhryksi ja takaisin. City. http://www.city.fi/kulttuuri/suomalaisen+graffitin+tarina+taiteesta+tohryksi+ja+takaisin/7_674 12.05.2016

Helsingin Uutiset. 2015. Kalasataman graffitiaidat puretaan. Helsingin Uutiset. <http://www.helsinginuutiset.fi/artikkeli/334261-kalasataman-graffitiaidatpuretaan> 12.01.2016.

Iezzi, T. 2012. Advertising comes back to Sao Paulo streets via Graffiti. Fast Co Create. <http://www.dailymail.co.uk/news/article-2786398/The-Banksyeffect-Impact-elusive-street-artist-blamed-explosion-graffiti-hometown-Bristol-artvandalism.html> 15.10.2015.

Iltalehti. 2011. HS: Nollatoleranssi töhryjä vastaan oli kallis virhe. 11.5.2016. http://www.iltalehti.fi/uutiset/2011102614642913_uu.shtml 06.05.2016.

Kallio, R & Kallio, V & Kämäräinen, E & Lahtinen, H & Mattila, T & Sakari, M. 1991. Taiteen Pikkujättiläinen. Kolmas painos. Porvoo, s. 748.

Kettunen J. 2015. Projektin vetäjä. Taideyhdistys Harha. Nauhoitettu haastattelu. 28.10.2015.

Koponen, J. 2010 Kaupunkitaide näyttää uuden puolen Helsingistä. Yle. <http://yle.fi/uutiset/>

kaupunkitaide_nayttaa_uuden_puolen_helsingista/5551540 22.03.2016.

Mahdawi, R. 2015. Can cities kick ads? Inside the global movement to ban urban billboards. The guardian. <http://www.theguardian.com/cities/2015/aug/11/can-cities-kick-ads-ban-urban-billboards> 18.11.2015.

Malin, P. 2015. Lisää katutaidetta Helsinkiin. Petra Malin. <http://www.petramalin.fi/2015/03/lisaa-katutaidetta-helsinkiin.html> 22.12.2015.

Malin, P, 2015. Katutaiteelle Helsingissä pelisäännöt ja pilottialue. Petra Malin <http://www.petramalin.fi/2015/09/katutaiteelle-helsingissa-pelisaannot.html> 22.12.2015.

Murray, C. 2013. Nitrox 90/Coral Murray. Lock On - tejn. <https://nitrox90.wordpress.com/2013/03/09/lock-on-tejn/> 21.05.2016.

Park, B & Tsunetsugu, Y & Kasetani T & Kagawa T & Miyazaki Y. 2010. The physiological effects of Shinrin-yoku (taking in the forest atmosphere or forest bathing): evidence from field experiments in 24 forests across Japan. Environmental Health and Preventive Medicine. <http://www.ncbi.nlm.nih.gov/pmc/articles/PMC2793346/> 20.03.2016.

Pocci, R. <http://www.ricardopocci.com/?work=ge-gallery>. 20.05.2016.

Ranta, K. 2011. Graffitigalleria esittelee ennen julkaisemattomia kuvia graffitin kulta-ajalta. Suomen Kuvalehti. <http://suomenkuvalehti.fi/jutut/kulttuuri/graffitigalleria-esittelee-ennen-julkaisemattomiakuvia-graffitin-kulta-ajalta/> 10.05.2016.

Riiho, A. 2016. Yhteisöllistä ja poikkitaiteellista käsityötä. Tekstiiliopettajaliitto TOL Ry. <http://www.tekstiiliopettajaliitto.fi/toiminta/lehti/yhteisollista-ja-poikkitaiteelli/> 21.05.2016.

Space Invader -katutaiteilija. 2016. <http://www.space-invaders.com/about/> 21.01.2016

Sural, A. 2015. How Warsaw defended Blu's mural. Culture. PL. 18.11.2015 <http://culture.pl/en/article/how-warsaw-defended-blus-mural> 27.04.2016.

Tamminen, J. 2014. Karhunhenki karjaisee. Voima. <http://uusi.voima.fi/blog/arkisto-voima/karhunhenki-karjaisee/> 10.05.2016.

Tyrväinen, L & Silvennoinen, H & Korpela, K & Ylen M. 2007. Luonnon merkitys kaupunkilaisille ja vaikutus psyykkiseen hyvinvointiin. Metlan työraportteja 52. s.64. <http://www.metla.fi/julkaisut/workingpapers/2007/mwp052-07.pdf> 20.03.2016.

Voima. 2008. Kymmenen harmaata vuotta. Voima 08/2008. <http://uusi.voima.fi/blog/arkis->

to-voima/kymmenen-harmaata-vuotta/ 22.03.2016.

Weingarten, G. 2007. Pearls Before Breakfast: Can one of the nation's great musicians cut through the fog of a D.C. rush hour? Let's find out. Washington Post. https://www.washingtonpost.com/lifestyle/magazine/pearls-before-breakfast-can-oneof-the-nations-great-musicians-cut-through-the-fog-of-a-dc-rush-hour-lets-findout/2014/09/23/8a6d46da-4331-11e4-b47c-f5889e061e5f_story.html 09.05.2016.

Zavakos, R. 2014. The Streets Are Art. Fresh Writing. <https://freshwriting.nd.edu/volumes/2014/essays/the-streets-are-art> 15.10.2015.

Quart, A. 2003. Brändätyt. Jyväskylä.

LIITTEET

HAASTATELUN KYSYMYKSET

Millaisissa yhteisöllisissä taideprojekteissa olet ollut mukana?

Kuinka yhteistyö sujui mielestäsi?

onko jotain mitä olisi voinut tehdä toisin tässä projektissa?. minkälaista palautetta olet kuullut projektista? mihin taiteen kategoriaan luokitelisit labyrintin?

miltä tuntui työskennellä opiskelijoiden, harrastelijoiden ja ammattitaiteilijoiden sekaporukassa?

tarvitaanko tällaisia kaupunkitaideprojekteja, yhteisöllisiä taideprojekteja, jotka ovat kaikkien nähtävillä?

miltä tuntui työpajatyöskentely, kun siellä oli paljon porukkaa koko ajan häsläämässä?