



**LAUREA**  
AMMATTIKORKEAKOULU  
*Yhdessä enemmän*

# Ampuma-aseen määritelmän oikeudelliset tulkintaongelmat

Munter, Henry

2016 Hyvinkää

Laurea-ammattikorkeakoulu  
Hyvinkää

## Ampuma-aseen määritelmän oikeudelliset tulkintaongelmat

Henry Munter  
Yrittäjyyden ja  
liiketoimintaosaamisen  
koulutusohjelma (YAMK)  
Opinnäytetyö  
Syyskuu 2016

Henry Munter

### Ampuma-aseen määritelmän oikeudelliset tulkintaongelmat

Vuosi

2016

Sivumäärä

92

---

Tämän opinnäytetyön tavoitteena on selvittää tutkimuksen kautta ampuma-aselain (1/1998) mukaisten ampuma-asetta määrittelevien säännösten sisältöä sekä niiden käytännön merkitystä säännöksiä tulkittaessa. Erityisesti tarkastellaan ampuma-aseen määrittelevää ampuma-aselain 2 §:ää ja säännökseen vuonna 2011 tehdyn muutoksen aiheuttamaa problematiikkaa.

Opinnäytetyön tarkoituksena on auttaa lukijaa ymmärtämään ampuma-aseen määritelmän aiheuttamia oikeudellisia tulkintaongelmia. Tarkoituksena on myös pohtia, mitä velvoitteita ja haasteita lain nykyinen sanamuoto aiheuttaa. Tarkastelussa ovat erityisesti ampuma-aseen määritelmän piiriin liitetyt asetta muistuttavat esineet, jotka ovat rakenteensa tai valmistusmateriaalinsa puolesta ilman erityistietoja ja -taitoja muunnettavissa toimiviksi ampuma-aseiksi.

Opinnäytetyö voidaan nähdä työelämälähtöisenä tutkimuksena. Se tuottaa lisäarvoa ampuma-aseiden parissa työskenteleville virkamiehille sekä ase-elinkeinonharjoittajille antamalla tietoa kysymykseen, mikä on ampuma-aselain tarkoittama ampuma-ase ja millaisia oikeudellisia ongelmia ja ratkaisuja perusteluineen ampuma-aseen määritelmästä on syntynyt.

Aihetta tarkastellaan oikeusdogmatiikan keinoin. Tietoperusta muodostuu pääasiassa kansallisesta ampuma-aselainsäädännöstä, jonka rinnalla tutkitaan vaikuttavaa Euroopan unionin lainsäädäntöä. Lainsäädännön ohella teoreettinen viitekehys rakentuu viranomaisohjeista ja -määräyksistä, oikeuskirjallisuudesta sekä tarkasteltavasta oikeustapauksesta.

Tutkimuksen johtopäätös on, että nykyinen ampuma-aselaki on ampuma-aseen määritelmän osalta epäselvä. Viranomais- tai tuomioistuinratkaisut eivät myöskään anna asiaan selkeää ratkaisu- tai oikeuspohjaa, koska niissä on tulkittu ampuma-aseen määritelmää ja siihen liittyvää luvanvaraisuutta eri puolella Suomea eri tavoin.

Ampuma-aselain ampuma-aseen määritelmän tulkinnanvaraisuudesta johtuen on syytä harkita, pitäisikö ampuma-aselakiin lisätä tieliikennelain (267/1981) 108 a §:n mukainen säännös, joka antaisi Poliisihallitukselle valtuudet antaa lakia yksityiskohtaisempia määräyksiä ja ohjeita ampuma-aselain soveltamiseksi. Vaihtoehtoisesti AAsel 119 §:ää voitaisiin täydentää siten, että ampuma-aseasetuksella (145/1998) voitaisiin antaa tarkempia säännöksiä myös luvanvaraisuutta edellyttävistä muunnettavissa olevista ampuma-asetta muistuttavista esineistä kuten joistain starttiaseista.

Henry Munter

**The legal problems of interpretation relating to the definition of a "firearm"**

Year	2016	Pages	92
------	------	-------	----

---

The aim of this thesis is to find out through study the content of the regulations which define firearms as well as their practical significance when interpreting regulations under the Firearms Act (1/1998). Especially examined is the firearms definition under the Firearms Act 2 § and the problems caused by the legislative amendment made to the regulation in 2011.

The purpose of this thesis is to help the reader to understand the legal problems connected to interpretation of the definition of a "firearm". The intention is also to consider, what obligations and challenges the current wording of the Firearms Act causes. Under analysis particularly are objects similar to firearms within the definition of a "firearm" which are convertible by their design or construction material to functional firearms without any special knowledge and skills.

The thesis can be seen as a working life oriented study. It provides added value for officials and licensed weapon-traders working with firearms by providing information for consideration such as what is a "firearm" and how it is referred to in the Firearms Act and what kind of legal problems and solutions with arguments the definition of a "firearm" has caused.

The subject is examined by means of legal dogmatics. The knowledge base consists primarily of national firearm legislation which is studied alongside effective European Union law. In addition to legislation the theoretical framework is built on authoritative guidelines and regulatory provision, legal literature and a specific court case.

The thesis concludes that the existing Firearms Act is not definitive and does not provide a sufficient definition of a "firearm". Legal authority and court judgements do not either give the matter clear decision or legal base, because the definition of a "firearm" and its related license requirements has been interpreted in a variety of ways in different parts of Finland.

Due to the ambiguity of the Firearms Act's definition of a "firearm" it is worth considering whether the Firearms Act should have added a provision which is made in accordance with the Road Traffic Act (267/1981) 108 a §. Such regulation would give the National Police Board a mandate to give more detailed regulations and guidelines than the current law to enact the Firearms Act. Alternatively the Firearms Act 119 § could be complemented so that the national Firearms regulation (145/1998) could give more detailed rules about license requirements for convertible firearms resembling objects such as some starting pistols.

Firearm, the Firearms Act, the definition of the firearm, starting pistol

Laki-, asetus- ja direktiiviluettelo

Ajokorttilaki (386/2011)	AKL
Ampuma-aselaki (1/1998)	AAseL
Ampuma-aseasetus (145/1998)	AAseA
Ampumaratalaki (763/2015)	
Asetus ampuma-aseista (164/1918)	
Asetus ampuma-aseista ja ampumatarpeista (34/1933)	
Asetus ampuma-aseiden ja ampumatarpeiden kaupasta (164/1918)	
Asetus ampuma-aseiden ja -tarvikkeiden tarkastuksesta (656/1982)	
Asetus kannettavien ampuma-aseiden tarkastusleimojen vastavuoroista hyväksymistä koskevan sopimuksen voimaansaattamisesta (SopS 40/1984)	
Asetus ampuma-aseista ja ampumatarpeista annetun asetuksen 1 §:n muuttamisesta (434/1989).	
Asetus poliisin hallinnosta (158/1996)	
Asetus puolustusvoimille kuuluneen tavaran löytämisestä ja pelastamisesta (84/1983)	
Euroopan neuvoston direktiivi aseiden hankinnan ja hallussapidon valvonnasta (91/477/ETY)	
Euroopan parlamentin ja neuvoston direktiivi aseiden hankinnan ja hallussapidon valvonnasta annetun neuvoston direktiivin 91/477/ETY muuttamisesta (2008/51/EY)	
Hallintolaki (434/2003)	HL
Järjestyslaki (612/2003)	JL
Komission täytäntöönpanoasetus deaktivoitistandardeja ja -tekniikoita koskevien yhteisten suuntaviivojen vahvistamisesta sen varmistamiseksi, että deaktivoituneet ampuma-aseet tehdään pysyvästi ampumakelvottomiksi (EU) 2015/2403	
Laki ampuma-aseista ja ampumatarpeista (33/1933)	
Laki ampuma-aseista ja ampumatarpeista annetun lain muuttamisesta (655/1982)	
Laki ampuma-aseista ja ampumatarpeista annetun lain muuttamisesta (632/1986)	

Laki ampuma-aselain muuttamisesta (601/2001)

Laki ampuma-aselain muuttamisesta (804/2003)

Laki ampuma-aselain muuttamisesta (532/2007)

Laki ampuma-aselain muuttamisesta (124/2011)

Laki ampuma-aselain muuttamisesta (764/2015)

Laki ampuma-aselain muuttamisesta (190/2016)

Laki kansainvälisen järjestäytyneen rikollisuuden vastaisen Yhdistyneiden Kansakuntien yleissopimuksen lainsäädännön alaan kuuluvien määräysten voimaansaattamisesta 30.12.2003/1371 (SopS 18/2004)

Laki poliisin hallinnosta (110/1992)

Laki poliisin hallinnosta annetun lain muuttamisesta (497/2009)

Laki Suomen liittymisestä tarkastusten asteittaisesta lakkauttamisesta yhteisillä rajoilla tehdyn Schengenin sopimuksen soveltamisesta tehtyyn yleissopimukseen tehdyn sopimuksen ja siihen liittyvän päätösasiakirjan sekä yleissopimuksen sopimuspuolten ja Islannin ja Norjan välillä tehdyn yhteistyösopimuksen eräiden määräysten hyväksymisestä (85/2001)

Laki yksityisistä turvallisuuspalveluista (282/2002)

LYTP

Löytötavaralaki (778/1988)

Passilaki (671/2006)

PassiL

Perustuslaki (731/1999)

PL

Poliisilaki (493/1995)

PolL

Poliisilaki (872/2011)

PolL

Päätös jolla kielletään ampuma-aseiden ja ampumatarpeiden maahantuonti ilman Senaatin lupaa (65/1918)

Rikoslaki (39/1889)

RL

Sisäasiainministeriön asetuksella poliisin suoritteiden maksullisuudesta (1266/2007)

Tasavallan presidentin asetus kansainvälisen järjestäytyneen rikollisuuden vastaisen Yhdistyneiden Kansakuntien yleissopimuksen voimaansaattamisesta ja yleissopimuksen lainsäädännön alaan kuuluvien määräysten voimaansaattamisesta annetun lain voimaantulosta 12.3.2004/172 (SopS 20/2004)

Tieliikennelaki (267/1981)

Ulkomaalaislaki (301/2004)

UL

Valtion virkamieslaki (750/1994)

VirkamiesL

Valtioneuvoston asetus ampuma-aseasetuksen  
muuttamisesta (1305/2015)

Yhdistyslaki (503/1989)

YhdL

## Lyhenneluettelo

AOA	eduskunnan apulaisoikeusasiamies
EU	Euroopan unioni
EIT	Euroopan ihmisoikeustuomioistuin
EIS	Euroopan neuvoston ihmisoikeussopimus
EUT	Euroopan unionin tuomioistuin
EUVL	Euroopan unionin virallinen lehti
EY	Euroopan yhteisö
EYVL	Euroopan yhteisöjen virallinen lehti
HaVM	hallintovaliokunnan mietintö
HE	hallituksen esitys
HO	hovioikeus
KKO	korkein oikeus
KO	kärjäsoikeus
KM	komiteamietintö
KRP	Keskusrikospoliisi
PeVL	perustuslakivaliokunnan lausunto
RTL	rikostekninen laboratorio
SEUT	Euroopan unionin toiminnasta tehdyn sopimuksen konsolidoitu toisinto
TPA	tasavallan presidentin asetus
vp	valtiopäivät
YK	Yhdistyneet kansakunnat



## Sisällys

1	Johdanto.....	11
1.1	Työn tausta ja tarkoitus .....	11
1.2	Tavoitteet ja rajaus .....	13
2	Teoreettiset lähtökohdat .....	14
2.1	Lainoppi.....	15
2.2	Oikeuspoliittinen tutkimus .....	16
2.3	Keskeisimmät käsitteet .....	17
3	Ampuma-aseen historia .....	20
4	Aselainsäädännön päävaiheet Suomessa .....	22
5	Ampuma-aseisiin liittyvät kansainväliset velvoitteet.....	27
6	Ampuma-aseen määritelmä .....	31
6.1	Vuoden 1933 ampuma-aselaki ja -asetus .....	31
6.2	Vuoden 1998 ampuma-aselaki ja -asetus .....	32
6.3	Vuoden 2011 ampuma-aselain ja -asetuksen muutokset.....	37
6.3.1	Ampuma-asepöytäkirjan suhde Suomen lainsäädäntöön .....	38
6.3.2	Asedirektiivi 2008/51/EY .....	39
6.3.3	Laki ampuma-aselain muuttamisesta (124/2011) ja asetus ampuma-asetuksen muuttamisesta (572/2011) .....	43
7	Ampuma-aseluvat ja hallintotoiminta.....	46
7.1	Oikeudet ja velvollisuudet hallintoasian käsittelyssä.....	46
7.2	Hallintolain soveltamisala .....	47
7.3	Hallintoasian käsittely ja hallintomenettely .....	48
7.4	Hallinnollinen päätös .....	49
8	Lupaharkinta .....	50
8.1	Poliisin toiminnan ohjaaminen.....	51
8.2	Asehallinnon tehtävät .....	53
8.3	Lupaharkintaa ohjaavat määräykset ja ohjeet .....	54
9	Rikoslain aserikokset .....	55
9.1	Ampuma-aserikos.....	56
9.2	Törkeä ja lievä ampuma-aserikos .....	58
10	Oikeuskäytäntöä.....	60
10.1	Käräjäoikeuskäsittely .....	60
10.2	Hovioikeuskäsittely .....	63
10.2.1	Laillisuusperiaate .....	65
10.2.2	Esitetty näyttö.....	66

11	Ampuma-aseen määritelmään liittyvät ongelmat .....	67
11.1	Starttiaseet.....	70
11.2	Deaktivoituneet aseet .....	75
11.3	Ohjaustoiminta .....	76
12	Johtopäätökset ja kehittämissuositukset .....	79
	Lähteet .....	82
	Kuvat .....	88
	Taulukot .....	89
	Liitteet.....	90

## 1 Johdanto

Ampuma-aseet ja niihin liittyvä sääntely ovat ajankohtainen puheenaihe Suomessa sekä muualla Euroopan unionin jäsenmaassa. Ampuma-aseisiin perinteisesti vapaamielisemmin suhtautuneessa Yhdysvalloissa on myös alettu käydä julkista keskustelua ampuma-aseisiin liittyvästä kontrollista ja sen mahdollisesta kiristämisestä.<sup>1</sup> Debatti on pääasiassa seurausta viime vuosina yleistymässä olleesta suuntauksesta, jossa rikolliset ja terroristit ovat käyttäneet ampuma-aseita viranomaisia ja siviiliväestöä vastaan suunnatuissa erilaisissa väkivallanteoissa ja terroristisissa iskuissa.

Euroopan unioni on jo reagoinut asiaan julkaisemalla marraskuussa 2015 ehdotuksensa uusista yhtenäisistä säännöistä ampuma-aseiden säilytykseen ja käyttöön. Euroopan komission alkuperäisen asedirektiivin 91/477/ETY muutosehdotukset sisältävät muun muassa sarjatuliaseita muistuttavien puoliautomaattiasseiden ja deaktivoitujen sarjatuliaseiden kiellon sekä yleisiä tiukennuksia aseiden etämyyntiin ja asekeräilyyn.<sup>2</sup> Muun muassa Reserviläisliitto, Suomen Reserviupseeriliitto sekä Reserviläisurheiluliitto vastustavat asedirektiivin muutosta näkemyksensä, että voimaan tullessaan direktiivi asettaisi ongelman suomalaisten reserviläisten ampumataidon ylläpitämisessä<sup>3</sup>.

Suomen lainsäädännössä ampuma-aseisiin liittyvä sääntely on koottu ampuma-aselakiin (1/1998) ja ampuma-aseasetukseen (145/1998), joihin on tehty useaan otteeseen muutoksia vuosien varrella ja myös tätä tutkimusta kirjoitettaessa. Yleisellä tasolla ampuma-aseita voidaan määritellä esimerkiksi niiden tyypin, toimintatavan ja kaliiperin mukaan. Ampuma-aseen määritelmä voi kuitenkin jo itsessään aiheuttaa tulkintaongelmia. Tässä opinnäytetyössä pohditaan ampuma-aseen määritelmän problematiikkaa, joka aiheuttaa ongelmallisuutta erityisesti ase-elinkeinonharjoittajien toiminnassa sekä poliisin suorittamassa ampuma-aseisiin liittyvässä hallinnollisessa lupaharkinnassa ja -menettelyissä.

### 1.1 Työn tausta ja tarkoitus

2000-luvun ensimmäisen vuosikymmenen lopulla Suomessa tapahtui kolme merkittävää ja huomiota saanutta siviiliväestöön kohdistunutta ampumavälikohtausta. Marraskuussa 2007 abiturientti surmasi ampumalla yhdeksän henkilöä, itsensä mukaan lukien, Jokelan koulutuskeskuksessa Tuusulassa Keski-Uudellamaalla.<sup>4</sup> Syyskuussa 2008 Kauhajoella Seinäjoen koulu-

---

<sup>1</sup> Kokkonen 2015, kohta USA:n aselait - Villin lännen verinen perintö.

<sup>2</sup> EC 2015, kohta European Commission strengthens control of firearms across the EU.

<sup>3</sup> Reserviläisliitto 2015, kohta Puoliautomaattiasseiden kieltä heikentäisi puolustuskykyä. Ks. myös Kaarkoski 2015, 4.

<sup>4</sup> Yle 2007, kohta Kahdeksan kuollut Jokelan kouluammuskelussa. Ks. myös Alibi 2007, kohta Jokelan koulusurmat.

tuskuntayhtymän tiloissa tapahtui useita uhreja vaatinut kouluammuskelu. Välikohtauksessa kuoli 11 ihmistä mukaan lukien ampujana toiminut ammattikorkeakouluopiskelija.<sup>5</sup> Joulukuussa 2009 ulkomaalaistaustainen mieshenkilö ampui neljä ihmistä Espoon kauppakeskus Sellon Prisma-tavaratalossa ennen kuin surmasi itsensä.<sup>6</sup> Kaikissa tapauksissa tekovälineenä käytettiin Suomen lainsäädännössä käsiaseeksi kutsuttua ampuma-asetta.

Koulusurmat ja muut tragediat herättivät runsaasti erilaisia mielipiteitä voimassa olevan ampuma-aselain sisällöstä. Käydyn julkisen keskustelun perusteella syntyi poliittinen paine tarkastella sekä tiukentaa ampuma-aselakia. Jo marraskuussa 2007 Jokelan koulusurmien jälkeen pääministeri Matti Vanhanen arvioi, että aselakiin pitäisi harkita muutoksia. Pääministerin haastattelutunnilla Vanhanen muun muassa esitti, että ampumaharrastajien aseet tulisi säilyttää ampumaradoilla.<sup>7</sup> Syyskuussa 2008 Kauhajoen koulusurmien jälkeen Vanhanen ehdotti Yleisradion uutisille, että yksityishenkilöiden käsiaseille voitaisiin asettaa täyskielto. Sisäministeri Anne Holmlund tuki ajatusta käsiaseiden rajoittamisesta.<sup>8</sup>

Aselainsäädännön ja eräiden siihen liittyvien säädösten uudistamista koskeva hanke asetettiin 29.9.2008.<sup>9</sup> Hankkeen ensimmäisessä vaiheessa syyskuussa 2009 hallitus antoi esityksen HE 106/2009 ampuma-aselain muuttamisesta ja sen käsittely eduskunnassa alkoi. Perusteeksi ampuma-aselain muuttamiselle esitettiin kansallisten muutostarpeiden lisäksi Euroopan parlamentin ja neuvoston aseiden hankinnan ja hallussapidon valvonnasta annetun neuvoston direktiivin 91/477/EY muuttamisesta annetun direktiivin 2008/51/EY kansallista täytäntöönpanoa. Kyseisellä direktiivillä pantiin täytäntöön New Yorkissa 31.5.2001 tehdyn kansainvälisen järjestäytyneen rikollisuuden vastaisen Yhdistyneiden Kansakuntien yleissopimuksen ampuma-aseiden, niiden osien ja komponenttien sekä ampumatarvikkeiden laittoman valmistuksen ja kaupan torjumista koskeva lisäpöytäkirja.<sup>10</sup>

Ensimmäisessä vaiheessa valmisteltavana oli pääasiassa käsiaseiden luvansaannin edellytysten tiukentamisen sekä luvanhakijoiden ja -haltijoiden terveydentilan valvonnan tehostaminen. Tämän tutkimuksen kannalta oleellisin seikka on, että AAsel 2.1 §:n ampuma-aseen määritelmää esitettiin muutettavaksi vastaamaan edellä mainittua YK:n ampuma-asepöytäkirjaa sekä asedirektiivin muuttamisesta annettua direktiiviä 2008/51/EY. Hallituksen esityksen HE 106/2009 mukaan kyseinen asedirektiivin muuttamisesta annettu direktiivi edellyttää, että tietyt helposti ampuma-aseeksi muunnettavissa olevat esineet määritellään ampuma-aseiksi.

<sup>5</sup> Yle 2008, kohta Kaikki Kauhajoen tragediasta.

<sup>6</sup> Aunila 2009, kohta Sellon ampumavälikohtaus.

<sup>7</sup> Yle 2007a, kohta Vanhanen pohtisi aseiden hallussapitoa.

<sup>8</sup> Yle 2008a, kohta Ampuma-aselakiin tulossa tiukennuksia.

<sup>9</sup> SM 109:00/2008.

<sup>10</sup> EUVL, N:o L 179/5, 8.7.2008, 1. Ks. myös HE 106/2009 vp, 1.

Tarkoituksena on ollut sisällyttää ampuma-aseen määritelmän vaikutusalaan muun muassa sellaiset startti- ja kaasupistoolit, jotka ovat muunnettavissa toimiviksi ampuma-aseiksi.<sup>11</sup>

Sellon ampumavälikohtauksen jälkeen tammikuussa 2010 sisäministeriössä pohdittiin ampuma-aselain kiristämistä entisestään.<sup>12</sup> Helmikuussa Kauhajoen tutkijalautakunta esitti kaikkien puoliautomaattiaseiden kieltämistä Suomessa ja hallitus otti uudelleen harkittavaksi tiettyjen asemallien kieltämisen.<sup>13</sup> Kun perustuslakivaliokunta keväällä 2010 oli kannanottonaan muun muassa todennut, ettei ampuma-aselakiin voi tulla velvoittavaa säännöstä ampumaseuraan kuulumisesta perustuslain (731/1999) 13.2 §:n yhdistymisvapaussäännöksen vastaisena ja kun ministeri Holmlund ei vinyt puoliautomaattiaseiden täyskieltoa eteenpäin, eduskunta hyväksyi ampuma-aselain muutoksen suuremmilta osin hallituksen esityksen mukaisesti lokakuussa 2010<sup>14</sup>.

Kun ampuma-aselain muutokset tulivat voimaan 13.6.2011 ja ampuma-aseen määritelmän piiriin liitettiin myös asetta muistuttava esine, joka on helposti ilman erityistietoja tai -taitoja muutettavissa ampumakelpoiseksi, syntyi asiasta tulkintaongelmia, jotka ovat johtaneet vaihteleviin lupakäytäntöihin poliisin lupahallinnossa sekä ase-elinkeinonharjoittajien toiminnan vaikeutumiseen selkeiden tulkintaohjeiden puuttuessa. Keskeiseksi kysymykseksi on muodostunut, pystyykö niin sanotun starttiaseen muuntamaan helposti ampuma-aseeksi. Huomioitavaa on, että poliisin asehallinto on vasta 3.7.2015 antanut starttiaseiden osalta hallintoa ohjaavan kirjeen, vaikka lainmuutoksesta on kulunut jo useampi vuosi. Avoin tilanne on johtanut muun muassa ase-elinkeinonharjoittajia koskeneisiin tutkintapyyntöihin ja rikosilmoituksiin, joihin liittyviä tapauksia on myöhemmin käsitelty eri oikeusasteissa.

Opinnäytetyön tarkoituksena on auttaa lukijaa ymmärtämään ampuma-aseen määritelmään liittyvää problematiikkaa. Tarkoituksena on myös syventää keskustelua ja pohdintaa siitä, mitä veloitteita ja ongelmia lain nykyinen sanamuoto aiheuttaa.

## 1.2 Tavoitteet ja rajaus

Suomessa poliisi on passilain (671/2006) mukaan toimivaltainen viranomainen muun muassa matkustusasiakirjoihin liittyvissä asioissa (PassiL 10 §). Lisäksi poliisille kuuluu ajokorttilain (386/2011) perusteella edelleen merkittäviä ajokortteihin ja muihin tieliikenteen henkilöluppiin liittyviä tehtäviä. Poliisi esimerkiksi vastaa kuljettajien ajoterveyden valvonnasta, ajo-

<sup>11</sup> HE 106/2009 vp, 37. Ks. myös EUVL, N:o L 179/5, 8.7.2008, 3.

<sup>12</sup> Yle 2010, kohta Sisäministeriö haluaa yhä tiukemman aselain.

<sup>13</sup> Yle 2010a, kohta Tutkintalautakunta: Puoliautomaattipistoolit kerättävä pois; Yle 2010b, kohta Holmlund: Tiettyjen asemallien kiello on harkinnassa.

<sup>14</sup> PeVL 18/2010 vp, 6; Yle 2010c, kohta Puoliautomaattiaseita ei kielletä Suomessa.

kieltoon määräämisestä sekä lupien peruuttamisesta (AKL 8 §).<sup>15</sup> Poliisi myös myöntää ampuma-aseiden ja aseiden osien hankkimiseen ja hallussapitoon oikeuttavia lupia (AAseL 42 §) sekä yksityiseen turvallisuusalaan liittyviä hyväksymisiä lain yksityisistä turvallisuuspalveluista (282/2002) perusteella (LYTP 20–27 §:t). Lisäksi poliisin toimivaltaan kuuluvat ulkomaalaislain (301/2004) säännösten johdosta 31.12.2016 saakka tietyt ulkomaalaislupa-asiat sekä muihin yksittäisiin kysymyksiin liittyvät lupa- tai ilmoitusasiat<sup>16</sup>.

Opinnäytetyö voidaan nähdä työelämälähtöisenä tutkimuksena. Sen tavoitteena on tutkimuksen kautta selvittää ampuma-aselain mukaisten ampuma-asetta määrittelevien säännösten sisältöä ja tarkoitusta sekä niiden käytännön merkitystä säännöksiä tulkittaessa. Erityisesti tarkastellaan ampuma-aseen määritelmän problematiikkaa. Tutkimusmenetelmäksi sopii parhaiten oikeusdogmaattinen eli lainopillinen tutkimus, jossa voimassa olevaa oikeutta tutkimaan, tulkitsemalla sekä systematisoimalla pyritään saamaan selville vallitsevan oikeuden kanta tiettyyn oikeusongelmaan<sup>17</sup>.

Päätutkimuskysymys on: Mikä on ampuma-aselain tarkoittama ampuma-ase?

Tarkentava tutkimuskysymys on: Millaisia oikeudellisia ongelmia ja ratkaisuja perusteluineen ampuma-aseen määritelmästä on syntynyt?

Tutkimus rajataan koskemaan pääasiassa Suomen lainsäädäntöä. Euroopan unionissa sen ja jäsenmaiden vallanjaon peruseriaate on niin kutsuttu annetun toimivallan periaate, joka on määritelty sopimuksessa Euroopan unionin toiminnasta (SEUT).<sup>18</sup> Tämä tarkoittaa, että Euroopan unionin jäsenvaltiot ovat antaneet tietyillä aloilla päätöksentekovaltansa unionille. Asedirektiivin 91/477/ETY mukaiset aseiden hankintaan ja valvontaan liittyvät asiat kuuluvat Euroopan unionin jaetun toimivallan sisämarkkinoiden alaan, mikä puolestaan tarkoittaa, että unioni ja sen jäsenvaltiot voivat säätää lakeja ja antaa oikeudellisesti velvoittavia säädöksiä.<sup>19</sup> Tutkittavaa aihetta tarkastellaankin tietyiltä osin myös EU-lainsäädännön tasolla.

## 2 Teoreettiset lähtökohdat

Oikeustiede käsittää useita eri tieteenhaaroja, joilla on eri päämäärät ja jotka käyttävät eri tutkimusmenetelmiä.<sup>20</sup> Oikeustieteen tutkimusmenetelmien valintaa varten on ensin määri-

<sup>15</sup> Ks. myös Poliisi 2016, kohta Ajokortti.

<sup>16</sup> Ks. myös Poliisi 2015, kohta Luvat.

<sup>17</sup> Hirvonen 2011, 21–22.

<sup>18</sup> EUVL, N:o C 326/47, 26.10.2012, 5–6. Ks. myös Raitio 2014, 11.

<sup>19</sup> EYVL, N:o L 256/51, 13.9.1991, 145. Ks. myös Ulkoasiainministeriö 2015, kohta EU-lakien suhde Suomen lakiin.

<sup>20</sup> Zittig 1970, 1113.

teltävä, mistä oikeustieteen osa-alueesta tutkimuksessa on kysymys.<sup>21</sup> Perinteisesti oikeustieteellisen tutkimuksen olennaisimmiksi osa-alueiksi eli lähestymistavoiksi mainitaan lainoppi eli oikeusdogmatiikka, oikeushistoria, oikeusteoria, oikeussosiologia, oikeusfilosofia sekä vertaileva oikeustiede. Rajanveto lähestymistapojen välillä ei ole nykyisin enää selkeä, eivätkä näkökulmat ole toisiaan poissulkevia.<sup>22</sup>

Suurin osa oikeustieteellisistä töistä asettautuu johonkin oikeustieteellisistä osa-alueista, mutta samalla niihin voi sisältyä myös muita vaikuttavuuksia.<sup>23</sup> Oikeudellisen tutkimuksen lähestymistavat ja menetelmät ovat monipuolistuneet, minkä johdosta tutkimusongelman ja lähestymistavan voi asemoida yhdelle tai useammalle oikeustieteiden osa-alueelle. Tämä antaa tutkielman tekemiseen uudenlaisia mahdollisuuksia, minkä lisäksi kyse on tiedonintressin tunnistamisesta ja selventämisestä sekä mahdollisimman tehokkaan tutkimusotteen valikointumisesta. Näkökulmat on mahdollista yhdistää niin, että lopputuloksena voi olla hyvin erilaisia yhdistelmiä.<sup>24</sup>

## 2.1 Lainoppi

Lainoppi on siis yksi muoto oikeudellista tutkimusta eli yksi tapa tehdä oikeustiedettä. Tradition mukaan oikeudellisessa tutkimuksessa on erotettu kaksi puolta, joiden on katsottu muodostavan sen ydinalueen. Näitä ovat oikeudellisten käsitteiden konstruointi ja oikeussäännösten systematisointi näiden käsitteiden avulla sekä oikeussäännösten sisällön selvittäminen (tulkinta) ja niiden ajateltu soveltaminen. Oikeustieteessä näitä osia on totuttu nimittämään dogmaattiseksi oikeustieteeksi eli oikeusdogmatiikaksi.<sup>25</sup> Enemmistö oikeustieteellisestä tutkimuksesta on oikeusdogmatiikkaa eli lainoppia, joka on samalla oikeustieteen perinteistä ydinaluetta<sup>26</sup>.

Lainoppi perustuu voimassa olevien oikeuslähteiden varaan käyttäen niitä etusija- ja käyttöjärjestyssääntöjen osoittamassa järjestyksessä. Se selvittää voimassa olevan oikeuden sisältöä tarkasteltavana olevassa oikeusongelmassa. Lainoppi pyrkii vastamaan kysymykseen, kuinka aktuaalisessa tilanteessa tulisi toimia voimassa olevan oikeuden ja oikeusjärjestyksen mukaan. Lainoppi onkin olennaisilta osiltaan oikeusjärjestykseen kuuluvien sääntöjen tutkimusta ja erityisesti niiden sisällön selittämiseen tähtäävää toimintaa, jota kutsutaan tulkitsemiseksi.<sup>27</sup>

---

<sup>21</sup> Hirvonen 2011, 21.

<sup>22</sup> Husa – Mutanen – Pohjolainen 2010, 20.

<sup>23</sup> Husa – Mutanen – Pohjolainen 2010, 20.

<sup>24</sup> Sutela – Määttä – Myrsky 2003, 10; Husa – Mutanen – Pohjolainen 2010, 6, 20.

<sup>25</sup> Aarnio 1978, 52.

<sup>26</sup> Hirvonen 2011, 21; Husa – Mutanen – Pohjolainen 2010, 20.

<sup>27</sup> Husa – Mutanen – Pohjolainen 2010, 20.

Tulkintakannanottojen lisäksi lainopin toinen keskeinen tehtävä on tutkimuskohteen, toisin sanoen oikeusjärjestyksen, systematisointi, jolla tarkoitetaan voimassa olevan oikeuden jäsentämistä. Lainoppi pyrkii systematisoinnin avulla muodostamaan ja kehittämään oikeudellista käsitejärjestelmää, jonka varassa oikeutta tulkitaan. Systematisointi auttaa löytämään oikeusjärjestyksen sisällöstä oikeat säännökset sekä hahmottamaan kokonaiskuvaa oikeudellisista järjestelyistä ja niiden välisistä keskinäissuhteista.<sup>28</sup> Määritelmän mukaan lainoppi on siis oikeussäännösten tulkintaa ja systematisointia<sup>29</sup>.

Lainoppi myös tutkii, mikä on voimassa olevaa oikeutta ja mikä merkitys laista ja muista oikeuslähteistä löytyvällä materiaalilla on. Muita oikeuslähteitä ovat esimerkiksi lainvalmisteluasiakirjat sekä EU tuomioistuimen ja korkeimman oikeuden päätökset.<sup>30</sup> Lainopin tutkimustuloksena syntyy oikeudellisia tulkinta-, systematisointi- ja punnintalauseita, jotka on johdettu vallitsevan tai kriittisen oikeuslähdeopin sekä perusteltu oikeudellisen argumentaatioteorian tarkoittamalla tavalla<sup>31</sup>.

Opinnäytetyö on pääasiassa oikeusdogmaattinen eli lainopillinen tutkimus, koska siinä voimassa olevaa oikeutta tutkimalla, tulkitsemalla ja systematisoimalla pyritään saamaan selville vallitsevan oikeuden kanta oikeusongelmaan. Tutkimus kohdistuu ampuma-aselainsäädäntöön ja siinä ampuma-aseen määritelmän problematiikkaan. Tutkimuksessa selvitetään, miten ampuma-aselainsäädäntöä tulee tulkita ampuma-aseen käsitettä määriteltäessä. Erityisesti tarkastellaan AAsEL 2 §:ää, jossa määritellään ampuma-ase sekä ampuma-aseeksi katsottava esine.

## 2.2 Oikeuspoliittinen tutkimus

Oikeuspoliittisessa tutkimuksessa tarkastellaan yhteiskunnallisten tavoitteiden ja visioiden asettelua oikeudellisesta näkökulmasta. Oikeusnormeihin liittyvä tarkastelu oikeustieteellisen tutkimuksen sisällä toteutetaan tällöin oikeuspolitiikan keinoin. Esimerkiksi lainsäädännön vaikutusten arviointi ja lainsäädäntöön liittyvä perusteltu kritiikki on oikeuspoliittista tutkimusta.<sup>32</sup>

Lainsäätämiseen liittyviä eli oikeuspoliittisia ongelmia ovat näin ollen kysymykset siitä, miten lainsäädännön tavoitteet tulisi asettaa ja mitä keinoja näihin tavoitteisiin pääsemiseksi olisi valittava. Oikeuskirjallisuudessa tämän sisältöistä tutkimusta on kutsuttu myös *de lege ferenda*.

<sup>28</sup> Husa – Mutanen – Pohjolainen 2010, 20–21.

<sup>29</sup> Aarnio 1978, 52.

<sup>30</sup> Hirvonen 2011, 23.

<sup>31</sup> Siltala 2003, 891.

<sup>32</sup> Husa – Mutanen – Pohjolainen 2010, 19; Sutela – Määttä – Myrsky 2003, 10.



da -tutkimuksen nimellä.<sup>33</sup> Oikeuspoliittisessa tutkimuksessa esitetään erilaisia de lege ferenda -suosituksia eli oikeuslauseita ja kannanottoja, jotka ovat mielipiteitä siitä, minkälainen tutkittavan oikeus-säännön pitäisi tulevaisuudessa olla.<sup>34</sup> Toisin sanoen suositusten semanttisena kohdereferenssinä on tulevaisuudessa (mahdollisesti) säädettävä laki<sup>35</sup>.

Opinnäytetyö ei varsinaisesti ole oikeuspoliittinen tutkimus lainopin ohessa. Siinä annetaan kuitenkin de lege ferenda -tyyppinen suositus siitä, miten voimassa olevaa oikeutta voitaisiin selvittää ampuma-aseen ja aseeksi katsottavan esineen osalta.

### 2.3 Keskeisimmät käsitteet

Tieteellisessä tiedonhankinnassa pyritään käsitteellistämään tutkittua ilmiötä, koska tutkimus rakentuu aina käsitteellisten ratkaisujen ja merkitystulkintojen varaan. Käsitteellistämisen tarkoituksena on hahmottaa tutkittavaa asiaa yleisellä, teoreettisella tasolla.<sup>36</sup> Ampuma-aseen määritelmän lainsäädännöllinen tulkinta ja arviointi ovat mahdollisia vain keskeisten vaikuttavien termien tunnistamisen ja määrittelemisen jälkeen. Tutkimuksen kannalta keskeisiä käsitteitä ovat ampuma-aseen ja aseosen määritelmien lisäksi deaktivoitu ampuma-ase, ruutikaasun- ja nallimassan räjähdyspaine, ammus, kaliiperi, patruuna, lamaannuttava aine sekä vaara. Termejä tarkastellaan Suomen ampuma-aselainsäädännön positiosta. Soveltamisalaan liittyvät säännökset ovat AAsEL:n 1 luvussa.

**Ampuma-aseella** tarkoitetaan AAsEL 2.1 §:n mukaan välinettä, jolla ruutikaasunpaineen, nallimassan räjähdyspaineen tai muun räjähdyspaineen avulla voidaan ampua luoteja, hauleja tai muita ammuksia taikka lamaannuttavia aineita siten, että siitä voi aiheutua vaaraa ihmiselle. Ampuma-aseeksi katsotaan myös sellainen esine, joka muistuttaa ampuma-asetta ja joka rakenteensa tai valmistusmateriaalinsa puolesta on ilman erityistietoja ja -taitoja muunnettavissa toimivaksi ampuma-aseeksi. Ampuma-aseen määritelmää tarkennettiin viimeksi 13.6.2011 voimaantulleella ampuma-aselain muutoksella.

AAsEL 2.2 §:ssä säädetään, että ampuma-aseina ei pidetä välineitä, elleivät ne ole ilman erityistietoja ja -taitoja muutettavissa välineiksi, joilla voidaan ampua luoteja tai hauleja siten, että siitä voi aiheutua vaaraa ihmiselle. Näitä ovat muun muassa rakennustyöhön käytettäviksi suunnitellut ja valmistetut naulaimet (AAsEL 2.2 § 1 k.) sekä hengenpelastuksessa taikka tieteellisessä tai teollisessa käyttötarkoituksessa käytettäviksi suunnitellut ja valmistetut välineet (AAsEL 2.2 § 2 k.). Myöskään pysyvästi ampumakelvottomaksi tehtyä ampuma-asetta ei pidetä 1 momentissa tarkoitettuna esineenä tai välineenä (AAsEL 2.3 §).

<sup>33</sup> Aarnio 1978, 55.

<sup>34</sup> Sutela – Määttä – Myrsky 2003, 10; Ks. esim. Keinänen 2011, 5.

<sup>35</sup> Siltala 2003, 879.

<sup>36</sup> Hirsjärvi, Remes, Sajavaara 2009, 146–147.

**Aseen osalla** tarkoitetaan AAsel 3 §:n mukaan ampuma-aseesta irrallisena olevaa ase-  
runkoa, piippua, patruunapesää, sulkulaitetta ja sen runkoa, sulkukappaletta, äänenvaimenninta  
sekä niitä toiminnallisesti vastaavia osia. Jollei ampuma-aseissa toisin erikseen säädetä  
muun muassa ampuma-aseiden, ase-  
osien ja patruunoiden hankkiminen, hallussapito ja  
valmistaminen on luvanvaraista (AAsel 18.1 § 1 k.). Ampuma-aseen (kivääri ja pistooli) luvan-  
varaiset osat on esitetty havainnointikuvassa 1.

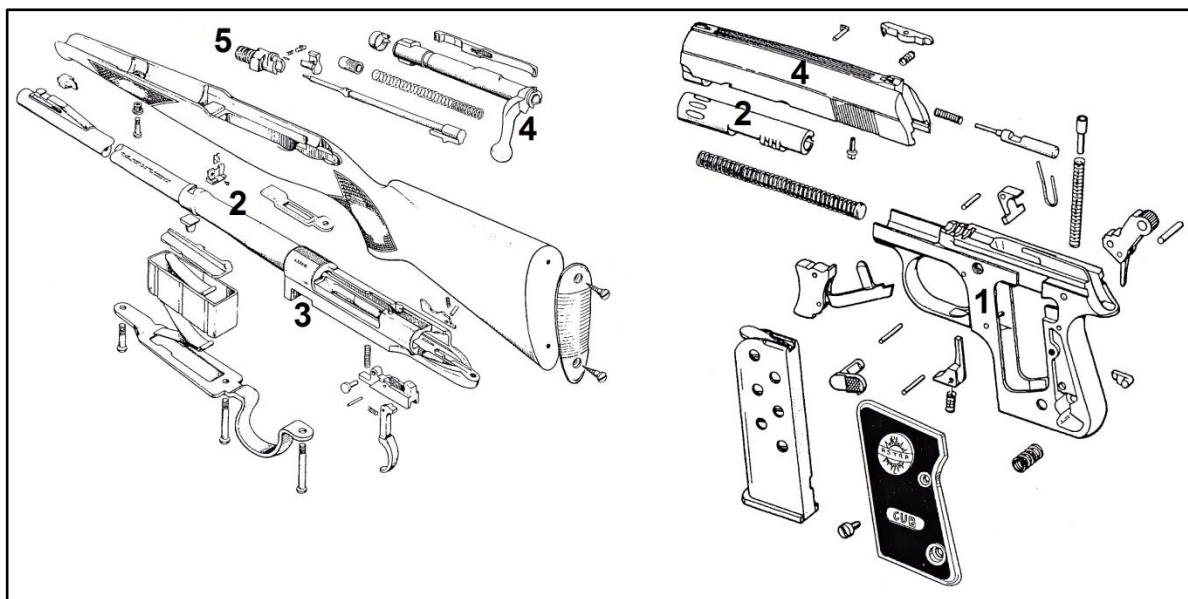

Kuva 1: Ampuma-aseen luvanvaraiset osat: 1 runko, 2 piippu, 3 patruunapesä, 4 sulkulaite ja sen runko, 5 sulkukappale<sup>37</sup>

**Deaktivoidulla ampuma-aseella** tarkoitetaan AAsel 2.3 §:n mukaan pysyvästi ampumakelvotomaksi tehtyä ampuma-asetta, jota ei pidetä AAsel 2.1 §:ssa tarkoitettuna esineenä. AAsel 2.3 §:n mukaan ampuma-asetta pidetään deaktivoituna, jos ase-  
osien on muutettu siten, että aseella ampuminen on pysyvästi estetty. Ampuma-asetta ei pidetä deaktivoituna, jos se on ilman erityistietoja ja -taitoja muutettavissa ampumakelpoiseksi.

**Ruutikaasunpaineella, nallimassan räjähdyspaineella tai muulla räjähdyspaineella** tarkoitetaan ruudin palamisen tai muun kemiallisesti sidotun energian vapautumisen synnyttämää painetta.<sup>38</sup> Ampuma-aseissa kysymyksessä on yleensä ruudin palaminen patruunassa räjähtämisen sijaan. Teknisesti on mahdollista, että luoteja tai muita ammuksia ammutaan myös räjähdyspaineen avulla. Tällöin luoti ei saa liike-energiaansa ruudista vaan patruunassa olevan nallimassan räjähtämisen aiheuttamasta tai muusta vastaavasta paineesta.<sup>39</sup> Nykyaikaisissa

<sup>37</sup> Mukaillen Karns & Traister 1995, 22, 204.

<sup>38</sup> KM 1986:21, 40.

<sup>39</sup> HE 183/1997 vp, 58.

patruunoissa kannan keskelle tai reunaan sijoitetun nallin syttyminen antaa hylsyyn liekin ja pienen paineiskun sytyttäen samalla ruudin<sup>40</sup>.

**Ammuksella** tarkoitetaan AAsel 4 §:n mukaan ruutikaasunpaineen, nallimassan räjähdyspaineen tai muun räjähdyspaineen avulla ammuttavaa luotia, haulia ja muuta tarviketta, joka voi aiheuttaa vaaraa ihmiselle. Ammuksen määritelmä on säilynyt ennallaan hallituksen esityksestä HE 183/1997. Siinä tarkennetaan, että ammuksen käsitettä on tulkittava laajasti ja että määritelmä käsittää periaatteessa kaikki sellaiset ampuma-aseella ammuttavat kappaleet luotien, haulien ja kranaattien lisäksi, joita voidaan ampua mukaan lukien naulat ja muut metallinpalat. Ammukset voivat olla räjähtäviä tai räjähtämättömiä.<sup>41</sup>

**Kaliiperilla** tarkoitetaan ampuma-aseen piipun halkaisijaa kierteen harjalta vastakkaisen kierteen harjalle.<sup>42</sup> Ampuma-ase valmistetaan aina ampumaan tietyn kaliiperista patruunaa. Euroopassa kaliiperimerkinnot ilmoitetaan pääasiassa millimetreissä ja Yhdysvalloissa tuuma-koossa<sup>43</sup>.

**Patruunalla** tarkoitetaan AAsel 5.1 §:n mukaan ampuma-aseessa käytettäväksi soveltuvaa käyttövalmista hylsyn, nallin, ruudin ja ammuksen sekä nallin, ruudin ja ammuksen yhdistelmää tai vastaavaa tarviketta. Määritelmä johtuu siitä, että nykyisin on käytössä myös hylsytömiä patruunoita. Sen sijaan luoteja ja hylsyjä, joissa ei ole ruutia tai muuta räjähdysainetta, ei pidetä patruunoina.<sup>44</sup> Pienikaliiperisten aseiden ampumatarvikkeet ovat patruunoita.<sup>45</sup> Kuvassa 2 on esitetty patruunan pääosat; luoti, hylsy, ruuti(panos) sekä nalli.

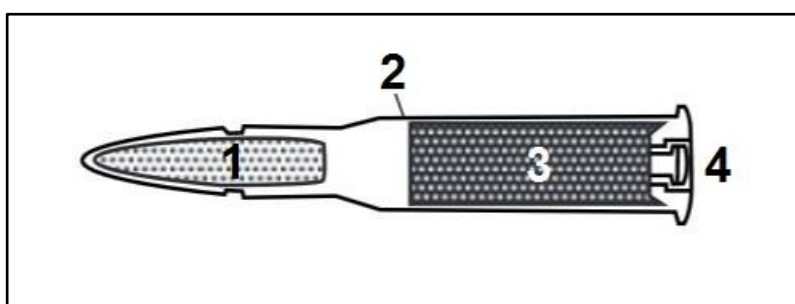

Kuva 2: Patruunan rakenne: 1 luoti, 2 hylsy, 3 ruuti(panos) ja 4 nalli<sup>46</sup>

<sup>40</sup> Hyytiäinen 2007, 72.

<sup>41</sup> HE 183/1997 vp, 60.

<sup>42</sup> Nurmi ym. 2001, 197.

<sup>43</sup> Suomen metsästäjäliitto, kohta Metsästyskivääreiden kaliiperit ja patruunat.

<sup>44</sup> HE 183/1997 vp, 61.

<sup>45</sup> Puolustusvoimien Koulutuksen Kehittämiskeskus 2004, 159.

<sup>46</sup> Puolustusvoimien Koulutuksen Kehittämiskeskus 2004, 159.

**Lamaannuttavalla aineella** tarkoitetaan kaasupatruunan tai kaasusumuttimen sisältämää kyynelkaasua, pippurivalmistetta tai muunlaista käyttötarkoitukseltaan ja vaikutukseltaan vastaavaa seosta, joka aiheuttaa kohdehenkilössä tavallisesti silmien ja nenän limakalvojen ärtymistä, silmien sulkeutumista sekä hapensaannin vaikeutumista. Jos lamaannuttavan aineen pitoisuus on korkea, sen käyttö voi aiheuttaa esimerkiksi palovammoja. Sisäasiainministeriö on asettanut Suomeen tuotavien kaasusumuttimien kyynelkaasupitoisuuden rajaksi kaksi prosenttia. Vastaava pitoisuus pippurivalmisteissa on viisi prosenttia. Kyseisillä pitoisuuksilla varustettujen kaasusumuttimien tai kaasupatruunoiden käytöstä ei yleensä aiheudu kohdehenkilölle hengenvaaraa.<sup>47</sup>

**Vaara** on vahingon lähde tai vahingon mahdollistava olosuhde.<sup>48</sup> Vaara tai vaaratekijä on elementti tai olosuhde, joka voi saada aikaan haitallisen tapahtuman ja joka on mahdollisen vamman tai terveyshaitan lähde<sup>49</sup>.

### 3 Ampuma-aseen historia

Aseet ovat kehittyneet arkielämän tarpeiden oivalluksina yritysten ja erehdysten kautta. Niiden kehityshistoriaa voidaan luonnehtia sekavaksi ja rönsyileväksi. Samanaikaisesti on ollut käytössä eri aikakausien aseita. Erityisesti sotien aikana asetekniikan kehitys on ollut erityisen nopeaa, koska tiedostettu tarve on sanellut tarvittavien aseiden, niiden ominaisuuksien kehittämisen sekä uusien ratkaisujen löytämisen. Tavallisesti tehokkuus ja tarkkuus ovat olleet aseiden kehitysominaisuuksien tavoitteina. Nykyisin painotetaan yhä enemmän käytettävyyttä, turvallisuutta, toimintavarmuutta sekä ympäristönsuojelua.<sup>50</sup>

Ruudin keksiminen ja sen käyttäminen punneaineena aseissa on ollut yksi maailmanhistorian merkittävimmistä tapahtumista. Yksinkertaisimmillaan asetelma on tarkoittanut pienen ruutimäärän ja lyijypallon laittamista toisesta päästään suljettuun rautaputkeen sekä keinoja ruudin sytyttämiseksi. Perusperiaate on pysynyt samana varhaisimmista aseista nykypäivään asti.<sup>51</sup>

Historiantutkimus on osoittanut, että ruutia käytettiin tiettävästi aluksi erityyppisissä ilotulitteissa ja sen käyttömahdollisuudet ilmeisenä ajo- ja punneaineena huomattiin asteittain. Kiinalaiset näyttävät ensimmäisinä omaksuneen ajatuksen ruudista aseessa käyttämällä sitä sitomalla vahvistetussa bambuputkessa. Euroopan osalta on puolestaan näyttöä siitä, että ruutia käytettiin erikoisessa vaasinkaltaisessa kanuunassa jo 1300-luvun ensimmäisellä neljännek-

<sup>47</sup> HE 183/1997 vp, 65.

<sup>48</sup> SFS-IEC-60300-3-9 2000, 8.

<sup>49</sup> Työterveyslaitos 2013, kohta Termejä ja määritelmiä.

<sup>50</sup> Suihko 2007, 5.

<sup>51</sup> Akehurst 1972, 6.

sellä. Kyseiseltä ajalta säilyneiden kuvien perusteella voidaan päätellä, että kanuuna sytytettiin tangon päässä olleella hitaalla tulitikulla ja että ammuksena käytettiin isoa rauta- tai varisijousen nuolta.<sup>52</sup>

Renessanssiajan käsityöläiset kehittivät varhaisia ruutiaseita pidemmälle tehden niistä helpommin kannettavia sekä tarkempia. Lahjakkaat keksijät kuten esimerkiksi Leonardo da Vinci tekivät puolestaan pohjatyötä nopeammalle ja turvallisemmalle latauksen sytyttämiselle. Vastaavasti aseita alkoi siirtyä pelkästä sotilaskäytöstä vähitellen myös tavallisen kansan käytettäväksi. Varhaisimmat siviiliväestön ampuma-aseet olivat omistajilleen arvostettuja esineitä käsin työstettyine kaiverruksineen ja merkintöineen.<sup>53</sup>

Ennen ampuma-aseita henkilökohtaisten aseiden, kuten miekkojen tai nuijien, teho oli riippunut käyttäjiensä lihasvoimasta. Ampuma-aseilla kyettiin tappamaan pidemmiltä etäisyyksiltä ja tehokkaammin kuin pelkkää lihasvoimaa apuna käyttäen. Lisäksi ampumaetäisyydet kasvoivat jatkuvasti. 1400-luvun lunttulukkomusketin tehokas ampumaetäisyys oli noin 50 metriä, kun 1700-luvun sileäpiippuinen piilukkomusketti kasvatti ampumaetäisyyden jo 150 metriin.<sup>54</sup>

Aseiden kehityksessä tapahtui suuri harppaus siinä vaiheessa, kun ruuti, luoti ja nalli keksittiin yhdistää patruunaksi. Tällöin nykyaikaisen takaaladattavan aseiden perusmalli oli valmis edelleen kehitettäväksi.<sup>55</sup> Ensimmäiseen maailmansotaan mennessä armeijat oli ehditty aseistaa tehokasta metallihylsystä patruunaa käyttävillä takaaladattavilla pulttilukkoisilla kivääreillä, joiden tehokas ampumaetäisyys saattoi olla lähes 1500 metriä. Persianlahden sodassa vuosina 1990-1991 Yhdysvaltain merijalkaväen tarkka-ampujat tekivät todisteellisia tappoja 1800 metrin etäisyyksiltä kivääriä käyttäen.<sup>56</sup>

Ampuma-aseiden tuottamisessa tapahtui vallankumouksellinen muutos 1850-luvulla. Yhdysvalloissa alettiin asevalmistuksessa käyttää valmiista osista tehtävää aseiden kokoamista. Aseiden osat tehtiin tarkkamittaisesti valmiiksi työstökoneilla, jolloin myös vähemmän ammattitaitoinen työntekijä pystyi kokoamaan aseiden. Enää ei tarvittu erikoistumista sekä suurta ammattitaitoa ja kokemusta vaativaa osien valmistusta, kun osien sovittaminen jokaiseen aseeseen jäi pois. Samalla takaa ladattava kivääri korvasi rihlattoman suusta ladattavan aseiden ja aseista tuli tasalaatuisia, jolloin myös osat olivat toisiinsa nähden vaihtokelpoisia.<sup>57</sup>

---

<sup>52</sup> Akehurst 1972, 6.

<sup>53</sup> Connolly 1995, 6.

<sup>54</sup> McNab 2004, 6–7.

<sup>55</sup> Suihko 2007, 14.

<sup>56</sup> McNab 2004, 7.

<sup>57</sup> Suihko 2007, 15.

Pistoolit, kiväärit ja haulikot muuntuivat lukuisten rakennemallien kautta aina vain paremmin ladattaviksi ja turvallisemmin käsiteltäviksi aseiksi. Mustaruuti korvautui suuremman lähtönopeuden aikaan saavalla savuttamalla ruudilla. Sileät piiput korvautuivat rihlatuilla piipuilla, minkä ansiosta luodin lentoa vakautti rihlojen antama kiertoliike. Rihlauksen seurauksena piipun sisämittaa, kaliiperia, voitiin pienentää ja silti saavuttaa yhtä suuri teho vaikutus ja pidempi luodin kantama kuin ennen. Kaliiperin pienetessä pyöreät luodit vaihtuivat pitkulaisiksi, jolloin luodin paino ja teho vaikutus voitiin säilyttää entisen suuruisena. Lukko- ja laukaisukoneistorakenteet kehittyivät saaden hyvin monenlaisia rakenneratkaisumekanismeja.<sup>58</sup>

Ampuma-aseita kehitetään edelleen tavoitteena yhä paremmat sekä turvallisemmat toimintakoneistot, patruunat ja piiput. Sotilasaseissa tavoitellaan hylsytön toimintajärjestelmän saavuttamista, koska hylsytönällä patruunajärjestelmällä säästyttäisiin kalliin hylsyn tekemisen kustannuksilta. Samoin sotilas- tai poliisiorganisaatioissa taistelijan mukanaan kantaman patruunamäärän paino pieneni.<sup>59</sup>

Ruutiaseiden leviäminen Suomeen tapahtui 1500-luvun lopulla. Tiedetään varmuudella, että Suomessa valmistettiin tykkejä jo samalla vuosisadalla. Kiväärien ja muskettien valmistus Suomessa alkoi 1600-luvulla.<sup>60</sup>

#### 4 Aselainsäädännön päävaiheet Suomessa

1900-luvun puolivälin jälkeisestä yleisestä elintason noususta johtuen metsästys, ampumahailun harrastus sekä ampuma-aseiden keräily lisääntyivät, mikä lisäsi aseiden ja niiden haltijoiden lukumäärää Suomessa. Myös alun perin sotilaskäyttöön valmistettuja ampuma-aseita siirtyi siviilikäyttöön. Asetekniikan kehityksen johdosta ampuma-aseista tuli entistä tehokkaampia ja vaarallisempia. Kyseiset seikat lisäsivät väkivallan ja onnettomuuksien mahdollisuutta yhteiskunnassa. Tarve suojata yksittäistä kansalaista joutumasta ampuma-aseella aiheutetun tapaturman tai rikoksen uhriksi lisääntyi.<sup>61</sup>

Itsenäisen Suomen ensimmäiset varsinaiset ampuma-aseita koskevat säädökset olivat asetus ampuma-aseista (164/1918), asetus ampuma-aseiden ja ampumatarpeiden kaupasta (164/1918) sekä päätös, jolla kielletään ampuma-aseiden ja ampumatarpeiden maahantuonti ilman Senaatin lupaa (65/1918). Vuonna 1933 annettiin laki ampuma-aseista ja ampumatarpeista (33/1933) sekä asetus ampuma-aseista ja ampumatarpeista (34/1933). Ampuma-aseiden ja ampumatarpeiden hallussapitoa ja käyttämistä koskevia säännöksiä oli ampuma-

<sup>58</sup> Suihko 2007, 15.

<sup>59</sup> Suihko 2007, 15–16.

<sup>60</sup> Suihko 2007, 16.

<sup>61</sup> KM 1986:21, 15.

aseista ja ampumatarpeista annetun lain ja ampuma-aseista ja ampumatarpeista annetun asetuksen ohella myös useissa muissa säädöksissä.<sup>62</sup>

Ampuma-aseista ja ampumatarpeista annettu laki oli varsin suppea säädös. Se sisälsi vain yleissäännökset ampuma-aseisiin ja ampumatarpeisiin liittyvän toiminnan luvanvaraisuudesta, luvan peruuttamisesta sekä aseiden lunastamisesta valtiolle luvan peruuttamistapauksessa. Lisäksi laissa säädettiin rangaistus- ja menettämisseuraamukset ampuma-aseiden ja ampumatarvikkeiden hallussapitoa, luovuttamista, muuntamista, valmistamista, maahantuontia, maastavientiä ja kauppaa koskevien säännösten rikkomisesta sekä käyttöturvallisuuden toteamiseksi toimitettavan tarkastuksen laiminlyömisestä.<sup>63</sup>

Ampuma-aseista ja ampumatarpeista annettuun lakiin lisättiin 1982 annetulla lailla ampuma-aseista ja ampumatarpeista annetun lain muuttamisesta (655/1982) 1 a §, jonka mukaan asetuksella voidaan säätää myyntiä varten valmistettujen, korjattujen tai maahan tuotujen ampuma-aseiden tarkastamisesta ennen niiden kauppaan laskemista.<sup>64</sup> Laki liittyi Suomen vuonna 1983 hyväksymään kansainväliseen kannettavien ampuma-aseiden tarkastusleimojen vastavuoroisesta hyväksymisestä koskevaan C.I.P.-sopimukseen (SopS 40/1984). Sopimus edellyttää, että sopimusvaltio järjestää sopimuksessa tarkemmin määritellyllä tavalla maassa valmistettujen tai maahan tuotujen, myytäviksi tarkoitettujen ampuma-aseiden ja ampumatarvikkeiden teknisen tarkastuksen niiden käyttöturvallisuuden toteamiseksi. Tarkastusjärjestelmä otettiin käyttöön 1.7.1983, kun laki astui voimaan samalla päivämäärällä.<sup>65</sup>

Rangaistusäännökset ja menettämisseuraamuksia koskevat säännökset uudistettiin 1986 lailla ampuma-aseista ja ampumatarpeista annetun lain muuttamisesta (632/1986). Käytännössä tämä merkitsi, että edellä tarkoitetut säännökset siirrettiin asetuksessa olleilta osiltaan lakiin. Lakiin tuli myös uusi 5 a §, jossa säädettiin uutena rangaistuksena ampumaserikkomuksesta rangaistusasteikon ollessa sakosta enintään kolmeen kuukauteen vankeutta.<sup>66</sup>

Ampuma-aselainsäädäntöä alettiin uudistaa perusteellisesti vuonna 1997 aselainsäädännön kokonaisuudistuksen ensimmäisen vaiheen yhteydessä, johon liittyi hallituksen esitys HE 183/1997 uudesta ampuma-aseista. Esityksessä ehdotettiin säädettäväksi ampuma-aselaki, jolla kumottaisiin vanha ampuma-aseista ja ampumatarpeista vuonna 1933 annettu laki. Kun Suomi oli 1.1.1995 liittynyt Euroopan unionin jäseneksi, lainsäädännön muutoksilla toteutettiin Euroopan unionin jäsenyyden edellyttämät muutokset palvelujen tarjoamisen vapautta ja

---

<sup>62</sup> HE 183/1997 vp, 12.

<sup>63</sup> HE 183/1997 vp, 12.

<sup>64</sup> HE 183/1997 vp, 12.

<sup>65</sup> KM 1986:21, 16.

<sup>66</sup> HE 183/1997 vp, 12.

sijoittautumisoikeutta koskeviin säännöksiin. Lisäksi uudella 9.1.1998 voimaan tulleella ampuma-aseilla (1/1998) pantiin täytäntöön aseiden hankinnan ja hallussapidon valvonnasta annettu Euroopan neuvoston direktiivi (91/477/ETY).<sup>67</sup> Esityksessä ja seuranneessa ampuma-aseissa otettiin myös huomioon enemmistö Schengenin yleissopimuksessa vuonna 1990 ampuma-aseita koskeville säännöksille asetetuista vaatimuksista.<sup>68</sup>

Monista ampuma-aseisiin liittyvistä kysymyksistä oli säädetty pelkästään asetuksen tasolla. Niihin liittyi kuitenkin sellaisia yksilön perusoikeuksiin kuuluvia seikkoja, joista tuli lainsäädännön kehittymisen myötä säätää lain tasoisilla säännöksillä. Esimerkiksi elinkeinon harjoittamisen oikeudellisista rajoituksista, luvan antamisen ja peruuttamisen edellytyksistä sekä rangaistavuuden alan määräytymiseen liittyvistä seikoista päädyttiin lailla säätämiseen. Myös ampuma-aseisiin liittyviä rikoksia koskevat rangaistussäännökset sisällytettiin ampuma-aselakiin omana lukunaan ja lakiin otettiin säännös törkeästä ampuma-aserikoksesta. Vankeusuhkaiset rangaistussäännökset päätettiin jo hallituksen esityksessä siirtää myöhemmin rikoslakiin.<sup>69</sup> Tämä tapahtui laissa ampuma-aselain muuttamisesta (532/2007) toukokuussa 2007.

Vuoden 1998 ampuma-aseilla poliisille annettiin valtuudet puuttua aseiden uhkaavaan väärinkäyttöön väliaikaista haltuunottoa koskevien säännösten (AAseL 92–95 §) nojalla. Lisäksi aseiden säilyttämistä koskevia säännöksiä tiukennettiin sekä asekeräilystä ja aseiden tekemisestä pysyvästi ampumakelvottomaksi annettiin yksityiskohtaisempia säännöksiä. Ampuma-aselain uudistuksen yhteydessä tehtiin muutos myös vanhan poliisilain (493/1995) 23 §:ään. Pykälässä oli aikaisemmin säädetty poliisimiehen oikeudesta vaarallisten esineiden ja aineiden haltuunottoon aseet mukaan lukien. Nyt säännöksestä poistettiin maininta aseista ja siihen otettiin viittaus edellä mainittuihin haltuunottoa koskeviin ampuma-aselain säännöksiin.<sup>70</sup> Uudessa poliisilaissa (872/2011) ampuma-aseen, aseiden osan, patruunoiden ja erityisen vaarallisten ammusten haltuunotosta on viittaus ampuma-aselakiin toisen luvun yleisissä toimivaltuus-säännöksissä (PoL 2:14.4).

Asedirektiivin voimaansaattamisen kiireellisyyden vuoksi ampuma-aselainsäädännön uudistaminen oli päätetty toteuttaa kahdessa vaiheessa. Ampuma-aselainsäädännön kokonaisuudistuksen toiseen vaiheeseen liittyen hallitus antoi eduskunnalle esityksen HE 110/2000 laiksi ampuma-aselain muuttamisesta. Kesäkuussa 2001 voimaan tulleella lailla ampuma-aselain muuttamisesta (601/2001) toteutettiin ampuma-aselainsäädännön kokonaisuudistuksen toinen vaihe. Vaikka uudistus sisälsi lähinnä kansallisiin tarpeisiin perustuvia muutoksia ja li-

<sup>67</sup> HE 183/1997 vp, 1; EYVL, N:o L 256/51, 13.9.1991, 145–152.

<sup>68</sup> HE 183/1997 vp, 1. Ks. myös EUVL, N:o L 239/1, 22.9.2000 (Schengenin säännösten artiklat 77–91 ampuma-aseista ja tarvikkeista).

<sup>69</sup> HE 183/1997 vp, 1–2.

<sup>70</sup> HE 183/1997 vp, 1–2, 49.



säyksiä, niiden pääasiallisena tarkoituksena oli edelleen rajoittaa ampuma-aseisiin liittyvää väkivallan ja tapaturman vaaraa sekä pyrkiä ehkäisemään ampuma-aserikollisuutta ennalta.<sup>71</sup>

Lain muutoksen yhteydessä luonnollisten henkilöiden lisäksi myös yhteisöt ja säätiöt saivat mahdollisuuden lupaan ampuma-aseen, aseiden osan, patruunoiden ja erityisen vaarallisten ammusten hankkimiseen ja hallussapitoon. Kaasusumuttimen osalta otettiin käyttöön kevennetty ja tarkoituksenmukaisempi lupamenettely. Asekeräilijöille mahdollistettiin erityisen tiedoston pitäminen sen sijaan, että jokaiselle ampuma-aseelle olisi hankittava erikseen hallussapitolupaan liittyvä lupakortti.<sup>72</sup>

Ampuma-aseiden anastusrikokset ja aseiden kulkeutuminen sitä kautta rikollisten käyttöön oli ollut jatkuvasti lainsäätäjän huolenaiheena. Tämän johdosta ampuma-aseiden säilyttämiselle asetettiin erityisiä vaatimuksia niissä tapauksissa, joissa luvanhaltijalla oli säilytettävänä vaarallisia ja nimenomaisesti rikolliseen käyttöön soveltuvia tulivoimaisia tai helposti kannettavia ja kätkettäviä ampuma-aseita. Lisäksi väärinkäytösten ehkäisemiseksi säädettiin, että Suomeen tuodut ja siirretyt deaktivoit, eli pysyvästi ampumakelvottomaksi tehdyt ampuma-aseet, tuli esittää tarkastettaviksi viranomaiselle määräajassa niiden tuonnista tai siirrosta.<sup>73</sup>

Ennen tämän tutkimuksen kannalta merkittävää hallituksen esitystä HE 106/2009 ampuma-aselain muuttamisesta ampuma-aselain kehitys eteni ilman huomattavia uudistuksia. Laissa ampuma-aselain muuttamisesta (804/2003) esimerkiksi toteutettiin kansalaisille mahdollisuus luovuttaa luvattomasti hallussa pidetty ampuma-ase, aseiden osa, patruunat ja erityisen vaaralliset ammuksiset sekä räjähteet poliisiin haltuun ilman rangaistusuhkaa. Rangaistusuhasta vapautumisen edellytyksenä on edelleen, että esineen hallussapitäjä on oma-aloitteisesti ilmoittanut esineestä poliisille ja luovuttanut sen poliisiin haltuun (AAseL 91.2 §). Kun tällä niin kutsutulla armovuosimenettelyllä on ensisijaisesti tarkoituksena lisätä yleistä järjestystä ja turvallisuutta sekä ehkäistä väkivallan ja tapaturman vaaraa keräämällä luvattomat ampuma-aseet, aseiden osat, patruunat ja erityisen vaaralliset ammuksiset sekä räjähteet, pyritään samalla ehkäisemään myös luvattomien esineiden mahdollinen siirtyminen rikollisten käyttöön.<sup>74</sup>

Rikoslain kokonaisuudistukseen liittyen rikoslakiin (39/1889) koottiin keskittämisperiaatteen mukaisesti myös ampuma-ase- ja järjestyslain aseita koskevat vankeusuhkaiset rangaistussäännökset. Rangaistussäännösten laatimisessa noudatettiin muutoinkin rikoslain kokonaisuudistukseen kuuluvia periaatteita. Rangaistussäännöksiin ei hallituksen esityksessä eduskunnal-

<sup>71</sup> HE 110/2000 vp, 1.

<sup>72</sup> HE 110/2000 vp, 1.

<sup>73</sup> HE 110/2000 vp, 1–2.

<sup>74</sup> HE 5/2003 vp, 1.

le aserikoksia koskevien säännösten uudistamiseksi HE 113/2004 ehdotettu mitään sisällöllisiä muutoksia ja myös säännösten rangaistustaso esitettiin säilytettäväksi entisellään.<sup>75</sup> Kyseiseen hallituksen esitykseen liittyvä laki ampuma-aselain muuttamisesta (532/2007) astui voimaan toukokuussa 2007.

Rikoslakiin siirtyneet ampuma-aserikokset jaettiin törkeysasteeltaan kolmeen portaaseen; ampuma-aserikokseen, törkeään ampuma-aserikokseen sekä lievään ampuma-aserikokseen (RL 41:1–3). Muita aserikoksia ovat vaarallisia esineitä koskevien säännösten rikkominen, vaarallisen esineen hallussapito, toisen vahingoittamiseen soveltuvan esineen tai aineen hallussapito sekä toisen vahingoittamiseen soveltuvan esineen luovuttaminen alaikäiselle (RL 41:4–7). Ampuma-aselakiin jäi edelleen ampuma-aserikkomusta koskevat rangaistussäännökset (AAseL 103 §).<sup>76</sup>

Johdannossa esitetyn mukaisesti ampuma-aselain uudistamista vuonna 2011 perusteltiin hallituksen esityksessä HE 106/2009 Euroopan parlamentin ja neuvoston toukokuussa 2008 aseiden hankinnan ja hallussapidon valvonnasta annetun neuvoston direktiivin 91/477/ETY muuttamisesta annetun direktiivin 2008/51/EY kansallisella täytäntöönpanolla.<sup>77</sup> Esityksen mukaan ampuma-aselaki ei enää vastannut vaatimuksia, jotka oli asetettu direktiivissä 2008/51/EY. Direktiivillä oli muun muassa pantu täytäntöön New Yorkissa toukokuussa 2001 tehdyn kansainvälisen järjestäytyneen rikollisuuden vastaisen Yhdistyneiden Kansakuntien yleissopimuksen ampuma-aseiden, niiden osien ja komponenttien sekä ampumatarvikkeiden laittoman valmistuksen ja kaupan torjumista koskeva lisäpöytäkirja yhteisölaainsäädännön alaan kuuluvilta määräyksiltään.<sup>78</sup>

Ampuma-aselain muuttamisen ajankohtaisuutta perusteltiin myös kansallisilla muutospaineilla. Hallituksen esityksessä ei suoraan viitata koulusurmiin tai muihin ampumatragedioihin vaan julkisuudessa esitettyihin vaatimuksiin käsiaseiden täydellisestä kieltämisestä. Esityksen ja helmikuussa 2011 hyväksytyn lain ampuma-aselain muuttamisesta (124/2011) pääasiallinen sisältö liittyikin luonnollisen henkilön hankkimisluvan saantia koskevien edellytysten tarkentamiseen sekä käsiaseiden luvansaantiin liittyviin erityisehtoihin.<sup>79</sup> AAseL 45.1 §:n mukaan hankkimislupa voidaan antaa sellaiselle 18 vuotta täyttäneelle henkilölle, jota terveydentilansa ja käyttäytymisensä perusteella on pidettävä sopivana pitämään hallussaan ampuma-aseita ja aseiden osia. Lisäksi lupaviranomaisella on oikeus saada hakijasta lääketieteellinen arvio, kun saatujen tietojen tai tehdyn lupahaastattelun perusteella lupaviranomaisella on syytä epäillä luvanhakijan henkilökohtaista sopivuutta ampuma-aseen hallussapitoon (AAseL 45.1 §).

---

<sup>75</sup> HE 113/2004 vp, 1.

<sup>76</sup> HE 113/2004 vp, 1.

<sup>77</sup> HE 106/2009 vp, 1, 5; EUVL, N:o L 179/5, 8.7.2008, 1–7.

<sup>78</sup> HE 106/2009 vp, 1, 5; EUVL, N:o L 179/5, 8.7.2008, 1–2.

<sup>79</sup> HE 106/2009 vp, 5.

Erityisesti kiinnitettiin huomiota lasten ja nuorten henkilöiden kysymyksessä ollessa ampu-  
maurheilun ja -harrastuksen vakavuuteen ja henkilön soveltuvuuden edellytyksiin. Lain muu-  
tokseen liittyen muun muassa säädettiin, että hallussapitoluvan käsiaseita, eli pistooleita,  
pienoispistooleita, revolvereja ja pienoisrevolvereja, varten saa vain 20 vuotta täyttänyt hen-  
kilö (AAseL 45.1 §). Lisäksi hankkimislupa ampumaurheilussa ja -harrastuksessa käytettävää  
AAseL 6.2 §:n 4–7 kohdassa tarkoitettua käsiasetta varten voidaan antaa luonnolliselle henki-  
lölle vain, jos tämä esittää yhdistyslain (503/1989) 4 §:ssä tarkoitetun luvan saaneen yhdistyk-  
sen ampuma-asekouluttajan antaman todistuksen harrastuksestaan, jonka on oltava jatkunut  
aktiivisesti vähintään kaksi vuotta (AAseL 45.1 §). Samoin luvanhakijan on metsästyslainsää-  
dännön mukaan sallittua eläinten ampumista varten esitettävä harrastuksestaan luotettava  
selvitys ja, jos hakemus koskee hallussapitolupaa käsiasetta varten, lisäksi riistanhoitoyhdis-  
tyksen antama todistus aktiivisesta harrastuksesta (AAseL 45.2 § 1 k.).

Tämän tutkimuksen kannalta oleellisin seikka on, että AAseL 2.1 §:iin tehtiin tarkentava lisä-  
ys. Ampuma-aseeksi katsotaan nyt myös sellainen esine, joka muistuttaa ampuma-asetta ja  
joka rakenteensa tai valmistusmateriaalinsa puolesta on ilman erityistietoja ja -taitoja muun-  
nettavissa toimivaksi ampuma-aseeksi. Myös aseiden osia koskevaan AAseL 3 §:ään tehtiin tar-  
kennuksia. Siinä säädetään, että aseiden osalla tarkoitetaan ampuma-aseesta irrallisena olevaa  
aseiden runkoa, piippua, patruunapesää, sulkulaitetta ja sen runkoa, sulkukappaletta, äänen-  
vaimenninta sekä niitä toiminnallisesti vastaavia osia (AAseL 3 §).

Ampuma-aselain viimeisimmät uudistukset ovat joulukuulta 2015 sekä huhtikuulta 2016. Lais-  
sa ampuma-aselain muuttamisesta (764/2015) ampuma-aseiden säilyttämistä koskevia säännök-  
siä tiukennettiin ja tarkennettiin entisestään. Myös tehokkaimmat ilma-aseet sisällytettiin  
ampuma-aselain soveltamisalan piiriin (AAseL 2 a §). Laissa ampuma-aselain muuttamisesta  
(190/2016) puolestaan säädetään pysyvästi ampumakelvottomaksi tehtyyn ampuma-aseeseen  
sekä pysyvästi toimintakelvottomaksi tehtyyn aseiden osaan liittyvistä toimenpiteistä (AAseL  
112, 112 a, 112 b, 115 §).

## 5 Ampuma-aseisiin liittyvät kansainväliset veloitteet

Kansainvälinen yhteistyö ja Euroopan integraatio ovat viime vuosikymmeninä niin ikään lisän-  
neet Suomen aselainsäädäntöön kohdistuvia muutospaineita. Aikaisemmin todetun mukaisesti  
Suomi liittyi kannettavien ampuma-aseiden tarkastusleimojen vastavuoroisesta hyväksymises-  
tä tehtyyn C.I.P.-sopimukseen (Commission Internationale Permanente pour l'Épreuve des  
Armes à Feu Portatives) vuonna 1983. Ampuma-aseista ja ampumatarpeista annetun lain  
muuttamisesta annetun lain (655/1982) nojalla annettiin edelleen voimassa oleva asetus am-

puma-aseiden ja -tarvikkeiden tarkastuksesta (656/1982) heinäkuussa 1983 tarkastusjärjestelmän käyttöönottamiseksi.<sup>80</sup>

Aseiden hankinnan ja hallussapidon valvonnasta on annettu Euroopan neuvoston direktiivi (91/477/ETY) eli asedirektiivi.<sup>81</sup> Se on tullut Suomea sitovaksi heti Suomen liittyttyä EU:n jäseneksi tammikuussa 1995. EU:n sisämarkkinoita koskevan tavaroiden ja ihmisten vapaan liikkuvuuden periaatteen mukaisesti EU:n alueella on luovuttu ampuma-aseiden hallussapidon säännönmukaisesta tarkastamisesta yhteisön sisäisillä rajoilla. Asedirektiiviin on kerätty muun muassa säännökset ampuma-aseiden hankkimisen ja hallussapidon valvonnasta jäsenvaltioissa sekä ampuma-aseiden siirtämisestä jäsenvaltiosta toiseen.<sup>82</sup>

EU:n jäsenyyden johdosta Suomi on ollut velvoitettu saattamaan lainsäädäntönsä Euroopan yhteisön perustamissopimuksen eli vuonna 1957 solmitun Rooman sopimuksen määräysten mukaiseksi. Tämä tarkoittaa, että esimerkiksi ehtoja Suomen kansalaisuudesta aseliikettä perustettaessa on jouduttu muuttamaan, jotta lainsäädäntömme vastaa Rooman sopimuksen palvelujen tarjoamisen vapautta ja sijoittautumisoikeutta koskevia säännöksiä.<sup>83</sup>

Tarkastusten asteittaisesta lakkauttamisesta EU:n yhteisillä sisärajoilla on tehty niin kutsuttu Schengenin sopimus kesäkuussa 1985. Tämän sopimuksen soveltamisesta on puolestaan tehty kesäkuussa 1990 Schengenin yleissopimus.<sup>84</sup> Suomi on allekirjoittanut yleissopimuksen joulukuussa 1996 ja siitä on annettu laki Suomen liittymisestä tarkastusten asteittaisesta lakkauttamisesta yhteisillä rajoilla tehdyn Schengenin sopimuksen soveltamisesta tehtyyn yleissopimukseen tehdyn sopimuksen ja siihen liittyvän päätösasiakirjan sekä yleissopimuksen sopimuspuolten ja Islannin ja Norjan välillä tehdyn yhteistyösopimuksen eräiden määräysten hyväksymisestä (85/2001) heinäkuussa 1998.<sup>85</sup>

Schengenin yleissopimuksen 7 luvussa on annettu määräyksiä ampuma-aseista ja ampumatarvikkeista. Schengenin yleissopimus on asedirektiivin tavoin velvoittavaa sääntelyä, minkä johdosta harkinnanvaraa asedirektiivin säännösten ja Schengenin määräysten implementoimiselle Suomen lainsäädäntöön ei ole. Vaikka asedirektiivin säännökset ovat suuremmilta osiltaan korvanneet Schengenin yleissopimuksen ampuma-aseita koskevat määräykset, on Schengenin yleissopimuksen aseita koskevilla määräyksillä edelleen merkitystä. Huomioitavaa on, että

---

<sup>80</sup> HE 183/1997 vp, 10.

<sup>81</sup> EYVL, N:o L 256/51, 13.9.1991, 145–152.

<sup>82</sup> HE 183/1997 vp, 10.

<sup>83</sup> HE 183/1997 vp, 11.

<sup>84</sup> EUVL, N:o L 239/1, 22.9.2000.

<sup>85</sup> HE 183/1997 vp, 11.

molemmissa säännellään vähimmäisvaatimuksista; tiukemmat vaatimukset ovat sallittuja, lievemmat eivät.<sup>86</sup>

Schengenin yleissopimuksen määräykset ja asedirektiivin säännökset pohjautuvat Euroopan neuvoston heinäkuussa 1978 tekemään Euroopan neuvoston asekonventioon (European convention on the control of the acquisition and possession of firearms by individuals). Koska Suomi on Euroopan valtioiden pääosasta poiketen päättänyt olla liittymättä kyseiseen Euroopan neuvoston asekonventioon, ovat muutokset kansalliseen ampuma-aselainsäädäntöömme olleet kahtena viime vuosikymmenenä melko suuria. Ennen Euroopan unioniin liittymistä myös Pohjoismaiden neuvosto on antanut vuonna 1991 suosituksen (A 899/j) ampuma-aselainsäädäntöjen yhtenäistämiseksi.<sup>87</sup>

YK:n yleiskokous hyväksyi joulukuussa 1998 päätöslauselman 53/111, jonka nojalla perustettiin hallitustenvälinen ad hoc -komitea järjestäytyneen rikollisuuden torjuntaa koskevan yleissopimuksen valmistelua varten. Komitean tehtäviin kuului myös valmistella asiakirjat, jotka koskisivat ihmiskaupan ja salakuljetuksen sekä ampuma-aseiden laittoman valmistamisen ja kaupan torjumista.<sup>88</sup> YK:n yleiskokous antoi päätöslauselmalla 53/114 komitealle tehtäväksi yleissopimuksen sekä siihen liittyvien pöytäkirjojen laatimisen.<sup>89</sup>

Joulukuussa 1999 YK:n yleiskokous hyväksyi päätöslauselman 54/126, jossa edellä mainittua ad hoc -komiteaa veloitettiin jatkamaan työtä yleissopimuksen ja sen pöytäkirjojen valmistelemiseksi.<sup>90</sup> Yleissopimus ja sen kaksi muuta lisäpöytäkirjaa vahvistettiin YK:n yleiskokouksessa marraskuussa 2000 päätöslauselmalla 55/25.<sup>91</sup> Yleissopimukseen liittyvä ampuma-aseiden, niiden osien ja komponenttien sekä ampumatarvikkeiden laittoman valmistuksen ja kaupan torjumista koskeva lisäpöytäkirja valmistui vuonna 2001 ja se hyväksyttiin YK:n yleiskokouksessa toukokuussa 2001 päätöslauselmalla 55/255.<sup>92</sup>

Yleissopimus on tullut kansainvälisesti voimaan syyskuussa 2003. Suomen osalta se on hyväksytty eduskunnassa joulukuussa 2003 ja se on tullut voimaan maaliskuussa 2004 lailla kansainvälisen järjestäytyneen rikollisuuden vastaisen Yhdistyneiden Kansakuntien yleissopimuksen lainsäädännön alaan kuuluvien määräysten voimaansaattamisesta (Sops 18/2004) sekä tasavallan presidentin asetuksella kansainvälisen järjestäytyneen rikollisuuden vastaisen Yhdistyneiden Kansakuntien yleissopimuksen voimaansaattamisesta ja yleissopimuksen lainsäädännön

<sup>86</sup> EUVL, N:o L 239, 22.9.2000; HE 183/1997 vp, 11.

<sup>87</sup> HE 183/1997 vp, 11.

<sup>88</sup> UN 1998, 1–4; HE 106/2009 vp, 7.

<sup>89</sup> UN 1998a, 1–3; HE 106/2009 vp, 7.

<sup>90</sup> UN 1999, 1–3; HE 106/2009 vp, 7.

<sup>91</sup> UN 2000, 1–51; HE 106/2009 vp, 7.

<sup>92</sup> UN 2001, 1–11; HE 106/2009, vp, 7.

alaan kuuluvien määräysten voimaansaattamisesta annetun lain voimaantulosta (Sops 20/2004).<sup>93</sup>

EY allekirjoitti ampuma-aseiden, niiden osien ja komponenttien sekä ampumatarvikkeiden laittoman valmistuksen ja kaupan torjumista koskevan ampuma-asepöytäkirjan tammikuussa 2002. Suomi on allekirjoittanut kyseisen pöytäkirjan samoin tammikuussa 2002 ja se on tullut voimaan heinäkuussa 2005. Pöytäkirja sisältää määräyksiä, jotka parantavat sopimusvaltioiden viranomaisten välistä yhteistyötä ja tietojenvaihtoa ja jotka asettavat vähimmäisvaatimukset ampuma-aseiden vientiä ja tuontia koskevalle kansalliselle sääntelylle. Pöytäkirja sisältää myös määräyksiä ampuma-aseiden merkitsemisestä tunnisteilla sekä asevälitystä koskevan toiminnan luvanvaraistamisesta.<sup>94</sup>

Ampuma-asepöytäkirjaa tulkitaan yhdessä yleissopimuksen kanssa huomioiden ampuma-asepöytäkirjan tarkoitus. Tämä on määritelty yleissopimuksen 37 artiklassa.<sup>95</sup> Ampuma-asepöytäkirjan 1 artikla sen sijaan määrittelee, että pöytäkirja täydentää yleissopimusta ja että sitä tulkitaan yhdessä yleissopimuksen kanssa. Muutoin yleissopimuksen määräyksiä sovelletaan tarvittavin muutoksin ampuma-asepöytäkirjaan, jollei pöytäkirjassa toisella tavalla määrätä.<sup>96</sup>

Yleissopimuksen tavoin ampuma-asepöytäkirja on avoinna alueellisille taloudellisen yhdentymisen järjestöille kuten EY:lle, joka allekirjoitti ampuma-asepöytäkirjan tammikuussa 2002. Koska EY:n komissio sai sopimusneuvottelujen aikana EY:n neuvostolta valtuudet neuvotella ja allekirjoittaa toimialaansa kuuluvat tietyt pöytäkirjan määräykset, käytti komissio sopimusneuvotteluissa yksinomaista puhevaltaa sen toimivaltaan kuuluvia pöytäkirjan määräyksiä käsiteltäessä. Tämän johdosta yleissopimus ja sen ampuma-asepöytäkirja ovat olemukseltaan niin sanottuja sekasopimuksia eli jaetun toimivallan sopimuksia. Osa niiden määräyksistä kuuluu EY:n toimivaltaan ja osa EU:n jäsenvaltioiden toimivaltaan. EY:n neuvoston mukaan sen toimivaltaan kuuluvat pöytäkirjan artikkelit 7–10 ja 15.<sup>97</sup>

Aseiden hankinnan ja hallussapidon valvonnasta annettua neuvoston direktiiviä (91/477/ETY) muutettiin Euroopan Parlamentin ja Neuvoston direktiivillä 2008/51/EY. Uusi direktiivi tuli voimaan heinäkuussa 2008 ja sen määräysten implementoiminen kansalliseen täytäntöönpanoon tapahtui muun muassa lailla ampuma-aselain muuttamisesta (124/2011). Viimeisin Suomea velvoittava Euroopan komission normi on täytäntöönpanoasetus (EU) 2015/2403, jolla

<sup>93</sup> HE 106/2009 vp, 7.

<sup>94</sup> UN 2001, 1–11; HE 106/2009 vp, 1–2, 8.

<sup>95</sup> UN 2000, 29–30; HE 106/2009 vp, 7–8.

<sup>96</sup> UN 2001, 3; HE 106/2009 vp, 7.

<sup>97</sup> HE 106/2009 vp, 8.

vahvistetaan EU:n sisällä deaktivoitistandardeja ja -tekniikoita koskevia yhteisiä suuntaviivoja. Jäsenvaltioiden on tullut soveltaa asetusta lainsäädännöissään 8.4.2016 lähtien.

Suomea poliittisesti sitovia määräyksiä ampuma-aseita ja ampumatarvikkeita koskien on annettu myös Euroopan turvallisuus- ja yhteistyöjärjestön (ETYJ) asiakirjassa pienaseista ja kevyestä aseistuksesta, koska Suomi on yksi järjestön osanottajavaltioista. Kysymyksessä oleva ETYJ:n pienaseasiakirja on vahvistettu marraskuussa 2000. Suomi on toteuttanut pienaseasiakirjan suosituksia muun muassa tammikuussa 2004 voimaan tulleella armovuosilainsäädännöllä, jolla saatettiin voimaan säännökset luvattomien ampuma-aseiden, ampumatarvikkeiden ja räjähteiden luovuttamisesta poliisille ilman rangaistusuhkaa.<sup>98</sup>

## 6 Ampuma-aseen määritelmä

Ampuma-aseen määritelmää on tarkennettu ampuma-aselain kehityksen ja lain muutostöiden eri vaiheissa. Tarkoituksena on ollut saada ampuma-aseen määritelmä vastaamaan lakitekniikalta tarkkuudeltaan kulloinkin olemassa olleita tulkinallisia tarkkuusvaatimuksia. Aseen määritelmän uudistaminen on yleensä liittynyt siihen, että ampuma-aseen määritelmä on saatu vastaamaan asetekniikan kehitystä sekä niitä kansainvälisiä sopimuksia, joita edellisessä luvussa käsiteltiin ja joihin Suomi on sitoutunut. Tarkennuksilla on myös pyritty poistamaan ongelmia ampuma-aseiden ja aseiden osien hankkimiseen ja hallussapitoon oikeuttaviin lupiin liittyvissä kysymyksissä.

### 6.1 Vuoden 1933 ampuma-aselaki ja -asetus

Laissa ampuma-aseista ja ampumatarpeista (33/1933) ei ollut ampuma-aseen määritelmää vaan sen säännöksissä esitettiin yleissäännökset ampuma-aseisiin ja ampumatarpeisiin liittyvän toiminnan luvanvaraisuudesta ja luvan peruuttamisesta sekä menettelystä ja aseiden luvastamisesta valtiolle luvan peruuttamistapauksissa. Ampuma-aseen määritelmä oli sen sijaan esitetty asetuksessa ampuma-aseista ja ampumatarpeista (34/1933). Asetuksen 1.1 §:n mukaan ampuma-aseilla tarkoitettiin kaikkia sellaisia aseita, joilla räjähdysainetta käyttäen voidaan ampua laukauksia siten, että siitä voi aiheutua hengenvaaraa tai terveydelle vahinkoa.

Asetuksen 1.3 §:n mukaan aseina ei kuitenkaan pidetty vanhoja ampuma-aseita, joita muistotai koriste-esineinä säilytettiin julkisissa kokoelmissa tai yksityisissä kodeissa. Ampuma-aseiksi luokiteltavien esineiden osalta asetusta tarkennettiin vuonna 1989 asetuksella ampuma-aseista ja ampumatarpeista annetun asetuksen 1 §:n muuttamisesta (434/1989). Tällöin pykälään lisättiin toinen momentti, jonka mukaan ampuma-aseiksi luettiin myös kaasupistoolit ja

---

<sup>98</sup> HE 106/2009 vp, 18.

muut kaasupanosten laukaisemista varten tarkoitetut tai vaikutukseltaan ja käyttötarkoitukseltaan niihin verrattavat laitteet.

Voidaan todeta, että vuoden 1933 asetuksen määritelmä ampuma-aseesta oli melko yksinkertainen. Määritelmässä on käytetty ilmausta ”räjähdysainetta käyttäen”, vaikka ruudin palaminen hylsyssä ei ole räjähtämistä käsitteen täsmällisen sisällön mukaisesti. Ammusten ja sitä tarkentavien käsitteiden asemesta puhutaan pelkästään laukausten ampumisesta, minkä johdosta määritelmä jätti epäselväksi, mitä kappaleita tai aineita ampuma-aseilla katsottiin ylipäätään mahdolliseksi ampua. Säännöksen määritelmän mukaan ammuttujen laukausten edellytettiin voivan aiheuttaa hengenvaaraa tai vahinkoa terveydelle pelkän vaaran sijaan. Yleinen vaaran käsite on nykyään laajempi ja koskee jo pienenkin vamman tai terveyshaitan aiheuttamista.

Kolmas momentti jätti kysymyksen auki siitä, millaisia aseita voitiin säilyttää muisto- tai koriste-esineinä tulkitsematta niitä ampuma-aseiksi. Vanhan ampuma-aseen käsitettä ei oltu määritelty eikä momentissa ollut lainkaan mainintaa aseiden mahdollisesta ampuma- tai toimintakuntoisuudesta. Ampuma-aseen tulkinnan ulkopuolelle saattoi siis jäädä iältään vanha mutta täysin toiminta- ja ampumakuntoinen ase, jota ei oltu saatettu pysyvästi ampumakelvottomaksi esimerkiksi sen rakenteita ja osia muuttamalla.

## 6.2 Vuoden 1998 ampuma-aselaki ja -asetus

Koska ampuma-aseista ja ampumatarpeista vuonna 1933 annettu laki ja sen nojalla ampuma-aseista ja ampumatarpeista annettu asetus olivat sekä sisällöltään että lakiteknisesti vanhentuneita, ampuma-aselain kokonaisuudistuksen ensimmäisessä vaiheessa vuonna 1998 tarkennettiin myös ampuma-aseiden määritelmää. Vaikka lain esitöissä oli ennen kaikkea otettu tavoitteeksi ampuma-aseiden käyttöön liittyvän turvallisuuden ylläpitäminen ja parantaminen, liittyi lainsäädännön kehittämiseen näkökulmina myös yhteiskunnassa ja asetekniikassa tapahtuneet muutokset. Ampuma-aseisiin liittyvään toimintaan oli syntynyt muun muassa aseiden käyttötilanteita, joita ei oltu määritelty lainkaan missään säännöksessä.<sup>99</sup>

Vuoden 1998 ampuma-aselaki (1/1998) on säilynyt tähän päivään saakka aselainsäädännön perussäädöksenä. Lain 1 §:ssä määritellään lain soveltamisala ja 2 §:ssä ampuma-ase. Aikaisemman mukaisesti ampuma-aseiden määritelmää on tarkennettu vuonna 2011, jolloin 1 momenttiin tehtiin laajennus. Samassa yhteydessä 3 momenttia muutettiin. Pykälän 2 momentti on säilynyt muuttumattomana.

---

<sup>99</sup> HE 183/1997 vp, 8.



Alkuperäisen vuoden 1998 AAsel 2.1 §:n määritelmän mukaan ampuma-aseella tarkoitetaan välinettä, jolla ruutikaasunpaineen, nallimassan räjähdyspaineen tai muun räjähdyspaineen avulla voidaan ampua luoteja, hauleja tai muita ammuksia taikka lamaannuttavia aineita siten, että siitä voi aiheutua vaaraa ihmiselle.

Määritelmään otettiin ilmaisu ”ruutikaasunpaine”, koska ampuma-aseissa kysymyksessä on tavallisesti ruudin palaminen patruunan hylsyosassa räjähtämisen asemesta. Kemiallisesti ruudin palaminen patruunassa on räjähtämistä hitaampaa, eikä se näin ollen aiheuta räjähdyspainetta. Teknisesti on tosin mahdollista, että luoteja tai muita ammuksia ammutaan myös räjähdyspaineen avulla. Tällöin luoti ei saa liike-energiaansa ruudin palamisesta aiheutuvasta paineesta vaan patruunassa olevan nallimassan räjähtämisen aiheuttamasta tai vastaavasta paineesta. Kyseisen menetelmän käyttöä esiintyy ampuma-aseissa käytännössä hyvin harvoin.<sup>100</sup>

Lain esitöiden mukaan ammuksen käsite on tarkoitettu merkitykseltään laajaksi. Termi pitääkin sisällään kaikki sellaiset ampuma-aseella ammuttavat kappaleet, joita voidaan ylipäänsä ampua. Pääasiassa ampuma-aseilla ammuttavia kappaleita ovat kuitenkin erilaiset luodit, haulit ja kranaatit. Ammukset voivat olla osuessaan joko räjähtäviä tai räjähtämättömiä.<sup>101</sup>

Uudistettuun ampuma-aselakiin tuli säännös, jossa lueteltiin laissa tarkoitettut ampuma-aseiden tyypit, kaasuse mukaan lukien, määritelmineen (AAsel 6.1–2 §). Kaasuseesta ei yleensä lennä ammusta, sillä ammuttu kaasupatruuna hajoaa piipussa olevaan siivilään tai muuhun vastaavaan verkkoon. Siten piipusta ei tule ulos kiinteää ammusta vaan lamaannuttavaa ainetta kuten kyynelkaasua tai muuta vaikutukseltaan vastaavaa kemiallista yhdistettä. Tämän johdosta myös lamaannuttavan aineen sisällyttäminen ammuksen määritelmässä olevaan luetteloon on ollut välttämätöntä, jotta kaasuseetkin voidaan katsoa ampuma-aseen määritelmän mukaisiksi ampuma-aseiksi.<sup>102</sup>

Hallituksen esityksessä ampuma-aseiden käyttöön katsottiin aina liittyvän hengenvaaran mahdollisuus, minkä johdosta ampuma-aseen määritelmässä ampumisesta aiheutuvaa epäedullista seurausta laajennettiin koskemaan vaaran mahdollisuutta ylipäänsä. Säännöksen mukaan ampumisesta olisi kuitenkin oltava seurauksena, että siitä voi aiheutua vaaraa erityisesti ihmiselle. Esityksessä vaaraksi on luonnehdittu jo melko pienen vamman aiheutumisen mahdollisuus. Näitä ovat esimerkiksi kaasusuihkeen tai -patruunan sisältämän yhdisteen aiheuttama silmien ärsyntyminen tai lamaannuttavan aineen vaikutuksesta aiheutuva kaatuminen.<sup>103</sup>

---

<sup>100</sup> HE 183/1997 vp, 58.

<sup>101</sup> HE 183/1997 vp, 58.

<sup>102</sup> HE 183/1997 vp, 58.

<sup>103</sup> HE 183/1997 vp, 59.

Esityksessä on tarkennettu edelleen, että määritelmän mukaan ampuma-aseena ei pidettäisi ulkomuodoltaan ampuma-asetta muistuttavia leluja, koska niistä puuttuu edellä kuvattu ampuma-aseen käyttöön liittyvä vaaran mahdollisuus. Vastaavan tulkinnan mukaan myöskään jäljitelmäaseita eli niin kutsuttuja replica-aseita ei pidetä ampuma-aseina. Tutkimuksen teeman kannalta on erityisesti huomioitava, että lainsäädäntö ei tässä vaiheessa sisällyttänyt niin sanottuja starttiaseita ampuma-aseen määritelmän piiriin. Sen sijaan lain esitöissä nimenomaisesti mainitaan, ettei esimerkiksi starttipistoolin laukaisussa syntyvää voimakasta ääntä voida pitää mahdollisena vaarana ihmiselle.<sup>104</sup> Alkuperäisessä vuoden 1998 ampuma-asesäädöksessä starttiaseista pidettiin siis pelkäämään kovaa ääntä tuottavina esineinä.

Lisäksi on syytä havaita, että kyseisessä vaiheessa lainsäädännön uudistamista Euroopan neuvoston asedirektiivi (91/477/ETY) tai Schengenin yleissopimus (1990) eivät sisältäneet ampuma-aseen määritelmää. Joka tapauksessa asedirektiivissä oli säännöksiä ja yleissopimuksessa määräyksiä siitä, mitkä välineet voitiin jättää ampuma-aseita koskevien säännösten soveltamisalan tai luvanvaraisuuden ulkopuolelle.<sup>105</sup> Alkuperäinen Schengenin yleissopimus oli hälytyksen antamiseen käytettyjen sekä kyynelkaasua sisältävien aseiden luvanvaraisuuden suhteen asedirektiiviä väljempi. Yleissopimuksesta myöhemmin poistetun 80 artiklan 2 kohdan nojalla kyseiset aseet voitiin jättää luvanvaraisuuden ulkopuolelle, mikäli aseilla ei voinut ampua luodin tyyppisiä ammuksia eikä aineita, jotka saattoivat aiheuttaa pysyvää vaaraa terveydelle.<sup>106</sup> Kuten kansainvälisiä velvoitteita käsittelevässä luvussa 5 käy ilmi, yleissopimuksessa esitetyt määräykset olivat vähimmäisvaatimuksia ja kansallisesta lainsäädännöstä oli mahdollista tehdä määräyksiltään tiukempi.

Toistaiseksi alkuperäisessä muodossaan säilyneen AAsEL 2.2 §:n mukaan ampuma-aseina ei pidetä säännöksessä mainittuja välineitä, elleivät ne ole ilman erityistietoja ja -taitoja muutettavissa välineiksi, joilla voidaan ampua luoteja tai hauleja siten, että siitä voi aiheutua vaaraa ihmiselle. Näitä ovat rakennustyössä käytettäviksi suunnitellut ja valmistetut naulai-

<sup>104</sup> HE 183/1997 vp, 59.

<sup>105</sup> EYVL, N:o L 256/51, 13.9.1991, 145–151; EUVL, N:o L 239/1, 22.9.2000.

<sup>106</sup> HE 183/1997 vp, 59. Ks. myös Euroopan neuvoston päätöksen 1999/435/EY artikla 1, jossa todetaan, että Schengenin säännöstö julkaistaan Euroopan yhteisöjen virallisessa lehdessä, lukuun ottamatta niitä määräyksiä, jotka mainitaan 2 artiklassa. Päätöksen 2 artiklassa viitataan B liitteeseen, jossa on listattuna ne määräykset, joille neuvoston ei tarvitse määrittää oikeusperustaa - ja joita ei siis julkaista. B liitteessä mainitaan muun muassa artikkelit 77–81 ja 83–90. Päätöksen johdannossa puolestaan todetaan, että tiettyjen Schengenin säännöstöön kuuluvien määräysten osalta ei katsota olevan tarpeen tai asianmukaista, että neuvosto määrittää niille perussopimusten asianomaisten määräysten mukaisen oikeusperustan, jos esimerkiksi määräyksessä tarkoitettua asiasta on säädetty Euroopan yhteisön tai Euroopan unionin lainsäädännössä tai kaikkien jäsenvaltioiden vahvistamassa säädöksessä, jolloin määräys on aiheeton. Päätöksen alaviitteessä todetaan, että Schengenin soveltamissopimuksen artikkelit 77–81 ja 83–90 on korvattu aseiden hankinnan ja hallussapidon valvonnasta annetulla neuvoston direktiivillä 91/477/ETY.

met sekä hengenpelastuksessa taikka tieteellisessä tai teollisessa käyttötarkoituksessa käytettäviksi suunnitellut ja valmistetut välineet.

Ampuma-aseen määritelmän ulkopuolelle jää siis esimerkiksi eläinten teurastuksessa tai lopeuksessa käytettävä tainnutusväline, josta ei lennä ulos ammusta vaan josta ruutikaasunpaineen tai muun voimanlähteen avulla työnnyty ulos metallitappi tai vastaava esine. Tällaisia esineitä ovat niin kutsutut lävistävät ja iskevät pulttipistoolit, jotka aiheuttavat joko pultin tunkeutumisen tai pultin iskun seurauksena vakavan ja peruuttamattoman vaurion eläimen aivoissa. Molemmat ovat pelkkiä tainnutusmenetelmiä, jotka vaativat mahdollisimman pian eläimen kuoleman varmistavan veren laskuun tai poistamiseen liittyvän menettelyn.<sup>107</sup>

Samoin ampuma-aseen määritelmän ulkopuolelle jää rakennustyössä käytettävä naulain, koska siinä ei käytetä ammuksena luotia, haulia tai vastaavaa ammusta vaan naulaa tai muuta naulan kaltaista rakennusvälinettä. Säännöksen määritelmän mukaisesti naulain ei kuitenkaan saa olla ilman erityistietoja ja -taitoja muutettavissa välineeksi, jolla voi ampuma luoteja tai haulia siten, että siitä voi aiheuta vaaraa ihmiselle. Vaikka ensimmäisen momentin ammuksen käsite on tarkoitettu merkitykseltään laajaksi, on huomattava, että toisessa momentissa luodilla ja haulilla tarkoitetaan nimenomaisesti tavanomaisessa ampuma-aseessa käytettäviä ammuksia.<sup>108</sup>

Vastaavan periaatteen mukaisesti ampuma-aseena ei myöskään pidetä hengenpelastuksessa, tieteellisessä tai teollisessa käyttötarkoituksessa käytettäväksi suunniteltua ja valmistettua välinettä. Ampuma-aseen määritelmän ulkopuolelle jäävät näin ollen tietyt teollisuustykit ja meripelastuksessa käytettävät pelastusköyden heittolaitteet. Muita määritelmän ulkopuolelle jääviä välineitä ovat muun muassa eräät lujuusmittauksessa käytettävät koestusvälineet.<sup>109</sup>

Kuten ampuma-aseista ja ampumatarpeista annetun asetuksen (34/1933) tarkastelussa ilmeni, ei sen säännöksiin sisällynyt vanhan aseiden määritelmää. Schengenin yleissopimuksen 82 artiklan mukaan ampuma-aseet, joiden malli tai valmistusvuosi on aiemmalta ajalta kuin vuodelta 1870, eivät sisälly ampuma-asesäännösten soveltamisalan piiriin, jollei niillä voida ampua kiellettyihin tai luvanvaraisiin aseisiin tarkoitettuja ampumatarvikkeita.<sup>110</sup> Koska mustan tai savuttoman ruudin käyttäminen tavanomaisissa vanhoissa aseissa muodostaa järkevän jakoperusteen vanhan ja luvanvaraisen ampuma-aseiden välillä, jätettiin vuoden 1998 ampumaseleissa ennen vuotta 1890 valmistetut mustaruutiaseet luvanvaraisuuden ulkopuolelle kul-

---

<sup>107</sup> HE 183/1997 vp, 59; Evira 2015, kohta Tuotantoeläinten lopetus- ja teurastusmenetelmät.

<sup>108</sup> HE 183/1997 vp, 59.

<sup>109</sup> HE 183/1997 vp, 59.

<sup>110</sup> EUVL, N:o L 239/1, 22.9.2000.

jettamisen ja säilyttämisen osalta. Samoin lupavapaata on vastaavien mustaruutiaseiden pitäminen museossa tai kokoelmassa, jos aseilla ei ammuta.<sup>111</sup>

Lakia koskevan hallituksen esityksen HE 183/1997 mukaan muiden ampuma-aseiden kuin mustaruutiaseiden iälle ei aseteta lain soveltamisalan suhteen merkitystä. Tämän johdosta kaikki luoteja, hauleja tai muita ammuksia taikka lamaannuttavia aineita ampuvat ampuma-aseet ovat 1 momentin mukaisia ampuma-aseita, jollei niiden katsota kuuluvan 2 momentin perusteella lain soveltamisalan ulkopuolelle. Schengenin yleissopimuksessa kansalliselle säännöksille jätetyn harkinnanvaran ollessa vaikutukseltaan pieni, ei sillä ole ollut käytännön merkitystä asiassa. Mustaruutiaseita koskevasta luvanvaraisuuden poikkeuksesta asetettiin säännös lain 19 §:ään ja kyseinen momentti on AAsEL 2.2 §:n tavoin säilynyt muuttumattomana (AAsEL 19.2 §).<sup>112</sup>

Alkuperäisessä vuoden 1998 AAsEL 2.3 §:ssä oli viittaus ampuma-aseasetukseen ampuma-aseen tekemisestä pysyvästi ampumakelvottomaksi. Momentin mukaan ase osan tekemisestä pysyvästi toimintakelvottomaksi säädetään asetuksella.

Asedirektiivin liitteessä I oli määritelty, että ampuma-aseina ei pidetä pysyvästi ampumakelvottomaksi tehtyjä aseita. Deaktivoitimenetelmä, jolla ase tehdään käyttökelvottomaksi, on kuitenkin oltava viranomaisen hyväksymä.<sup>113</sup> Schengenin yleissopimuksen 82 artiklan mukaan deaktivointi on hyväksyttävä viranomaisen aseeseen tekemällä hyväksymis- tai tarkastusmerkinnällä tai deaktivointi on muuten oltava viranomaisen hyväksymä. Lain valmistelussa päädyttiin ratkaisuun, jonka mukaan ampuma-aseen tekemisestä pysyvästi ampumakelvottomaksi säädetään asetuksella.<sup>114</sup>

AAsEA 2.1 §:ssä säädetään pysyvästi ampumakelvottomasta ampuma-aseesta. Sen mukaan ampuma-asetta pidetään pysyvästi ampumakelvottomana, kun se on romutettu tai deaktivoitu. AAsEA 2.2 § puolestaan tarkentaa romutettuna pidettävää ampuma-asetta. Momentin mukaan romutettuna pidetään ampuma-asetta, jota ei enää voida muuttaa ampumakelpoiseksi.

Asetuksen 2 §:n 1 ja 2 momentit ovat säilyneet muuttumattomina. AAsEA 2.3 §:iin otettiin tarkentava säännös deaktivoitusta ampuma-aseesta. Momenttia on muutettu myöhemmin ampuma-aselakia ja -asetusta täsmennettäessä pysyvästi ampumakelvottoman ampuma-aseen osalta. Alkuperäisen säännöstekstin mukaan deaktivoituna pidetään ampuma-asetta, jonka iskupohjan sisältävä sulkulaitteen osa, patruunapesä tai sitä vastaava osa sekä piippu tai putki

---

<sup>111</sup> HE 183/1997 vp, 59–60, 72.

<sup>112</sup> HE 183/1997 vp, 60.

<sup>113</sup> EYVL, N:o L 256/51, 13.9.1991, 151; HE 183/1997 vp, 60.

<sup>114</sup> EUVL, N:o L 239/1, 22.9.2000; HE 183/1997 vp, 60.

on muutettu siten, että aseella ampuminen on pysyvästi estetty. Ampuma-asetta ei pidetä deaktivoituna, jos se on ilman erityistietoja ja -taitoja muutettavissa ampumakelpoiseksi.

Säädetyin AAsEL 119 §:n tarkempien säännösten 3 momenttiin kirjattiin valtuussäännös, jonka mukaan ampuma-aseasioita käsittelevä ministeriö voi antaa tarvittaessa tarkempia ohjeita ampuma-aseiden pysyvästi ampumakelvottomiksi sekä aseiden osien pysyvästi toimintakelvottomiksi tekemiseen liittyvistä teknisistä seikoista. Tätä momenttia on samoin muutettu myöhemmin lakia ja asetusta deaktivoinnin osalta tarkennettaessa ja täsmennettäessä.

Velvoite ampuma-aseen tekemisestä pysyvästi ampumakelvottomaksi voi syntyä esimerkiksi hallussapitoon oikeuttavan luvan voimassaoloajan päättymisen johdosta, kun asetta ei haluta myydä tai luovuttaa asianmukaisen luvan haltijalle taikka luovuttaa valtiolle. Toimintakuntoinen ase voidaan saada myös perintönä, mutta perinnön saajalla tai kuolinpesän osakkailla ei ole luvan saamisen edellytyksiä. Tällöin aseiden ampumakelvottomaksi tekeminen antaa mahdollisuuden aseiden säilyttämiseksi muistoesineenä, jos aseella on esimerkiksi tunne- tai muistoarvoa. Erilaiset deaktivoituneet aseet ovat myös joidenkin asekeräilijöiden keräilykohteita.<sup>115</sup>

### 6.3 Vuoden 2011 ampuma-aselain ja -asetuksen muutokset

Ampuma-aseen määritelmän lainsäädännöllisen nykytulkin kannalta ratkaiseva merkitys on ollut hallituksen esityksellä HE 106/2009 ja esityksen perusteella säädetyllä lailla ampuma-aselain muuttamisesta (124/2011). Aikaisemmin esille tulleen mukaisesti ampuma-aselain uudistamista perusteltiin pääasiassa Euroopan parlamentin ja neuvoston toukokuussa 2008 aseiden hankinnan ja hallussapidon valvonnasta annetun neuvoston direktiivin 91/477/ETY muuttamisesta annetun direktiivin 2008/51/EY (asedirektiivin muuttamisesta annettu direktiivi) kansallisella täytäntöönpanolla.<sup>116</sup>

Direktiivillä 2008/51/EY on asetettu täytäntöön kansainvälisen järjestäytyneen rikollisuuden vastaisen YK:n yleissopimuksen (ns. Palermon sopimus) ampuma-aseiden, niiden osien ja komponenttien sekä ampumatarvikkeiden laittoman valmistuksen ja kaupan torjumista koskeva lisäpöytäkirja.<sup>117</sup> Kyseisestä lisäpöytäkirjasta käytetään lähteestä riippuen myös nimiä ampuma-asepöytäkirja tai tuliasepöytäkirja (Firearms Protocol).<sup>118</sup> Tässä tutkimuksessa lisäpöytäkirjasta käytetään hallituksen esityksen mukaisesti termiä ampuma-asepöytäkirja.

<sup>115</sup> HE 183/1997 vp, 60.

<sup>116</sup> HE 106/2009 vp, 5.

<sup>117</sup> EUVL, N:o L 179/5, 8.7.2008, 1–2; HE 106/2009 vp, 1.

<sup>118</sup> Ks. esim. ulkoasiainministeriö 2011, kohta YK:n järjestäytyneen rikollisuutta koskeva yleissopimus.

Lisäksi ampuma-aselain muuttamista perusteltiin kansallisilla muutostarpeilla, koska julkisuudessa oli muun muassa esitetty vaatimuksia siviilihenkilöiden käsiaseiden täyskiellosta. Hallituksen esityksessä, tai sen perusteella annetussa laissa, ei kielletty mitään asetyyppejä. Sen sijaan esityksessä ja laissa rajoitettiin käsiaseiden saatavuutta asettamalla niiden saannille uusia ehtoja sekä lisättiin lupaviranomaisen mahdollisuuksia saada luvan hakijasta ja luvan hakijan ilmoittamasta käyttötarkoituksesta enemmän tietoja lupaharkintaa varten.<sup>119</sup>

### 6.3.1 Ampuma-asepöytäkirjan suhde Suomen lainsäädäntöön

Voimassa ollutta ampuma-aselain ampuma-aseen määritelmää ehdotettiin lain esitöissä täydennettäväksi vastaamaan ampuma-asepöytäkirjan ja asedirektiivin muuttamisesta annetun direktiivin vaatimuksia.<sup>120</sup> Ampuma-asepöytäkirjan 3 artiklassa määritellään ampuma-aseisiin liittyvää käsitteiden käyttöä. Määriteltyjä käsitteitä ovat muun muassa ampuma-ase, osat ja komponentit, ampumatarvikkeet, laiton valmistaminen ja kauppa sekä jäljittäminen.<sup>121</sup>

Ampuma-asepöytäkirjan 3 artiklan a kohdan mukaan ”ampuma-ase” tarkoittaa kannettavaa piipulla varustettua asetta, jolla voidaan räjähdyspaineen avulla ampua hauleja, luoteja tai muita ammuksia, ja joka on tarkoitettu niiden ampumiseen tai joka voidaan muuntaa ampu-makelpoiseksi, mutta ei kuitenkaan asehistoriallisesti arvokkaita vanhoja ampuma-aseita tai niiden jäljitelmiä. Asehistoriallisesti arvokkaat vanhat ampuma-aseet ja niiden jäljitelmät määritellään kansallisen lainsäädännön mukaisesti. Asehistoriallisesti arvokkailta vanhoilta ampuma-aseilla ei kohdan mukaan missään tapauksessa kuitenkaan tarkoiteta ampuma-aseita, jotka on valmistettu vuoden 1899 jälkeen.<sup>122</sup>

Ampuma-asepöytäkirjan artiklan määritelmän perusteella hallituksen esityksessä ehdotettiin, että AAseL 2.1 §:iin lisätään virke: ”Ampuma-aseeksi katsotaan myös sellainen esine, joka muistuttaa ampuma-asetta ja joka rakenteensa tai valmistusmateriaalinsa puolesta on ilman erityistietoja ja -taitoja muunnettavissa toimivaksi ampuma-aseeksi.” Koska artiklan a kohdan mukaisesti asehistoriallisesti arvokkaat vanhat ampuma-aseet ja niiden jäljitelmät voidaan määritellä kansallisessa lainsäädännössä, ei niiden osalta nähty tarvetta lähteä muuttamaan ampuma-aselakia. Kuten aikaisemmin on tullut esille, AAseL 19.2 §:ssä säädetään ennen vuotta 1890 valmistettujen mustaruutiaseiden luvanvaraisuuden poikkeuksesta koskien niiden kuljettamista ja säilyttämistä. Muutoin ampuma-aselakia tulkittiin edelleen siten, että kaikki hauleja, luoteja tai muita ammuksia ampuvat aseet ovat ampuma-aseita niiden valmistusvuodesta riippumatta.<sup>123</sup>

<sup>119</sup> HE 106/2009 vp, 5.

<sup>120</sup> HE 106/2009 vp, 37.

<sup>121</sup> UN 2001, 3; HE 106/2009 vp, 64.

<sup>122</sup> UN 2001, 3; HE 106/2009 vp, 64. Ks. myös TPA 74/2011.

<sup>123</sup> HE 106/2009 vp, 64.

Voimassa olleen AAsEL 3.1 §:n mukaan aseiden osalla tarkoitettiin ampuma-aseesta irrallisena olevaa patruunapesää ja sitä vastaavaa osaa, piippua ja putkea sekä sulkulaitetta. Ampuma-asepöytäkirjan 3 artiklan b kohdan mukaan ”osat ja komponentit” tarkoittavat mitä tahansa osia tai varaosia, jotka on tarkoitettu nimenomaan ampuma-aseeseen ja ovat oleellisia sen toiminnan kannalta, mukaan luettuina piiput, lukon kehykset tai rungot, luistit tai sylinterit ja lukot tai sulkukappaleet sekä laitteet, jotka on tarkoitettu vaimentamaan ampuma-aseen laukaus tai on muunnettu vaimentajaksi.<sup>124</sup>

Koska direktiivillä 2008/51/EY oli pantu täytäntöön ampuma-asepöytäkirjan yhteisöainsäädännön alaan kuuluvat määräykset, hallituksen esityksessä aseiden osien määrittelyä esitettiin lisättäväksi direktiivissä myös osina mainitut ampuma-aseiden runko, sulkulaite ja sen runko, sulkukappale, äänenvaimennin sekä niitä toiminnallisesti vastaavat osat. Kun ampuma-asepöytäkirja oli jättänyt sen soveltamisen esimerkiksi aseiden osien suhteen suurelta osin kansalliseen harkintaan, olivat määräykset ampuma-aseiden osalta puolestaan melko ehdottomia. Suomen ampuma-aseainsäädännön noudattaessa asedirektiivin edellyttämää sääntelyä ja lainsäädännön vastatessa vaatimuksiltaan muissa EU:n jäsenvaltioissa omaksuttuja sääntelyratkaisuja niin ehdotettujen muutosten voimaantulon jälkeen uusien säännösten katsottiin täyttävän ampuma-asepöytäkirjassa edellytetyt vähimmäisvaatimukset muun muassa ampuma-aseiden määrittelyä ja osien osalta.<sup>125</sup>

### 6.3.2 Asedirektiivi 2008/51/EY

Hallituksen esitystä HE 106/2009 laadittaessa Euroopan unionin jäsenmailla ei ollut yhtenäisiä säännöksiä ampuma-aseiden määrittelyä, aseiden osista, aseiden merkinnöistä tai deaktivoinnista. Aseiden hankinnan ja hallussapidon valvonnasta annetun neuvoston direktiivin 91/477/ETY muuttamisesta annetussa direktiivissä 2008/51/EY ampuma-aseisiin liittyviä säännöksiä yhdenmukaistettiin. Lain esitöissä ehdotetuilla ja myöhemmin ampuma-aseisiin tehdyillä lisäyksillä sekä uusilla säännöksillä tarkennettiin aseiden määrittelyä, aseiden osien ja merkintöjen käsitteitä sekä deaktivointia koskevia kysymyksiä.<sup>126</sup>

Vaikka hallituksen esityksessä ei ole suoria lainauksia asedirektiivin muuttamisesta annetusta direktiivistä ampuma-asepöytäkirjan tavoin, ehdotetaan esityksessä ampuma-aseiden määrittelyä muutettavaksi YK:n ampuma-asepöytäkirjasta ja asedirektiivin muuttamisesta annetun direktiivin edellyttämällä tavalla. Asedirektiivin muuttamisesta annettu direktiivi edellyttää,

<sup>124</sup> UN 2001, 3; HE 106/2009 vp, 64. Ks. myös TPA 74/2011.

<sup>125</sup> HE 106/2009 vp, 37–38, 64, 66.

<sup>126</sup> HE 106/2009 vp, 25.

että tietyt helposti ampuma-aseeksi muunnettavissa olevat esineet määritellään ampuma-aseiksi.<sup>127</sup>

Tämä on esitetty asedirektiivin muuttamisesta annetun direktiivin 1 artiklan direktiivin 91/477/ETY muuttamisesta annetussa kohdassa 1a, jonka alakohdan 1 mukaan direktiivissä ”tuliaseella” tai ”ampuma-aseella” tarkoitetaan kannettavaa piipulla varustettua asetta, jolla voidaan palavan ajoaineen avulla ampua hauleja, luoteja tai muita ammuksia, joka on tarkoitettu niiden ampumiseen tai joka voidaan muuntaa ampumakelpoiseksi, jollei sitä ole jätetty direktiivin soveltamisalan ulkopuolelle jollakin liitteessä I olevassa III kohdassa mainitulla perusteella. Ampuma-aseet luokitellaan liitteessä I olevassa II kohdassa. Edelleen direktiivissä katsotaan, että esine voidaan muuntaa ampumaan palavan ajoaineen avulla hauleja, luoteja tai muita ammuksia, jos se on ampuma-aseen näköinen ja se on rakenteensa tai valmistusmateriaalinsa puolesta muunnettavissa sellaiseksi.<sup>128</sup>

Määritelmän mukaisilla liitteessä I olevissa ja III kohdassa mainituilla perusteilla, joilla jokin esine voidaan jättää direktiivin soveltamisalan ulkopuolelle, tarkoitetaan alkuperäisen asedirektiivin 91/477/ETY kohtaa, jonka mukaan tuliaseina ei pidetä esineitä, jotka vastaavat määritelmää, mutta jotka: a) on tehty lopullisesti käyttökelvottomiksi virallisen toimielimen takaamalla tai hyväksymällä menetelmällä b) on tarkoitettu hälytykseen, merkinantoon, pelastukseen, teurastukseen, harppuunakalastukseen tai teollisiin taikka teknisiin tarkoituksiin, edellyttäen, että niitä voidaan käyttää ainoastaan tähän määrättyyn tarkoitukseen c) katsotaan antiikkiaseiksi tai niiden jäljennöksiksi, siinä määrin kuin ne eivät sisälly edellä mainittuihin luokkiin ja niihin sovelletaan kansallista lainsäädäntöä. Kohdassa mainittujen tuliaseiden osalta jäsenvaltiot voivat soveltaa kansallista lainsäädäntöä, kunnes yhteisön tasolla on toteutettu tarvittava yhteensovittaminen.<sup>129</sup>

Lisäksi hallituksen esityksessä ehdotettiin aseiden osien luvanvaraisuutta laajennettavaksi vastaamaan samoin ampuma-asepöytäkirjan ja asedirektiivin muuttamisesta annetun direktiivin määritelmiä. Voimassa olleen lain mukaan luvanvaraisia aseiden osia olivat olleet vain aseiden paineenalaiset osat eikä esimerkiksi aseiden runko, joka liittyy kyseisiin aseiden osiin yhteen. Samoin luvanvaraisuuden piiriin ehdotettiin lisättäväksi sulkukappaleiden keskeiset osat sekä äänenvaimentimet.<sup>130</sup>

Asedirektiivin muuttamisesta annetun direktiivin 1 artiklan 1b kohdan mukaan direktiiviin 91/477/ETY lisättiin 1a ja 1b alakohdat, joiden mukaan direktiivissä ”osilla” tarkoitetaan osia tai varaosia, jotka on tarkoitettu nimenomaan ampuma-aseeseen ja jotka ovat oleellisia sen

<sup>127</sup> EUVL, N:o L 179/5, 8.7.2008, 3; HE 106/2009 vp, 37.

<sup>128</sup> EUVL, N:o L 179/5, 8.7.2008, 3.

<sup>129</sup> EYVL, N:o L 256/51, 13.9.1991, 151.

<sup>130</sup> HE 106/2009 vp, 37–38.



toiminnan kannalta, mukaan lukien piiput, lukon kehykset tai rungot, luistit tai sylinterit, lukot tai sulkukappaleet, sekä laitteita, jotka on tarkoitettu vaimentamaan ampuma-aseen laukaus tai muunnettu vaimentajaksi. Direktiivissä ”olennaisilla osilla” tarkoitetaan sulkijamekanismeja, ampuma-aseiden pesiä ja piippuja, jotka luetaan erillisinä osina kuuluviksi samaan luokkaan kuin ase, jonka osia ne ovat tai jonka osiksi ne on tarkoitettu.<sup>131</sup>

Edelleen lain muutoksilla on ollut tarkoitus oikaista ampuma-aseen deaktivointia koskevat säännökset direktiivin vaatimukset täyttäviksi niin, ettei deaktivoitujen aseiden muuttaminen uudelleen toimintakuntoiseksi olisi enää mahdollista. Asedirektiivin muuttamisesta annetussa direktiivissä on säädetty vähimmäisvaatimukset siitä, mitä deaktivoinnilla tarkoitetaan.<sup>132</sup>

Asedirektiivin muuttamisesta annetun direktiivin 1 artiklan 13 kohdan mukaisesti direktiiviin 91/477/ETY liite I on muutettu III kohdan alakohdan a osalta muotoon: ”On tehty pysyvästi ampumakelvottomiksi deaktivoimalla ne, varmistaen, että kaikki ampuma-aseen toiminnan kannalta olennaiset osat on tehty pysyvästi toimintakelvottomiksi siten, ettei niitä voida poistaa, asentaa uudelleen tai muuttaa tarkoituksena tehdä ampuma-aseesta uudelleen ampumakelpoinen.”<sup>133</sup>

Hallituksen esitystä laadittaessa Euroopan unionin jäsenmailla ei ollut yhtenäisiä deaktivointiin liittyviä standardeja tai käytänteitä. Lain esitöissä todetaan, että Euroopan komission laadittua yhtenäiset deaktivointistandardit ja niiden tultua voimaan EU:n alueella, otetaan harkittavaksi, noudatetaanko yhteisen standardin mukaisia vaatimuksia kansallisessa lainsäädännössä. Joka tapauksessa asedirektiivin muuttamisesta annetun direktiivin deaktivointia koskevan säännöksen ottaminen ampuma-aselakiin tiukensi deaktivointia koskevia säännöksiä entisestään.<sup>134</sup> Kansallisen lainsäädäntöön liittyen on edelleen syytä huomioida, että asedirektiivi on luonteeltaan minimidirektiivi.

Direktiivissä 2008/51/EY on säädetty tarkemmin jäsenvaltioiden viranomaisten deaktivointitoimenpiteiden järjestämisestä sekä annettu varaus komission mahdollisuudesta antaa tulevaisuudessa deaktivointistandardeja ja -tekniikoita koskevia yhteisiä linjauksia.<sup>135</sup> Asedirektiivin muuttamisesta annetun direktiivin mukaisesti edellä mainitun a kohdan jälkeen on tehty lisäys, jonka mukaan jäsenvaltioiden tulee ryhtyä toimenpiteisiin sen järjestämiseksi, että toimivaltainen viranomainen tarkastaa a alakohdassa tarkoitettut deaktivointitoimenpiteet, jotta varmistetaan, että ampuma-aseelle suoritettut muutokset tekevät sen pysyvästi ampumakelvottomaksi. Jäsenvaltioiden tulee myös varmistaa, että mainitun tarkastuksen yhtey-

<sup>131</sup> EUVL, N:o L 179/5, 8.7.2008, 3.

<sup>132</sup> HE 106/2009 vp, 28–29. Ks. myös HaVM 16/2010 vp, 15.

<sup>133</sup> EUVL, N:o L 179/5, 8.7.2008, 6. Ks. s. 40 kohta a.

<sup>134</sup> HE 106/2009 vp, 29.

<sup>135</sup> EUVL, N:o L 179/5, 8.7.2008, 7. Ks. myös HE 106/2009 vp, 59.

dessä annetaan todistus tai asiakirja, joka osoittaa ampuma-aseen deaktivoinnin suoritetuksi, tai että ampuma-ase varustetaan tätä tarkoitusta varten selvästi erottuvalla merkinnällä. Komissio voi antaa direktiivin 13 a artiklan 2 kohdassa tarkoitettua menettelyä noudattaen deaktivointistandardeja ja -tekniikoita koskevat yhteiset suuntaviivat sen varmistamiseksi, että deaktivoitujen ampuma-aseiden on tehty pysyvästi ampumakelvottomiksi.<sup>136</sup>

Euroopan komissio antoi 15. joulukuuta 2015 täytäntöönpanoasetuksen (EU) 2015/2403 deaktivointistandardeja ja -tekniikoita koskevien yhteisten suuntaviivojen vahvistamisesta sen varmistamiseksi, että deaktivoitujen ampuma-aseiden tehdään pysyvästi ampumakelvottomiksi (deaktivointiasetus). Deaktivointiasetuksessa otetaan huomioon direktiivi 91/477/ETY siihen tehtyine muutoksineen ja lisäyksineen. Lisäksi deaktivointiasetus sisältää säännöksiä ampuma-aseiden deaktivoinnin luovuttamisesta, deaktivoinnin tarkastamisesta ja varmentamisesta, avunantopyynnöistä, deaktivoitujen aseiden merkitsemisestä, täydentävistä toimenpiteistä, deaktivoitujen aseiden siirtämisestä toiseen jäsenvaltioon sekä ilmoitusvelvollisuuksista.<sup>137</sup>

Deaktivointiasetuksen toteuttaminen käytännössä tarkoittaa, että deaktivoinnin tarkastavan viranomaisen on annettava deaktivoinnin hyväksymisestä todistus, jota deaktivoitujen aseiden tai aseiden osien haltijan on pidettävä aseiden mukana. Viranomaisen on lisäksi tehtävä deaktivoinnin hyväksymistä koskeva merkintä esineeseen. Deaktivointiasetus koskee myös sellaisia deaktivoitujen ampuma-aseita ja aseiden osia, jotka saatetaan markkinoille asetuksen voimaantulon jälkeen. Markkinoille saattamisella tarkoitetaan kaikkea luovuttamista riippumatta siitä, onko luovutus vastikkeellinen vai ei. Esimerkiksi perinnöksi saadun deaktivoitujen ampuma-aseiden on täytettävä asetuksen vaatimukset, mikä tarkoittaa, että esine joudutaan deaktivoimaan uudelleen, tarkastamaan ja merkitsemään. Asetus koskee myös deaktivoitujen aseita ja aseiden osia, jotka siirretään asetuksen voimaantulon jälkeen EU:n jäsenvaltiosta toiseen.<sup>138</sup>

Jäsenvaltioiden on tullut soveltaa deaktivointiasetusta 8. huhtikuuta 2016 alkaen. Tämän johdosta sisäministeriö asetti lainvalmisteluhankkeen, jonka tavoitteena oli valmistella tarvittavat muutokset ampuma-aselakiin.<sup>139</sup> Käytännössä säännösmuutokset toteutettiin muuttamalla AAseL 112, 112 a, 112 b sekä 115 §:iä lailla ampuma-aselain muuttamisesta (190/2016). Soveltamispäivämäärästä johtuen lainmuutokset tulivat voimaan 8.4.2016.

Huomioitavaa on, että AAseA 2 §:n määritelmää pysyvästi ampumakelvottomasta eli deaktivoitujen ampuma-aseesta on muutettu viimeksi valtioneuvoston asetuksella ampuma-aseasetuksen muuttamisesta (1305/2015), joka on tullut voimaan 1. joulukuuta 2015 eli samaan aikaan kuin ampuma-aselain muutos. Tällöin asetuksen sanamuoto tarkistettiin sen

<sup>136</sup> EUVL, N:o L 179/5, 8.7.2008, 7.

<sup>137</sup> HE 11/2016 vp, 2. Ks. myös EUVL, N:o L 333/62, 19.12.2015, 1–11.

<sup>138</sup> Poliisihallitus 2016, 1–3.

<sup>139</sup> SM 2016, 1.

toistaiseksi viimeisimpään muotoon. Säännöksen mukaan deaktivoituna pidetään ampuma-asetta, jos aseensa osat on muutettu siten, että aseella ampuminen on pysyvästi estetty. Ampuma-asetta ei pidetä deaktivoituna, jos se on ilman erityistietoja ja -taitoja muutettavissa ampumakelpoiseksi. Deaktivoituna pidetään tehokasta ilma-asetta, jonka piippu ja laukauksen paineen tuottamiseen tarkoitettut osat on muutettu siten, että aseella ampuminen on pysyvästi estetty.

Jos tarkistamattomia ja puutteellisesti toimintakyvyttömäksi tehtyjä esineitä on pidettävä AAsel 2 ja 3 §:n mukaisina lupaa edellyttävinä ampuma-aseina tai aseensa osina, voi kyseeseen tulla tarkastukseen toimittamisvelvollisuuden laiminlyönnin ohella luvaton hallussapito tai jokin muu ampuma-aselain vastaisesti tehty RL 41:1.1 :n 1 kohdassa tarkoitettu teko.

### 6.3.3 Laki ampuma-aselain muuttamisesta (124/2011) ja asetus ampuma-asetuksen muuttamisesta (572/2011)

Koska YK:n ampuma-asepöytäkirjassa ja asedirektiivin muuttamisesta annetussa direktiivissä oli asetettu ampuma-aseen määritelmä, esitettiin hallituksen esityksessä HE 106/2009 muutoksia ampuma-aseen kansallisen lainsäädännön määritelmään ampuma-asepöytäkirjan ja asedirektiivin muuttamisesta annetun direktiivin edellyttämillä tavoilla. Esityksen mukaan ampuma-aseen perusmääritelmä pysyisi ennallaan, mutta direktiivin mukaisesti tietyt helposti ampuma-aseeksi muunnettavissa olevat esineet määriteltäisiin myös ampuma-aseiksi.<sup>140</sup>

Ajatuksena on ollut sisällyttää ampuma-aseen määritelmän piiriin sellaiset startti- ja kaasupistoolit, jotka ovat muunnettavissa toimiviksi ampuma-aseiksi. Esityksen mukaan säännöksen soveltaminen ei kuitenkaan ole riippuvainen siitä, mihin tarkoitukseen esine on alun perin tehty vaan sen tosiasiallisesta muuntamismahdollisuudesta. Onkin huomioitava, että kaasuseet ovat jo itsessään AAsel 6 §:n mukaan luvanvaraisia, joten kysymykseen tulee lähinnä starttiaseen / -pistoolin muuntaminen lamaannuttavaa ainetta ampuvaksi kaasuseeksi tai ammuksia ampuvaksi käsiaseeksi.<sup>141</sup>

Kun AAsel 2.1 §:iin hallituksen esityksen mukaisesti lisättiin perusmääritelmän jatkeeksi virke ampuma-aseeksi katsottavasta esineestä, ampuma-aseen määritelmän nykymuodon mukaan ampuma-aseella tarkoitetaan välinettä, jolla ruutikaasunpaineen, nallimassan räjähdyspaineen tai muun räjähdyspaineen avulla voidaan ampua luoteja, hauleja tai muita ammuksia taikka lamaannuttavia aineita siten, että siitä voi aiheutua vaaraa ihmiselle. Ampuma-aseeksi katsotaan myös sellainen esine, joka muistuttaa ampuma-asetta ja joka rakenteensa tai val-

<sup>140</sup> HE 106/2009 vp, 37.

<sup>141</sup> HE 106/2009 vp, 37.

mistusmateriaalinsa puolesta on ilman erityistietoja ja -taitoja muunnettavissa toimivaksi ampuma-aseeksi.

Asedirektiivin muuttamisesta annetun direktiivin mukaisesti ensimmäinen edellytys on, että esineen tulee muistuttaa ampuma-asetta; ”on ampuma-aseen näköinen”.<sup>142</sup> Lain esitöiden mukaan tarkoituksena on rajata muunnettaviksi katsottavien esineiden alaa sellaisiin esineisiin, jotka jo lähtökohtaisesti muistuttavat ampuma-asetta. Näin ollen ampuma-asetta muistuttavia esineitä ovat esimerkiksi toimintakelvottomaksi tehdyt ampuma-aseet, starttipistoolit ja aselelut eikä esimerkiksi pelkkä teräslevyn pala. Säännöksen soveltamisalan piiriin eivät siis kuulu sellaiset esineet, joilla on ainoastaan ampuma-aseen ääriiviivat, mutta ei tarkempaa yhtäläisyyttä ampuma-aseen kanssa. Toisin sanoen esimerkiksi ampuma-aseen muotoon leikkattua teräslevyä ei katsota kyseisenlaiseksi esineeksi.<sup>143</sup>

Toisen ehdon mukaisesti esine on rakenteensa ja valmistusmateriaalinsa puolesta muunnettavissa ampuma-aseeksi; ”on rakenteensa tai valmistusmateriaalinsa puolesta muunnettavissa sellaiseksi”.<sup>144</sup> Esineen tulee siis olla sellainen, että sen rakenne ja valmistusmateriaali kestävät AAsEL 5 §:ssä tarkoitetun patruunan laukaisemisesta esineelle aiheutuvan rasituksen. Sitä esityksen tarkennus rajaa ensimmäisessä ehdossa mainitut ampuma-aseen näköiset lelut säännöksen soveltamisalan ulkopuolelle. Lain esitöissä tarkennetaan, että riittävää olisi, jos esine kestäisi yhdenkin patruunan ampumisesta aiheutuvan rasituksen niin, että patruunan luoti tai muu ammus olisi omiaan aiheuttamaan vaaraa toisen hengelle tai terveydelle.<sup>145</sup>

Hallituksen esityksen mukaan esineen tulee olla muunnettavissa toimivaksi ampuma-aseeksi ilman erityistietoja ja -taitoja. Tulkinta tullee ampuma-asepöytäkirjan ampuma-aseen määrittävän artiklan 3 a kohdasta; ”...tai joka voidaan muuntaa ampumakelpoiseksi” (engl. ...or may be readily converted to expel a shot). Kun mitään erityistietoja ja -taitoja ei esityksen tulkinnan mukaan vaadita, tarkoittaa se, että esine on muunnettavissa pelkästään tavanomaisin työkaluin ilman aseepän ammattitaitoa ja erityistyökaluja.<sup>146</sup>

Hallintovaliokunnan mietinnössä HaVM 16/2010 hallituksen esityksestä HE 106/2009 ei oteta kantaa AAsEL 2.1 §:n muutokseen ampuma-aseen määritelmästä. Esityksen lakitekstin arviointia koskevassa vastalauseessa, jossa perustellaan hallituksen esityksen hylkäämistä, 2 §:stä todetaan ainoastaan, että lain selkeyden ja ennustettavuuden vuoksi on ongelmallista, että lain tullessa hyväksytyksi ilmakivääri muuttuu luvanvaraiseksi aseeksi tulkinnan kautta ilman,

<sup>142</sup> EUVL, N:o L 179/5, 8.7.2008, 3.

<sup>143</sup> EUVL, N:o L 179/5, 8.7.2008, 3; HE 106/2009 vp, 37.

<sup>144</sup> EUVL, N:o L 179/5, 8.7.2008, 3; HE 106/2009 vp, 37.

<sup>145</sup> HE 106/2009 vp, 37.

<sup>146</sup> UN 2001, 3; HE 106/2009 vp, 64.

että sitä mainitaan lain määrittelyssä. Lisäksi vastalauseessa todetaan, että juuri ilmakivääri on kaikille kansalaisille tunnetuin asetyyppi.<sup>147</sup>

Tätä tulkintaa ei tarkemmin avata, mutta sillä tarkoitettaneen mahdollisuutta muuttaa ilmakivääri ilman erityistietoja ja -taitoja ampuma-aseeksi, mitä toimintaa ei kuitenkaan ainakaan merkittävässä määrin ole asiayhteyteen liittyen esiintynyt. On kuitenkin syytä huomata, että viimeisimmän ampuma-aselain uudistuksen yhteydessä 1.12.2015 tehokas ilma-ase liitettiin luvanvaraisuuden piiriin. Uuden AAsEL 2 a §:n mukaan tehokkaalla ilma-aseella tarkoitetaan vuonna 1950 tai sen jälkeen valmistettua, ilman tai muun kokoon puristetun kaasun paineella toimivaa esinettä, jonka piipun pienin sisähalkaisija on yli 6.35 millimetriä ja joka on suunniteltu ja tarkoitettu ampumaan metalliluoteja.

Pysyvästi ampumakelvottomaksi tehtyä ampuma-asetta koskeva AAsEL 2.3 § esitettiin pelkätään muutettavaksi siten, että pysyvästi ampumakelvottomaksi tehtyä ampuma-asetta ei pidetä 1 momentissa tarkoitettuna ampuma-aseena. Tällaista esinettä ei siis olisi katsottava ilman erityistietoja ja -taitoja mahdolliseksi muuttaa takaisin toimivaksi ampuma-aseeksi. Alkuperäinen 3 momentin ampumakelvottomaksi tekemistä koskeva valtuussäännös päätettiin siirtää uuteen AAsEL 119.3 §:iin, johon katsottiin johdonmukaisuuden vuoksi järkeväksi koota kaikki pysyvästi ampumakelvottomaksi ja toimintakelvottomaksi muuttamista koskevat valtuussäännökset.<sup>148</sup>

Aseen määritelmän tavoin myös ampuma-aseen osien luvanvaraisuus laajennettiin vastaamaan ampuma-asepöytäkirjan ja asedirektiivin muuttamisesta annetun direktiivin määritelmiä. Voimassa olleen ampuma-aselain mukaan luvanvaraisia aseiden osia olivat olleet ampuma-aseiden paineenalaiset osat eli aseesta irrallisena olevat piippu tai putki, patruunapesä ja sulku-laite tai näitä vastaava osa. Asedirektiivin muuttamisesta annetun direktiivin mukaisesti uudeksi luvanvaraiseksi aseiden osaksi säädettiin aseiden runko, joka liittää aseiden osat yhteen.<sup>149</sup>

Asedirektiivin muuttamisesta annetun direktiivin velvoittavuuden lisäksi todettiin, että aseiden runko on syytä lisätä luvanvaraisten osien joukkoon, koska rungon lupavapaudesta oli aiheutunut käytännön valvontaongelmia. Eri maiden lainsäädäntöjen eroavaisuuksista johtuen joissain jäsenvaltioissa runko oli jo ollut luvanvarainen aseiden osa. Kun joitakin ampuma-aseita valmistetaan sekä itselataava kertatuli- että sarjatulitoimimisina, ovat näiden aseiden eroavaisuudet joko laukaisukoneistossa ja mahdollisesti sen lisäksi aseiden rungossa. Hallituksen esityksessä todetaan, että aseiden runkojen sisällyttämisellä luvanvaraisuuden piiriin voidaan estää

---

<sup>147</sup> HaVM 16/2010 vp, 44.

<sup>148</sup> HE 106/2009 vp, 37.

<sup>149</sup> EUVL, N:o L 179/5, 8.7.2008, 3; HE 106/2009 vp, 37–38.

sarjatulitoimisen aseiden rungon hankkiminen lupavapaasti ja näin aseiden muuttaminen pelkätään runkoa vaihtamalla itselataava kertatuli -aseesta sarjatuliaseeksi.<sup>150</sup>

Lisäksi luvanvaraisiksi osiksi säädettiin sulkulaitteen keskeiset osat eli sulkukappale ja sulkulaitteen runko, millä seikalla pyrittiin vähentämään osaltaan aikaisemman lain sulkulaitteen määritelmän aiheuttamaa tulkinnanvaraisuutta. Edelleen luvanvaraisiksi osiksi tulivat äänenvaimentimet, joiden osalta luvanvaraisuus toteutettiin niin, että ampuma-aseiden hallussapitoon oikeuttava lupa oikeuttaisi hankkimaan ja pitämään hallussa myös aseeseen sopivaa äänenvaimenninta.<sup>151</sup> AAsEL 3 §:n mukaan aseiden osalla tarkoitetaan ampuma-aseesta irrallisena olevaa aseiden runkoa, piippua, patruunapesää, sulkulaitetta ja sen runkoa, sulkukappaletta, äänenvaimenninta sekä niitä toiminnallisesti vastaavia osia. Aseiden määritelmään liittyvän pykälän tavoin aseiden osien tekemisestä pysyvästi toimintakelvottomaksi koskeva pykälän 2 momentti kumottiin ja siirrettiin uuden lain 119.3 §:iin.

## 7 Ampuma-aseluvat ja hallintotoiminta

Suomessa poliisilla on lupaviranomaisena valta harkinta, kuka saa ampuma-aseilaisia luvanvaraisiksi määriteltyihin ampuma-aseisiin, niiden osiin tai ampuma-aseisiin liittyväksi säädettyyn toimintaan luvan ja kenen lupa peruutetaan. Harkinta perustuu aina ampuma-aseilaisia säädettyihin edellytyksiin. Muuten ampuma-aseasian käsittelyssä toimitaan hallintolain (434/2003) vaatimusten mukaisesti. Lupaharkinnalla voidaan estää ampuma-aseiden väärinkäytöstä aiheutuvia vakavia seurauksia sekä etenkin ampuma-aserikoksia. Lupa- ja peruutusharkinnassa tulee lainsäädännön lisäksi tunnistaa ja huomioida tapauksen erityispiirteet sekä arvioida luvan antamisen ja peruuttamisen edellytykset jokaisen tapauksen kohdalla yksilöllisesti.<sup>152</sup>

### 7.1 Oikeudet ja velvollisuudet hallintoasian käsittelyssä

Hallintotoiminnan ytimen muodostaa viranomaisen ja hallinnossa asioivan yksityisen kansalaisen välinen hallinto-oikeudellinen suhde, jonka sisältöä voimassaoleva aineellinen lainsäädäntö määrittelee. Hallintolaki on ensisijaisesti kohdistettu oikeussuhteen julkista hallintotehtävää hoitaviin ja viranomaisiin. Hallintolaki määrittelee laadulliset perusteet hyvälle hallinnolle ja asettaa viranomaisille tiettyjä menettelyllisiä velvoitteita.<sup>153</sup> Hyvän hallinnon takeet pohjautuvat PL 21 §:n määrittelyyn hallintoasian käsittelylle asetetuista perusvaatimuksista sekä PL 124 §:n viittaukseen hyvän hallinnon vaatimuksista<sup>154</sup>.

<sup>150</sup> HE 106/2009 vp, 37–38.

<sup>151</sup> HE 106/2009 vp, 38.

<sup>152</sup> SM 2007, 5.

<sup>153</sup> Mäenpää 2011, 29.

<sup>154</sup> Mäenpää 2003, 243–244.

Hallintolaki ei kuitenkaan sääntele pelkästään viranomaisten velvollisuuksia vaan se määrittelee myös hallinto-oikeudellisen oikeussuhteen toisen osapuolen eli hallinnossa asioivan menettelyllisiä oikeuksia. Osana viranomaisen aktiivista velvollisuutta on näiden oikeuksien toteuttaminen. Tällaisia viran puolesta toteutettavia oikeuksia ovat esimerkiksi asianosaisen oikeus saada neuvoja asian vireillepanossa ja tietoja vireillä olevasta asiasta, oikeus tulla kuulluksi, oikeus puolueettomaan ja tasapuoliseen menettelyyn sekä oikeus saada tarpeeksi perusteltu päätös ja oikeus vaatia asiavirheen korjaamista.<sup>155</sup>

Hallintolaki asettaa menettelyllisten oikeuksien määrittelyn lisäksi myös hallinnossa asioivalle tiettyjä velvollisuuksia. Nämä vastuut koskevat muun muassa asian vireillepanon muotoa, asianosaisen velvollisuutta esittää selvitystä vaatimustensa perusteista sekä velvollisuutta myötävaikuttaa vireille laittamansa asian selvittämiseen. Hallintolaki sisältää kyseisenlaisia menettelyllisiä velvollisuuksia melko vähän, kun vastaavasti niitä sisältyy enemmän viranomaisten soveltamaan aineelliseen lainsäädäntöön kuten esimerkiksi ampuma-aselakiin. Velvollisuudet voivat koskea noudatettavia määräaikoja, esitettävää selvitystä tai erityisiä menettelymuotoja.<sup>156</sup>

## 7.2 Hallintolain soveltamisala

Hallintolain sisältämä sääntely kohdistuu nimenomaisesti hallintoasian käsittelyyn. Lain kohteena on viranomaisten toiminta sekä julkisten hallintotehtävien hoitaminen. Hallintolain lisäksi myös muut lait, kuten tarkasteltavana oleva ampuma-aselaki, voivat säännellä hallintoasian käsittelyä ja menettelyä viranomaisissa. Kaikessa viranomaisten toiminnassa on aina noudatettava hyvän hallinnon perusteita. Hallintolain asiallinen soveltamisala määräytyy kyseessä olevien pääperiaatteiden mukaisesti.<sup>157</sup>

Valtion ja kunnan viranomaiset sekä muut julkiset viranomaiset soveltavat toimissaan hallintolakia. Samoin yksityiset toimijat ja toimielimet soveltavat hallintolakia hoitaessaan julkisia hallintotehtäviä. Kaikki toimijat ovat vastuussa siitä, että hallintolakia noudatetaan myös käytännössä. Tällä perusteella määräytyy lain organisatorinen soveltamisala.<sup>158</sup>

HL 2 §:n soveltamisalasäännöksen mukaan hallintolaissa säädetään hyvän hallinnon perusteista sekä hallintoasiassa noudatettavasta menettelystä. Säännöksellä on pyritty määrittelemään lain asiallinen soveltamisala siten, että hyvän hallinnon perusteita on noudatettava kaikessa viranomaisten toiminnassa sekä julkisten hallintotehtävien hoitamisessa niiden luonteesta, sisällöstä, lopputuloksesta tai tehtävän hoitajan oikeudellisesta asemasta riippumatta. Koska

<sup>155</sup> Mäenpää 2011, 29.

<sup>156</sup> Mäenpää 2011, 29.

<sup>157</sup> Mäenpää 2003, 248.

<sup>158</sup> Mäenpää 2003, 248.

hallintotehtävät ovat sisällöltään ja vaikutuksiltaan erilaisia, aivan kaikkeen hallintotehtävien hoitamiseen hallintolain kaikkia säännöksiä ei kuitenkaan sovelleta sellaisenaan. Esimerkiksi osa hallintolain säännöksistä on kirjoitettu niin, että ne koskevat ensisijaisesti hallintoasian käsittelyssä noudatettavaa kirjallista menettelyä. Lähtökohtaisesti hallintolakia, ja varsinkin hyvän hallinnon perusteita määritteleviä säännöksiä, sovelletaan kuitenkin kaikessa hallintotoiminnassa.<sup>159</sup>

### 7.3 Hallintoasian käsittely ja hallintomenettely

Hallintolain rakenne ja säännökset on laadittu siten, että keskeisin osa laista koskee nimenomaisesti hallintoasian käsittelyssä noudatettavaa menettelyä. Tavallisesti hallintoasian käsittelyllä tarkoitetaan hallintopäätökseen johtavaa viranomaisen toimintaa. Tällaisia toimia ovat erityisesti hallinnolliseen sääntelyyn sisältyvä hallintopäätösten tekeminen. Hallintoasian käsittelynä pidetään myös julkisia palveluja ja etuja sekä sosiaalisia oikeuksia koskevaa viranomaisen päätöksentekoa. Koska tämänkaltainen päätöksenteko kohdistuu asianosaisen oikeuksiin, etuihin ja velvollisuuksiin, voidaan puhua myös asianosaisasioiden käsittelystä.<sup>160</sup>

Hallintoasian käsitteelle ei ole tarvetta asettaa tiukkarajaista tai kaventavaa merkitystä, kun kysymys on hallintolain asiallisesta soveltamisalasta. Oleellisempaa on pystyä varmistumaan siitä, että viranomainen toteuttaa hallintolaissa määritellyt velvoitteet asianmukaisesti. Keskeistä on myös säännöksiin perustuva tieto hallinnon asiakkaan oikeuksista ja velvollisuuksista tämän hallinnossa asioidessa. Muun muassa näistä syistä hallintolaki on tarkoitettu sovellettavaksi kaikessa hallintotoiminnassa.<sup>161</sup>

Hallintoasian käsittelyä koskevat hallintolain säännökset ovat sovellettavissa varsinaisten hallintopäätösten tekemisen lisäksi myös julkisen palvelun toteuttamiseen ja erilaisiin tosiasialliisiin toimiin. Säännösten soveltamistapa ja tulkinta riippuvat toiminnan sisällöstä ja luonteesta. Esimerkiksi asian käsittelyn viivytyksettömyyttä (HL 23 §), esteellisyyttä (HL 27–30 §), asian selvittämistä (31–42 §) sekä asian ratkaisemista (HL 43–49 §) koskevat säännökset on laadittu ensisijaisesti kirjallisen hallintopäätöksen tekemistä ajatellen. Säännökset tulevat kuitenkin soveltuvin osin noudatettaviksi myös esimerkiksi julkisten palvelujen toteuttamisessa.<sup>162</sup>

HL 2.1 §:ssa säädetään hyvän hallinnon perusteiden lisäksi myös hallintoasiassa noudatettavasta menettelystä. Valtaosa hallintolain säännöksistä koskeekin nimenomaisesti hallintoasian käsittelyä eli hallintomenettelyä. Hallintolain II osan 16–53 §:ssä sääntelykohteena ovat ot-

<sup>159</sup> Mäenpää 2011, 30–31.

<sup>160</sup> Mäenpää 2003, 249.

<sup>161</sup> Mäenpää 2011, 32.

<sup>162</sup> Mäenpää 2011, 32.



sikkonsa mukaisesti hallintoasian vireilletulo ja asian käsittely viranomaisessa. Lähtökohtaisesti hallintomenettely sisältää kaikki menettelyvaiheet, jotka päättyvät ratkaisun tekemiseen ja päätöksen tiedoksiantoon tai palvelun toteuttamiseen. Menettelyyn kuuluvat kaikki erilaiset käsittelyvaiheet, joissa asiaa valmistellaan, selvitetään tai muuten käsitellään. Aikaisemman mukaisesti hallintoasian käsittelyyn sovelletaan kuitenkin myös muita hallintolain säännöksiä, erityisesti hyvän hallinnon perusteita.<sup>163</sup>

#### 7.4 Hallinnollinen päätös

Hallintoasioiden keskiössä ovat ratkaisut, joissa päätetään jonkun edusta, oikeudesta tai velvollisuudesta. Lakien sisältämien normien tavoin hallinnolliset päätökset ovat käskyjä, kieltöjä, lupia, kelpuutuksia ja tavoitteita. Erottavan tekijänä voidaan pitää sitä, että lain säännökset ovat abstraktisia, kun hallinnolliset päätökset ovat konkreettisia.<sup>164</sup>

Hallintopäätöksellä tarkoitetaan viranomaisen hallintoasiassa tekemää ratkaisua, joka koskee välittömästi päätöksen kohteena olevaa yksilöä tai muuta oikeussubjektia. Hallintopäätöksen tai sen suorien oikeusvaikutusten kohde on näin ollen asianosaisen asian käsittelyssä. Hallintopäätös sisältää oikeudellisesti sitovan ratkaisun siitä, mihin asianosainen on oikeutettu tai velvoitettu tai vastakkaisesti, mihin tämä ei ole oikeutettu tai velvoitettu. Hallintoasiaa koskevat päätökset pitävät sisällään yleensä myös hallinnollista sääntelyä.<sup>165</sup> Hallinnolliseen päätökseen voidaan hakea muutosta, mikäli päätös on valituskelpoinen. Käytännössä tämä tarkoittaa, että päätöksen on pitänyt sisältää lopullinen asiaratkaisu hallintoasiassa.<sup>166</sup>

Hallintoasiat voivat olla merkityksiltään ja vaikutuksiltaan hyvin erilaisia. Tavallisimpia sääntelyä sisältäviä hallintopäätöksiä ovat hallintolupia koskevat sekä taloudellisia etuja tai velvoitteita määrittelevät päätökset. Hallintolupia ovat esimerkiksi erilaiset ajokortti- ja ampu-ma-aseluvat, kun taas taloudellisia etuja tai velvoitteita määrittävät päätökset koskevat sosiaalisia etuuksia, tukia, veroja tai maksuja. Virkanimityksiä ja julkisia palveluja koskevat hallintopäätökset ovat samoin käytännössä hyvin yleisiä. Hallinnollista sääntelyä sisältävät myös velvoittavat ja rajoittavat päätökset sekä hallinnolliset seuraamukset, jotka voivat liittyä hallintopakoon tai olla luonteeltaan rangaistusseuraamuksia. Myös rekisteröintiä tai vahvistusta koskevalla viranomaispäätöksillä voi olla huomattavia oikeusvaikutuksia.<sup>167</sup>

Hallintopäätöksessä päätösvallan on perustuttava asianmukaisen toimivallan määrittelemään normiin. Hallintopäätöksen sisältö siis määräytyy soveltamalla oikeussäännöstä yksittäistapa-

<sup>163</sup> Mäenpää 2011, 34.

<sup>164</sup> Mäenpää 2003, 121; Mäenpää 2011, 35; Heuru 2003, 332.

<sup>165</sup> Mäenpää 2011, 35.

<sup>166</sup> Mäenpää 2003, 349–350.

<sup>167</sup> Mäenpää 2011, 35.

ukseen. Toimivallan määrittelyä ohjaa yleisesti PL 2 §:ssä esitetty hallinnon lainalaisuusperiaate; julkisen vallan käyttöä sisältäviä päätöksiä voidaan tehdä vain materiaalsen lainsäädännön perusteella ja puitteissa. Myös päätöksenteossa on otettava huomioon muut hallinto-toimintaa yleisesti koskevat oikeudelliset rajoitukset kuten perusoikeudet ja yleiset hallinto-oikeudelliset periaatteet. Erityisesti on huomioitava, että päätöksentekoa voivat lisäksi ohjata erilaiset soveltamismääräykset ja -ohjeet, vaikka päätöksen on aina perustuttava sovellettavaan oikeussääntökseen.<sup>168</sup>

Päätöksen lopputulokseen vaikuttavat myös muut kuin normatiiviset tekijät. Ensinnäkin päätöksen välittömän kohteen eli asianosaisen kanta on yleensä selvitettävä. Lisäksi muut tahot voivat tuoda esiin käsityksiään ja vaatimuksiaan. Viranomaisen on niin ikään varmistettava, että ratkaisuun vaikuttavat tosiseikat on selvitetty. Päätöksentekijällä on harkintavaltaa, jonka laajuus voi toimivaltasäännösten mukaan vaihdella huomattavastikin.<sup>169</sup> Suomessa ampu-ma-aseilupia koskevat hallintopäätökset tehdään poliisin lupa-asioiden lupaharkinnassa.

## 8 Lupaharkinta

Oikeusvaltiossa julkiselta hallinnolta edellytetään päätöksenteon läpinäkyvyyttä. Jo todetun mukaisesti viranomaisten päätösten tulee perustua säädöksiin, minkä lisäksi päätösten tulee olla perusteltuja. Lupaviranomaisena toimivan poliisin tulee esimerkiksi perustella hakemuksen hylkäävä päätös tai vastaavasti luvan peruuttamista koskeva päätös hyvin. Luvan hakijat ja luvanhaltijat voivat olla varmoja asiansa käsittelyn asianmukaisuudesta, kun päätökset on perusteltu kunnolla. Oikeus saattaa lupaviranomaisen päätös hallinto-oikeuden tutkittavaksi on myös yksi suomalaisen oikeusjärjestelmän lähtökohdista. Tämä oikeus lisää hallinnon läpinäkyvyyttä ja kansalaisten luottamusta julkiseen hallintoon. Jos lupaviranomaisten ampu-ma-aseasioissa noudattama linja on selkeä ja yhdenmukainen, niin lupa-asioissa tehdyt päätökset saavuttavat suuremmalla varmuudella yleisen hyväksyttävyyden.<sup>170</sup>

Yksi HL 6 §:ssä esitetyistä hallinnon oikeusperiaatteista on luottamusperiaate.<sup>171</sup> Ampuma-aseisiin liittyvissä lupa-asioissa luottamusperiaate tarkoittaa sitä, että kansalaisilla on tiettyjen lailla säädettyjen edellytysten täytyessä oikeus hankkia ja pitää hallussaan ampuma-aseita. Luvan hakijan tulee esittää vaadittavat selvitykset, jotka ovat tarpeen lupahakemuksen ratkaisemiseksi. Lupaviranomaisella on puolestaan velvollisuus selvittää, täyttyvätkö ampuma-aseissa säädetyt yleiset ja erityiset edellytykset, jotta lupa voidaan antaa. Vastaavalla tavalla lupaviranomaisen tulee käynnistää peruuttamisprosessi ja lupa tulee ampuma-

<sup>168</sup> Mäenpää 2003, 350.

<sup>169</sup> Mäenpää 2003, 350.

<sup>170</sup> SM 2007, 6.

<sup>171</sup> Ks. esim. Paajanen 2012, 10.

aselaissa säädettyjen peruuttamisen edellytysten olemassa ollessa peruuttaa, mikäli luvanhal-  
tija ei enää täytä hallussapitoluvan haltijalta vaadittavia edellytyksiä.<sup>172</sup>

Kuten hallinnollisten päätösten osalta todettiin, lupaviranomainen voi sovellettavasta laista riippuen käyttää lupaharkinnassaan suurtakin harkintavaltaa. AAsEL 18.2 §:ssa on säädetty yleinen edellytys kaikkien ampuma-aselaissa tarkoitettujen lupien antamiselle. Harkintavallan käytön mahdollisuus näkyy säännöksen kirjoitusasussa. Säännöksen mukaan lupa 1 momentissa tarkoitettuun toimintaan voidaan antaa, jos luvan antamiselle on hyväksyttävä peruste eikä ole syytä epäillä, että lupaa tai sen nojalla hankittuja tai hallussapidettyjä esineitä käytetään väärin.

Pykälän 1 momentin mukaan ampuma-aseisiin liittyvää luvanvaraista toimintaa on ampuma-aseiden, aseiden osien, patruunoiden ja erityisen vaarallisten ammusten siirto ja tuonti Suomeen, siirto ja vienti Suomesta, kauttakuljetus kaupallisessa tarkoituksessa, kauppa, kaupallinen säilyttäminen, hankkiminen, hallussapito ja valmistaminen sekä ampuma-aseiden ja aseiden osien korjaaminen ja muuntaminen.

Lupaviranomaisen tulee siis ratkaista ampuma-aselupa-asia ampuma-aselaissa säädettyjen edellytysten ja asiassa esille tulleiden konkreettisten tosiseikkojen perusteella. Lupahakemusten osalta voidaan todeta, että lupa tulee antaa, kun kaikki ampuma-aselaissa säädetty edellytykset täyttyvät ja kun hakemukselle on esitetty hyväksyttävä peruste. Lisäksi aseeseen tulee soveltua hyvin ilmoitettuun käyttötarkoitukseen. Edelleen tulee edellyttää, ettei esille ole noussut sellaisia konkreettisia kysymyksiä, joiden perusteella olisi syytä epäillä, että lupaa tai sen nojalla hankittuja tai hallussa pidettyjä esineitä käytetään väärin.<sup>173</sup>

Konkreettiset asiainhaarat voivat liittyä luvan hakijaan, tämän henkilökohtaisiin ominaisuuksiin tai olosuhteisiin sekä aseeseen tai aseesta johtuviin seikkoihin. Lupaharkinnassa lupaa ei tule antaa, jos jokin laissa säädettyistä erityisistä edellytyksistä puuttuu tai on tullut ilmi muita sellaisia tosiseikkoja, joiden perusteella ampuma-aseen väärinkäytön vaara on epäiltävissä. Kuitenkaan luvanhakijan mahdollista tarkoitusta käyttää asetta väärin ei voida olettaa perusoletukseksi.<sup>174</sup>

## 8.1 Poliisin toiminnan ohjaaminen

Poliisihallitus ohjaa poliisin toimintaa tulosohtausprosessin lisäksi erilaisin määräyksin ja ohjein. Määräyksillä ja ohjeilla on tarkoitus evästyä poliisihallintoa tulokselliseen ja tarkoituk-

---

<sup>172</sup> SM 2007, 6.

<sup>173</sup> SM 2007, 6–7.

<sup>174</sup> SM 2007, 7.

senmukaiseen toimintaan sekä hyvän hallinnon periaatteiden noudattamiseen. Lisäksi määräyksillä ja ohjeilla pyritään yhdenmukaistamaan poliisin käytäntöjä sen eri yksiköissä.<sup>175</sup>

Poliisihallitus on 15.1.2015 antanut määräyksen Poliisihallituksen määräykset ja ohjeet, jossa muun muassa kuvataan poliisihallinnon ohjaamisen tavat. Toimivalta määräyksessä tarkoitettuun poliisin toiminnalliseen ohjaukseen perustuu poliisin hallinnosta annetun lain (110/1992) 4 §:ään, valtion virkamieslain (750/1994) 14 §:ään, poliisin hallinnosta annetun asetuksen (158/1996) 1 §:ään sekä Poliisihallituksen työjärjestykseen.<sup>176</sup>

Määräyksen tai ohjeen, joka on olemukseltaan ennakkotapauksellinen tai joka koskee poliisin toimintaa laaja-alaisesti, ratkaisee aina poliisiylijohtaja. Poliisiylijohtaja ratkaisee myös muut määräykset ja ohjeet, jollei Poliisihallituksen työjärjestyksessä tai sen liitteissä, taloussäännössä, sisäisen tarkastuksen ohjesäännössä tai poliisiylijohtajan antamassa muussa määräyksessä ole toisin asetettu. Laissa poliisin hallinnosta annetun lain muuttamisesta (497/2009) olevan voimaansaattamissäännöksen nojalla Poliisihallitus on toimivaltainen uudistamaan ja kumoamaan kaikki ne sisäasiainministeriön poliisiosaston ennen 1.1.2010 antamat määräykset ja ohjeet, jotka eivät ole laissa tai asetuksessa määrätty erityisesti sisäministeriön annettaviksi.<sup>177</sup>

Ohjaamisen tavoista määräyksellä tarkoitetaan Poliisihallituksen poliisin HL 4 §:n perusteella antamia poliisin toimintaan liittyviä normeja ja toimintasääntöjä, joita on velvoittavina noudatettava määräyksessä tarkoitettussa tapauksessa. Määräys voi pitää sisällään myös ohjeluonteisia normeja. Ohjeet käsittävät Poliisihallituksen poliisin HL 4 §:n perusteella antamat yleiset säännöt ja toimintamallit, joiden noudattamisesta voidaan perustellusta syystä poiketa yksittäistapauksessa.<sup>178</sup>

Kirjallinen käsky on Poliisihallituksen esimiesasemansa nojalla antama velvoittava yksittäisen asian tai tilanteen ratkaisumalli. Näin ollen kirjallisella käskyllä ei ole yleistä ohjaavaa vaikutusta. Kirjallinen käsky tulee käytettäväksi esimerkiksi silloin, jos määräyksen tai ohjeen antaminen tarkasteltavasta asiasta ei ole tarkoituksenmukaista. Ohjaava kirje on puolestaan Poliisihallituksen suosituksena antama kannanotto tai toimintamalli, jonka tarkoituksena on ohjata ja yhdenmukaistaa poliisin menettelyä. Ohjaavaa kirjettä käytetään kirjallisen käskyn tavoin, kun määräyksen tai ohjeen antaminen asiasta ei ole määrätarkoitukseen hyvin sopivaa.<sup>179</sup>

---

<sup>175</sup> Poliisihallitus 2015, 1.

<sup>176</sup> Poliisihallitus 2015, 1.

<sup>177</sup> Poliisihallitus 2015, 1.

<sup>178</sup> Poliisihallitus 2015, 1–2.

<sup>179</sup> Poliisihallitus 2015a, 1–2.

On syytä huomata, että Poliisihallituksen määräyksellä sen antamista ohjeista ja määräyksistä ei rajoiteta virka-asemaan perustuvaa oikeutta antaa suullisia määräyksiä ja ohjeita. Edellä kuvatut kirjallisen ohjaamisen tavat voidaan kuvata poliisin toiminnallisena normistona taulukon 1 mukaisesti:

	Velvoittavuus	Yleinen ohjausvaikutus	Tapauskohmainen ohjausvaikutus
Määräys	Kyllä	Kyllä	Kyllä
Ohje	Kyllä (ellei perusteltua syytä poiketa)	Kyllä	Kyllä
Kirjallinen käsky	Kyllä	Ei	Kyllä
Ohjaava kirje	Ei	Kyllä	Kyllä (ellei perusteltua syytä poiketa)

Taulukko 1: Poliisihallituksen kirjallisen ohjaamisen vaikuttavuus<sup>180</sup>

## 8.2 Asehallinnon tehtävät

Poliisihallitukseen kuuluu erillistoimintona asehallinnon yksikkö. Sen keskeisiin tehtäviin kuuluu muun muassa ratkaista ne ampuma-aselainsäädännössä mainitut Poliisihallituksen ratkaistaviksi säädettyt luvat, hyväksymiset ja suostumukset sekä niiden peruutukset. Keskeisiin tehtäviin kuuluu myös suorittaa Poliisihallitukselle säädetty edellä mainittuihin asiakokonaisuuksiin liittyvät valvonta- ja tarkastustehtävät sekä antaa sellaiset lausunnot ja muut päätökset, jotka koskevat etenkin valtakunnallisessa erillistoiminnossa käsiteltäväksi säädettyä asiaa, eikä asialla ole valtakunnallista merkitystä tai poliisitoimintaa ohjaavaa luonnetta. Lisäksi asehallintoyksikön kuuluu suorittaa ampuma-aselainsäädäntöön liittyvä ohjaus- ja neuvonta-tehtävä siltä osin, kun sitä ei ole määrätty Poliisihallituksen lupahallinnon vastuualueen tehtäväksi. Asehallinto osallistuu myös toimialaansa koskevaan kansainväliseen yhteistyöhön.<sup>181</sup>

Asehallinto on jaettu erikseen asehallinnon sekä asetekniikan ryhmiin. Asehallintoryhmän ydintööhön kuuluu ase-alan keskeisten elinkeinolupien hyväksyminen, myöntäminen, valvonta ja peruuttaminen. Ydintehtäväkenttään kuuluvat myös vientiluvat sekä kaupalliset tuonti-, siirto- ja kauttakuljetusluvut sekä kaupalliset ennakkosuostumukset. Lisäksi asehallinnon ryhmä vastaa asekeräilijäksi hyväksymisestä sekä erityisen vaarallisten aseiden hankkimisluvista, valtiovieraiden turvahenkilöstön aseluvista, ampuma-aselaissa ja järjestyslaissa säädettyihin vaarallisiin esineisiin liittyvistä ohjaustehtävistä, prekursoreihin liittyvistä lupatehtävistä, ampumarataluvista sekä ampuma-aselainsäädännössä tarkoitetuista valtioasiamiestehtävistä.<sup>182</sup>

<sup>180</sup> Poliisihallitus 2015a, 2.

<sup>181</sup> Poliisihallitus 2015b, 8.

<sup>182</sup> Poliisihallitus 2015b, 8.

Asetekniikan ryhmän päätehtäviä ovat markkinoille tulevien aseiden ja patruunoiden tarkastaminen, tarkastusoikeuksien antaminen patruunatehtaille ja tarkastusten valvonta sekä poliisille luovutettujen ja valtiolle tuomittujen aseiden käsittely ja hävittäminen. Ydintehtäviin kuuluvat myös poliisin toimeenpanemat asehuutokaupat sekä poliisin virka-aseiden huolto. Asetekniikan ryhmä vastaa myös kansainvälisestä C.I.P. (Commission Internationale Permanente) standardisointisyhteistyöstä.<sup>183</sup> Uutena tehtävänä asetekniikan ryhmälle on tullut 8.4.2016 alkaen deaktivoitiasetuksen käytäntöönpanon johdosta deaktivoitujen aseiden merkitseminen ja tarkastaminen<sup>184</sup>.

### 8.3 Lupaharkintaa ohjaavat määräykset ja ohjeet

Poliisin tavoitteena on vuosina 2005–2009 ollut, että ampuma-aseiden hallussapitolupien lupakäytäntöjä yhtenäistettäisiin sisäasiainministeriön (nyk. sisäministeriö) ja entisten poliisin lääninjohtojen yhteistyönä, jotta poliisilaitoksissa harjoitettaisiin hyvän hallinnon periaatteisiin kuuluvaa luvanhakijoiden ja luvanhaltijoiden yhdenvertaista kohtelua. Yhtenäistämistyön päätarkoituksena on ollut, että kaikissa poliisilaitoksissa noudatettaisiin keskenään samanlaisissa asioissa yhdenmukaisia käytäntöjä. Aikaisemmin todetun mukaisesti lupaharkinnalla voidaan yleisesti estää ampuma-aseen väärinkäytön vakavia seurauksia sekä ennen kaikkea ampuma-aserikoksia.<sup>185</sup>

Ampuma-aseasioissa, kuten muissakin poliisin tehtäväksi säädetyissä hallintoasioissa, ministeriön ja sen Poliisihallituksen alaiseen hallintoon kohdistama ohjaus tapahtuu pääasiassa erilaisilla yhtenäistämisoheilla sekä tulkinta- ja soveltamisoheja antamalla.<sup>186</sup> On syytä huomata, että eduskunnan apulaisoikeusasiamiehen ratkaisun AOA 1212/1/98 (10.5.2000) mukaan ohjauksallisen käyttämistä yhdenmukaisen ja yhdenvertaisen soveltamiskäytännön saavuttamiseksi pidetään keskushallintoviranomaisten velvollisuutena.

Yhtenäistämistyön tuloksena sisäasiainministeriö julkaisi vuonna 2007 poliisin aselupakäytäntöjen yhtenäistämisoheen. Alkuperäisen yhtenäistämisoheen voimassaoloaika on päättynyt 18.10.2012. Ohjeesta on laadittu uudistettu versio samana vuonna, mutta se on edelleen vahvistamatta. Yhtenäistämisoheessa pyrittiin kuvaamaan vakiintunutta lupakäytäntöä lupaharkinnan tueksi. Merkille pantavaa on, että jokainen yksittäinen ampuma-aselain mukainen lupa-asia on kuitenkin ollut ratkaistava kyseisessä yksittäisessä asiassa ilmenneiden seikkojen ja tapausta säätelevien lainkohtien perusteella. Yhtenäistämisohe on siis toiminut suuntaa antava ohjeistuksena tapausten ratkaisemiseksi, eikä se ole ollut yksittäistapauksissa oikeudellisesti sitova.

<sup>183</sup> Poliisihallitus 2015b, 8.

<sup>184</sup> Poliisihallitus 2016, 1–3.

<sup>185</sup> SM 2007, 5.

<sup>186</sup> SM 2009, 2.

Lain tulkinta lupakäytäntöjen osalta eri poliisilaitoksissa ja -asemilla on ollut vaihtelevaa. Esimerkiksi ampuma-aseen määritelmään liittyvissä startti- ja kaasuaasekysymyksissä sekä niihin sisältyvissä käytännöissä poliisilaitosten toimintaa voidaan pitää jopa sekavana ja epäjohdonmukaisena. Joissakin tapauksissa starttiaseen hallussapito on johtanut poliisin suorittamaan esitutkintaan ja edelleen syyteharkintaan ja oikeudenkäyntiin, koska starttiase on tulkittu viranomaisen toimesta AAsEL 2 §:n mukaisesti ilman erityistietoja ja -taitoja muunnettavissa olevaksi toimivaksi ampuma-aseeksi. Tapauksia on tutkittu pääosin rikoslakiperusteisesti ampuma-aserikoksina.

## 9 Rikoslain aserikokset

Aselainsäädännön päävaiheista kertovan luvun mukaisesti rikoslakiin otettiin vuonna 2007 uudet säännökset aserikoksista (RL 41 luku). Uudistus oli lähinnä teknisluonteinen, sillä aserikoksia koskevat säännökset oli uudistettu jo aiemmin vuonna 1998 voimaan tulleella ampuma-aselaila ja sitä vuonna 2001 täydentävällä lainmuutoksella. Aserikoksia koskeva uudistus oli yksi viimeisistä rikoslain kokonaisuudistuksen piiriin kuuluneista erityisen osan uudistuksista. Kokonaisuudistuksessa noudatetun keskittämisperiaatteen mukaisesti vankeusuhkaiset rangaistussäännökset koottiin rikoslakiin. Erityislakeihin, eli tässä tapauksessa ampuma-aselakiin ja järjestyslakiin (612/2003), jäivät edelleen sakolla rangaistavat rikkomustyyppiset teko- muodot. Rangaistussäännöksiin ei tehty sisällöllisiä muutoksia ja myös säännösten rangaistus- taso säilyi entisellään.<sup>187</sup>

Lähtökohtaisesti RL 41 luvun rikokset jakaantuvat kahteen pääryhmään; ampuma-aseita sekä muita vaarallisia esineitä koskeviin rikoksiin. Ampuma-aserikokset on sen sijaan jaettu törkeysasteeltaan kolmeen portaaseen; ampuma-aserikokseen (RL 41:1), törkeään ampuma-aserikokseen (RL 41:2) sekä lievään ampuma-aserikokseen (RL 41:3). Muihin aserikoksiin kuuluvat vaarallisia esineitä koskevien säännösten rikkominen (RL 41:4), vaarallisen esineen hallussapito (RL 41:5), toisen vahingoittamiseen soveltuvan esineen tai aineen hallussapito (RL 41:6) sekä toisen vahingoittamiseen soveltuvan esineen luovuttaminen alaikäiselle (RL 41:7). Vuonna 2015 voimaan tulleen uuden ampumaratalain (763/2015) johdosta RL 41 lukuun lisättiin 7 a § ampumaratarikoksesta. On syytä huomata, että ampuma-aselain ja järjestyslain määräykset ovat monella tavoin keskeisessä osassa tulkittaessa RL 41 luvun tunnusmerkistö- jä.<sup>188</sup>

Asedirektiivi vaikuttaa rikoslain määräyksiin vain epäsuorasti mutta ei kuitenkaan vähäisesti. Ampuma-aselaki sekä sen nojalla annetut poliisin lupaohteet määrittävät, kenellä ja millä edellytyksin on lupa pitää hallussaan ampuma-aseita ja niiden osia. Rikoslain ampuma-

<sup>187</sup> Lappi-Seppälä 2009, 1153.

<sup>188</sup> Lappi-Seppälä 2009, 1153.

aserikoksia koskevat säännökset puolestaan säätävät rangaistuksen säännösten rikkomista vastaan. Asedirektiivissä puolestaan säännellään niitä rajoja, joiden puitteissa jäsenvaltion kansallinen lainsäädäntö voi liikkua pohtiessaan kansallisen asekontrollin laajuutta ja laatua. Edellä kuvatuista osista koostuvan sääntelykokonaisuuden onnistumisen tai epäonnistumisen tulokset ovat yleensä nähtävissä maan väkivaltarikosten rakenteissa ja rikollisuusmuutoksissa.<sup>189</sup>

## 9.1 Ampuma-aserikos

Ampuma-aserikoksiin liittyvän sääntelyn lähtökohtana on ampuma-aseisiin, aseiden osiin sekä patruunoihin liittyvän toiminnan luvanvaraisuus. Luvanvaraisuuden vastainen teko rangaistaan ampuma-aserikoksia koskevien RL 41:1–3 :n perusteella. Kyseisten säännösten lisäksi on myös otettava huomioon puolustusvoimille kuuluneen tavaran löytämisestä ja pelastamisesta annetun asetuksen (84/1983) 1.1 §, jonka mukaan omaisuuden, joka on ilmeisesti kuulunut Suomen tai muun maan puolustusvoimille, löytämisestä tulee viipymättä ilmoittaa sotilasviranomaiselle. Kyseisen asetuksen 4 §:n sekä löytötavaralain (778/1988) 30 §:n nojalla näet säädetään edellä mainitussa asiayhteydessä löydetyn esineen ilmoittamatta jättämisestä ja luvattomasta haltuun ottamisesta rangaistus RL 28 luvussa. Rikoslain säännösten soveltamisohjeet löytyvät pääasiassa vuonna 1997 uudistettujen ja myöhemmin RL 41 luvun säätämisen yhteydessä kumottujen ampuma-aserikoksia koskevan uudistuksen sekä järjestyslain esitöistä.<sup>190</sup>

Ampuma-aserikoksen perustekomuotona on ampuma-aseen hallussapito ilman asianmukaista lupaa. Toinen tyyppitapaus on ampuma-aseen pitäminen hallussa siihen oikeuttavan luvan voimassaoloajan päätyttyä.<sup>191</sup> RL 41:1.1 :n 1 kohdassa säädetään rangaistavaksi ampuma-aseen, aseiden osien, patruunoiden ja erityisen vaarallisten ammusten ampuma-aselain vastainen ilman lupaa tapahtuva siirto ja tuonti Suomeen, siirto Suomesta, kaupallinen vienti, kaupallinen kauttakuljetus, kaupallinen valmistaminen, kaupan harjoittaminen, hankkiminen, hallussapito ja luovuttaminen.

Säännöksen mukaan se, joka ampuma-aselain (1/1998) vastaisesti siirtää tai tuo Suomeen, siirtää Suomesta, kaupallisessa tarkoituksessa vie, kauttakuljettaa tai valmistaa taikka pitää kaupan, hankkii, pitää hallussaan tai luovuttaa ampuma-aseen, aseiden osien, patruunoita, erityisen vaarallisia ammuksia, ohjus- tai raketinheitinjärjestelmän, kaasusumuttimen taikka tehokkaan ilma-aseen on tuomittava ampuma-aserikoksesta sakkoon tai vankeuteen enintään kahdeksi vuodeksi.

<sup>189</sup> Lappi-Seppälä 2009, 1154.

<sup>190</sup> Lappi-Seppälä 2009, 1155.

<sup>191</sup> Lappi-Seppälä 2009, 1156–1157.



Säännöksen kuvaama toiminta edellyttää AAsel 18.1 §:n 1 kohdan mukaan normaalisti viranomaisen antamaa lupaa. Tällaisia lupia ovat esimerkiksi hankkimislupa, hallussapitolupa, yksityinen valmistuslupa, aseenkäsittelylupa, asealan elinkeinolupa, kaupallinen tuontilupa sekä yksityinen siirtolupa. Jos asianmukaista lupaa ei ole lainkaan tai lupaan sisältyvä oikeus ylitehtään, on tekoa pidettävä ampuma-aserikoksena.<sup>192</sup>

RL 41:1.1 :n 2 kohdan mukaan rangaistavaa on kaupallisessa tarkoituksessa tapahtuva ampuma-aselain vastainen ampuma-aseen tai aseosien korjaaminen tai muuntaminen. AAsel 12 §:ssä säädetään, että ampuma-aseen ja aseosien muuntaminen tarkoittaa toimenpidettä, jonka seurauksena aseosien tyyppi, toimintatapa tai kaliiperi muuttuvat tai muusta aseesta kuin taskuaseesta tulee taskuase taikka sellaista aseosia osalle tehtyä toimenpidettä, jonka seurauksena ampuma-ase muuttuu edellä kuvatulla tavalla, jos kyseinen osa kiinnitetään aseeseen. Voidaan katsoa, että asiakkaalla on oikeus luottaa siihen, että aseiden korjaajalla tai muuntajalla, kuten asesepällä, on asianmukainen lupa sekä riittävä pätevyys kuvatuun toimintaan harjoittamiseen.<sup>193</sup>

Momentin 2 kohdan mukainen kriminalisointi koskee kaupallista toimintaa. Yksityisessä tarkoituksessa tapahtuva muuntaminen johtaa RL 41:1.1 :n 1 kohdan mukaiseen rangaistukseen laittomasta hallussapidosta, jollei lupaa ole hankittu muunnetun aseosien hallussapitoon. Kyseeseen voi tulla esimerkiksi kiväärin tai haulikon piipun lyhentäminen siten, ettei ase enää vastaa tyyppiltään kivääriä tai haulikkoa vaan muuttuu AAsel 6.2 §:n 12 kohdan mukaiseksi muu ampuma-ase -tyypin ampuma-aseeksi.<sup>194</sup>

On syytä huomata, että tässä yhteydessä muuntamisella ei tarkoiteta AAsel 2 §:ssä mainittua ampuma-aseosien määritelmään liittyvää muuntamista, joka käsittää ampuma-asetta rakenteensa ja valmistusmateriaalinsa puolesta muistuttavan esineen muuntamisen ilman erityistietoja ja -taitoja toimivaksi ampuma-aseeksi. AAsel 50 §:ssä säädetään yksityisestä valmistamisluvasta. Säännöksen mukaan luvan ampuma-aseosien ja aseosien valmistamiseen ja muuntamisen yksityistä tarkoitusta varten antaa ja peruuttaa hakijan kotikunnan tai kotipaikan poliisilaitos.

Ampuma-aserikos on rangaistavaa vain tahallisuudella. Oikeuskirjallisuudessa on esitetty, että tahallisuus ampuma-aserikoksessa edellyttää tietoisuutta siitä, että kyseessä on ase, jota maallikkokäsityksen mukaisesti voi pitää ampuma-aseena. Tekijän ei näin ollen tarvitse olla tietoinen aseosien tai aseosien osien tarkemmasta juridisesta määrittelystä sellaisena kuin se on

---

<sup>192</sup> Lappi-Seppälä 2009, 1156.

<sup>193</sup> Lappi-Seppälä 2009, 1157.

<sup>194</sup> Lappi-Seppälä 2009, 1157.

esitetty AAsel 1 luvun pykälissä.<sup>195</sup> Rikoslainuudistuksen linjavalinnan mukaisesti ”tahallisuuden” käsitettä ei enää edes kirjoiteta nimenomaisesti lakitekstiin vaan kaikki rangaistussäännökset edellyttävät, että niitä rikotaan tahallisesti. Huolimattomasta suhtautumisesta rankaiseminen vaatii siis sananmukaista lausumaa lainsäädännöksessä.<sup>196</sup>

Rajatapauksia saattaa esiintyä esimerkiksi tilanteissa, joissa tekijä säilyttää keräilytarkoituksessa vastikään maahantuotuja deaktivoituja aseita kotonaan. Aikaisemmin esille tulleen mukaisesti tällaisenkin aseiden hallussapitoon tarvitaan lupa, kunnes ase on tarkastuksessa todettu vaarattomaksi esineeksi (AAsel 112 a §). Jos kyseisen aseiden haltija on toimittanut esineet asianmukaisesti määräajassa tarkastettaviksi ja esineet todetaan tarkastuksessa lupaa edellyttäväksi, luvaton hallussapitoa koskevan säännöksen soveltaminen kuitenkin estyneenä tahallisuuden puutteen vuoksi.<sup>197</sup> Oman problematiikkansa tahallisuuskysymykseen tuo AAsel 2 §:n määritelmä ampuma-aseeksi katsottavasta esineestä. Syyllistyykö esimerkiksi vanhan starttiaseiden haltija rikokseen, jos hän ei hae lupaa kyseiselle esineelle? Entä syyllistyykö elinkeinonharjoittaja rikokseen myydessään tarkastamattomia starttiaseita? Vastaavia ampuma-aseiden määritelmään liittyviä kysymyksiä on käsitelty yleisten ja hallintotuomioistuimien eri oikeusasteissa.

Ampuma-aserikos on yrityksenä rangaistava teko. Suurin osa ampuma-aserikoksina rangaistavista teoista toteutuu kuitenkin erilaisina laiminlyönteinä, joissa yritysvastuu konkretisoituu vain harvoin. Tilastollisen tarkasteluun perustuen voidaan huomata, että esimerkiksi vuonna 2006 tuomittiin lähes 500 rangaistusta perusmuotoisesta täytetystä ampuma-aserikoksesta, eikä yritystapauksia ollut ainuttakaan.<sup>198</sup>

## 9.2 Törkeä ja lievä ampuma-aserikos

Erillinen säännös törkeästä ampuma-aserikoksesta katsottiin tarpeelliseksi ottaa lainsäädäntöön ilmenneiden rikostapausten vuoksi, joissa ampuma-aserikoksen kohteena oli ollut huomattava määrä laittomasti hallussa pidettyjä ampuma-aseita ja joissa teot olivat olleet erittäin huolellisesti ennakolta suunniteltuja. Euroopan integraatioon liittynyt yhdentyminen ja siihen sisältynyt sisärajavälön poistuminen edellyttivät myös riittävien rangaistusuhkien olemassaoloa vakavia tekemuotoja varten. Törkeää ampuma-aserikosta koskeva tekemuoto otettiin ampuma-aselakiin ensimmäisen kerran vuonna 1998.<sup>199</sup>

Törkeää ampuma-aserikosta koskevassa RL 41:2 :ssä ensimmäisenä törkeän ampuma-aserikoksen tunnusmerkistön täyttävänä tekemuotona mainitaan tilanne, jossa kohteena on

<sup>195</sup> Lappi-Seppälä 2009, 1158.

<sup>196</sup> Frände 2012, 106.

<sup>197</sup> Lappi-Seppälä 2009, 1158.

<sup>198</sup> Lappi-Seppälä 2009, 1159.

<sup>199</sup> Lappi-Seppälä 2009, 1159.

AAseL 9 §:ssä tarkoitettu erityisen vaarallinen ampuma-ase. Niitä ovat AAseL 9 §:n mukaan esimerkiksi singot, kranaatinheittimet, takaaladattavat tykit, sarjatuliaseet sekä muuksi esi-neeksi kuin ampuma-aseeksi naamioidut ampuma-aseet. Tällaisia voivat olla esimerkiksi niin kutsutut kynäpistoolit. Tekomuoto voi samoin olla törkeä, jos se kohdistuu suureen määrään ampuma-aseita tai aseiden osia. Määrän ohella kokonaisarvosteluun vaikuttaa lain esitöiden mukaan teon kohteena olevien ampuma-aseiden tai aseiden osien tyyppi sekä se, onko teko kohdistunut aseisiin vai aseiden osiin. Lain valmistelun mukaan suurena määränä aseita ei tulisi pitää yleensä alle kymmentä asetta ja aseiden osien osalta kynnys törkeästä tekemuodosta tuomitsemiseen on selvästi korkeampi kuin kokonaisten aseiden osalta.<sup>200</sup>

RL 41:2.1 :n 2 kohdan perusteella ampuma-aserikosta voidaan pitää törkeänä, jos sillä tavoitellaan huomattavaa taloudellista hyötyä. Säännös antaa viranomaisille mahdollisuuden puuttua erityisesti järjestettyyn laittomaan asekauppaan, jossa tavoitellut voitot ovat suuria. Varsinkin yleisen järjestyksen ja turvallisuuden näkökulmasta laitton asekauppa on tuomittava ilmiö, koska laittomasti kaupatut aseet päätyvät yleensä rikollisten käyttöön. Momentissa kvalifiointiperusteena mainitaan myös teon suunnitelmallisuus (RL 41:2.1 3 k.). Suunnitelmallisuus ilmenee tyypillisesti järjestäytyneisyytenä. Suunnitelmallinen toiminta on usein myös jatkuvaksi aiottua ammattimaista toimintaa. Kohdan perusteella laitton asekauppa sekä luvallisessa asealan elinkeinotoiminnassa harjoitettu laajamittainen laitton toiminta voidaan katsoa törkeänä ampuma-aserikoksena rangaistavaksi.<sup>201</sup>

Törkeässä ampuma-aserikoksessa kuten muidenkin rikosten törkeissä tekemuodoissa rikoksen tulee olla myös kokonaisuutena arvostellen törkeä. Edelleen pykälän soveltamisen välttämättömänä edellytyksenä on, että teko täyttää myös perustunnusmerkistöltään jonkin ampuma-aserikokseksi määritellyn toiminnan. Myös törkeän ampuma-aserikoksen yritys on rangaistava. Teon törkeyden kasvaessa yritysvastuulle on niin ikään ajateltavissa reaalisempi sisältö. Kysymykseen voi tulla esimerkiksi yritys hankkia itselleen sarjatuliaseita.<sup>202</sup>

Ampuma-aseisiin, aseiden osiin, patruunoihin ja erityisen vaarallisiin ammuksiin liittyvien väärinkäytösten ja laiminlyöntien lievimmät tekemuodot rangaistaan lievänä ampuma-aserikoksena. Säännöksen privilegiointiperusteina mainitaan kohteena olleiden esineiden laatu ja määrä, muut rikokseen liittyvät seikat sekä teon vähäisyys kokonaisuutena arvostellen (RL 41:3). Vuoden 1998 ampuma-aselain esitöiden mukaan ampuma-aserikokseksi voitiin puolestaan tulla arvioitavaksi esimerkiksi muutamien aseiden osien tai muutamien kymmenien patruunoiden taikka erityisen vaarallisten ammusten luvaton hallussapito tai vastaava teko.<sup>203</sup>

<sup>200</sup> Lappi-Seppälä 2009, 1159; HE 183/1997 vp, 131.

<sup>201</sup> Lappi-Seppälä 2009, 1160.

<sup>202</sup> Lappi-Seppälä 2009, 1160.

<sup>203</sup> Lappi-Seppälä 2009, 1161; HE 183/1997 vp, 132.

Hallituksen esityksessä mainitaan lisäksi, että rikkomuksena kyseeseen voisi joissakin tapauksissa tulla myös kaasusumuttimen luvaton hallussapito. Merkille laitettavaa on, että varsinaista AAsel 2 §:n määritelmän mukaista ampuma-asetta koskeva teko ei esitöiden mukaan voisi koskaan tulla ampuma-aserikkomuksena arvioitavaksi. Toisin sanoen varsinaisen ampuma-aseen osalta kyse olisi siten aina vähintään ampuma-aserikoksesta. Kaasusumuttimienkin osalta ratkaisevana seikkana olisi otettava aina huomioon teon kokonaisarvostelu.<sup>204</sup>

## 10 Oikeuskäytäntöä

Vuoden 2011 ampuma-aseen määritelmää koskevan AAsel 2 §:n muutoksen jälkeen niin sanottujen starttiaseiden luvanvaraisuutta on tulkittu Suomessa eri viranomaisissa eri tavoin. Ampuma-aseen määritelmän tulkinta liittyy säännöksen muutoksen jälkeen oleellisesti starttiaseiden luvanvaraisuuden määrittelemiseen. Tähän tutkimukseen on otettu oikeustapausesimerkkinä Itä-Suomen hovioikeuden ratkaisu 25.11.2014 t. 14/150398, jossa on käsitelty starttiaseiden luvanvaraisuutta ampuma-aserikoksena muun muassa rikosoikeudellisen lailisuuseriaatteen näkökulmasta.

Ratkaisussa on sidottu tutkimuksessa tähän mennessä esille tullutta lainsäädäntöä sekä tietoa ampuma-aseen määritelmästä konkreettiseen oikeustapaukseen, minkä johdosta juttua käydään läpi tuomioistuimen laatimaan tiivistelmään viittaamisen asemesta huomattavasti yksityiskohtaisemmin ja seikkaperäisemmin nimenomaan aseiden määritelmään liittyvien perusteluiden osalta. Ratkaisu on saanut paljon huomiota aseharrastajien, aseelinkeinonharjoittajien sekä viranomaisten keskuudessa muun muassa sen johdosta, että asiaan liittyy Pohjois-Savon käräjäoikeuden 19.6.2014 antama vastakkainen ratkaisu Pohjois-Savon KO 19.6.2014 t. 14/124789.

On syytä huomata, että hovioikeuden antama tuomio ei ole tätä tutkimusta kirjoitettaessa vielä lainvoimainen. Syyttäjä on jättänyt 23.1.2016 korkeimpaan oikeuteen hakemuksen valitusluvalle. Valituslupamenettelyn myöntämisen harkinta asiassa on KKO:ssa edelleen kesken.

### 10.1 Käräjäoikeuskäsittely

Ratkaisun Pohjois-Savon KO 19.6.2014 t. 14/124789 mukaan syyttäjä oli rangaistusvaatimuksessaan esittänyt, että vastaaja oli ampuma-aselain vastaisesti pitänyt luvattomasti hallussaan syytekirjelmässä yksilöityjä kuutta niin sanottua starttiasetta, jotka muistuttavat ampuma-asetta ja jotka rakenteidensa tai valmistusmateriaaliensa puolesta ovat ilman erityistietoja ja -taitoja muunnettavissa toimiviksi luvanvaraisiksi revolvereiksi tai pieno revolvereiksi, merkinantopistooleiksi tai kaasuseiksi tai jotka sellaisinaan ovat kaasuseita. Starttiaseiden

<sup>204</sup> Lappi-Seppälä 2009, 1161; HE 183/1997 vp, 132.

joukko koostui kolmesta revolverin ja kolmesta pistoolin kopiosta. Tarkempi kuvaus starttiaseista ja niihin liittyvistä syyttäjän esittämistä muuntamisen mahdollisuuksista ja niiden seurauksista on esitetty liitteessä 1.

Käräjäoikeuden ratkaisusta ilmenee, että vastaaja on kiistänyt syytteen. Perusteluiden lähtökohtana on, että vastaajalta on puuttunut tahallisuus. Hän ei ole tiennyt eikä hänen ole pitänyt tietää, että starttiaseet ovat tekoajankohdaksi merkittynä päivämääränä 26.8.2013 olleet luvanvaraisia. Vastaajan mukaan teko ei voi olla rikos ennen kuin starttiaseiden luvanvaraisuudesta on yksityiskohtaisesti säädetty Suomen oikeusjärjestyksen mukaisessa säätämisyjärjestyksessä.

Edelleen ratkaisusta käy selville vastaajan vastauksena syyttäjän rangaistusvaatimukseen, ettei ampuma-aselaissa ole säädetty, että kaikki starttiaseet ovat luvanvaraisia vaan ainoastaan muunnettavissa olevat. Vastaaja on esittänyt, että muunnettavuusmääritysten tulee perustua teknisiin tutkimuksiin ja niistä laadittuihin virallisiin dokumentteihin ja että epätämällisyyden poistamiseksi tulisi asetuksella vahvistaa, mitkä starttiaseet tulevat kyseeseen AAsel 2 §:n tarkoittamina ampuma-aseiksi muunnettavissa olevina esineinä. Lisäksi vastaaja on huomionnut, että käsittelyn aikaan Poliisihallituksen asehallinto, jolle ampuma-aselaissa tarkoitettu neuvonta ja ohjeistus lain mukaan kuuluvat, ei ollut antanut ohjetta siitä, mitkä starttiaseemallit mahdollisesti ovat muunnettavissa.<sup>205</sup> Näin ollen vastaaja ei 26.8.2013 ole voinut, eikä hänen ole pitänyt tietää sellaista, mitä ampuma-aselain ohjeistusta ja valvontaa toimittava poliisihallitus ei tiedä.

Ratkaisun Pohjois-Savon KO 19.6.2014 t. 14/124789 mukaan vastaaja on vastauksessaan vaatinut, että lakia on sovellettava lievimmän vaihtoehdon mukaisesti ja että asia on ratkaistava syytetyn eduksi. Syyte sekä starttiaseita koskeva menettämisseuraamusvaatimus on siten hylättävä. Tuomiosta selviää, että vastaaja on lausunut erikseen myös starttiaseiden muunnettavuudesta. Vastaajan selvitys aseiden muunnettavuudesta on esitetty liitteessä 2.

Käräjäoikeuden ratkaisusta käy ilmi tuomion yksityiskohtaiset perustelut. Aluksi todetaan sovelletun oikeussäännöksen olleen AAsel 2 §. Tuomion perusteluosuudessa Pohjois-Savon käräjäoikeus toteaa vastaajan myöntäneen hallussapidon, mutta todenneen itse tahallisuuden tekoon puuttuneen. Käräjäoikeus toteaa, että tapauksessa on riitaista, ovatko syytteen tarkoittamat starttiaseet ilman erityistietoja ja -taitoja muunnettavissa luvanvaraisiksi ampuma-aseiksi. Toiseksi kyse on ollut vastaajan tiedosta tai velvollisuudesta tietää, että aseet ovat luvanvaraisia.

---

<sup>205</sup> Ks. luku asehallinnon tehtävät s. 53.

Ratkaisun perusteluissa viitataan Keskusrikospoliisin rikosteknisen laboratorion lausuntoon (todiste 3), jonka mukaan ase numero 1 voidaan muuntaa luoteja ampuvaksi aseeksi, ase numero 2 on muuntamattakin kaasuaase ja muut aseet muunnettavissa kaasuaaseiksi. Vastaja on osaltaan kiistänyt kyseisen todisteen merkityksen, koska varsinaisia lausunnossa tarkoitettuja muunnostöitä ei ole tutkimustarkoituksessa tehty, eikä asiakirjaa ole allekirjoitettu. Aseen numero 5 osalta vastaja on todennut, että piipussa on kovametallipala, joka estää muutostyön.

Lisäksi käräjäoikeuden ratkaisun perusteluissa todetaan, että todistajana toiminut vanhempi konstaapeli, joka on toiminut muun muassa tutkijana asiassa ja tutustunut tutkittaviin aseisiin, on varmentanut tutkimustulokset. Vanhemman konstaapelin todistuksen mukaan starttiase on luvanvarainen, jos sillä onnistuu yhdenkin luoti- tai kaasupatruunan laukaiseminen. Aseen piipussa voi olla vaikka kovametallipala, jos se ei estä kaasupatruunan laukaisemista.

Perusteluissa todetaan myös, että todistaja, joka on toiminut 15 vuotta teknisessä asetarkastuksessa aseasioissa, on todistelun yhteydessä tutkinut starttiaseet. Hänellä on ollut työvälineinään valaisin, metallipuikko ja pihdit. Todistajan johtopäätös on ollut, ettei yhtäkään aseista voi muuttaa yksinkertaisin työvälinein ampuma-aseeksi vaan että tarkoitukseen tarvitaan asesevän työkalut.

Tuomiosta selviää lisäksi, että käräjäoikeus on osaltaan katsonut todisteen 3 riittäväksi selvitykseksi siitä, että tapauksen starttiaseet ovat ampuma-aselain tarkoittamia luvanvaraisia ampuma-aseita. Kyseisessä todisteessa on kuvattu, että kaikki muutostyöt starttiaseisiin ovat tehtävissä poraamalla tai sahaamalla, mikä täyttää edellytyksen siitä, että muunnostyö on tehtävissä ilman erityistietoja tai -taitoja. Myös kaasupatruunan ampuminen aseilla on katsottu niiden vankka rakenne huomioon ottaen mahdolliseksi. Allekirjoituksen puuttuminen KRP:n RTL:n lausunnosta ei myöskään vähennä virkavastuulla tehdyn tutkimustuloksen merkitystä.

Vastajan esittämistä kirjallisista todisteista, muun muassa sanomalehtiartikkelit, otteet esitutkintapöytäkirjasta ja asehallinnon lausunnosta sekä ratkaisusta Varsinais-Suomen KO 16.4.2014 T 13/4911, käräjäoikeus on ratkaisun Pohjois-Savon KO 19.6.2014 t. 14/124789 perusteluiden mukaan todennut, että vastajan tulkinnassa siitä, mitkä starttiaseet ovat ampuma-aselain mukaisia ampuma-aseita, on horjuvuutta. Lisäksi starttiaseohjeistuksen tekeminen Poliisihallituksessa on kesken. Varsinais-Suomen käräjäoikeudessa syyttäjä on puolestaan katsonut, ettei vastaajalla ole ollut tahallisuutta tekoon luopuen syytteestä.

Käräjäoikeus on ratkaisun Pohjois-Savon KO 19.6.2014 t. 14/124789 tuomion perusteluissa lopuksi todennut, että vastaja on syyllistynyt siihen, mistä hänelle on vaadittu rangaistusta. Käräjäoikeus on katsonut, tapauksessa on ollut kyse vastuuvapausperiaatteen olomassaoloa

muistuttavasta tilanteesta. Lain sisältö on kuitenkin ollut sillä tavoin vaikeaselkoinen, että teko on ollut anteeksiannettavaan tekoon rinnastettava, minkä johdosta käräjäoikeus on jättänyt tuomitsematta vastaajan rangaistukseen. Vaadittu menettämisseuraamus on sen sijaan määrätty. Rikoksen kohteena olleet aseet on tuomittu valtiolle menetetyksi, koska niiden hallussapito on ollut rangaistavaa.

## 10.2 Hovioikeuskäsittely

Sekä vastaaja että kihlakunnansyyttäjä ilmoittivat tyytymättömyytensä käräjäoikeuden tuomioon. Vastaaja oli käräjäoikeuden tuomiossa esitetystä vastauksesta ilmenevillä perusteilla muun muassa vaatinut, että syyte ja menettämisseuraamusvaatimus on hylättävä. Kihlakunnansyyttäjä oli vastavalittajana puolestaan vaatinut, että vastaaja tuomitaan käräjäoikeuden tämän syyksi lukemasta ampuma-aserikoksesta sakkorangaistukseen. Lisäksi syyttäjä oli hovioikeuden käsittelyyn tarkentanut syytettään siten, että syytteessä kuvatut kaksi Colt-revolverin kopiota, malliltaan Bruni Magnum cal. 9 mm, joiden valmistusmateriaali on metalliseosta, ovat helposti muutettavissa toimiviksi ampuma-aseiksi sahaamalla niistä piippu kokonaan pois, jolloin niillä pystyy ampumaan luotipatruunaa.

Hovioikeuden ratkaisun Itä-Suomen HO 25.11.2014 t. 14/150398 perusteluissa todetaan aluksi, että RL 41:1 §:n mukaan ampuma-aserikokseen syyllistyy muun ohella se, joka ampumase-lain vastaisesti pitää hallussaan ampuma-asetta. Rikoslaki ei sisällä ampuma-aseen määritelmää. Tämän johdosta sovellettujen oikeussäännösten osalta viitataan AAsel 2.1 §:iin.

Ratkaisun perusteluissa lainkohdan osalta mainitaan hallituksen esitys HE 106/2009, jonka mukaan ampuma-aseen määritelmää esitettiin muutettavaksi YK:n ampuma-asepöytäkirjan ja asedirektiivin muuttamisesta annetun direktiivin edellyttämällä tavoilla. Lain esitöiden mukaan ampuma-aseen perusmääritelmä säilyisi ennallaan, mutta asedirektiivin muuttamisesta annettu direktiivi edellytti, että tietyt helposti ampuma-aseeksi muunnettavissa olevat esineet määritellään ampuma-aseiksi. Momenttiin tehdyn lisäyksen tarkoituksena on ollut sisällyttää ampuma-aseen määritelmän vaikutusalueeseen sellaiset startti- ja kaasupistoolit, jotka ovat muunnettavissa toimiviksi ampuma-aseiksi. Tarkennetun säännöksen soveltaminen ei kuitenkaan olisi riippuvainen siitä, mihin tarkoitukseen esine on alun perin tehty vaan sen tosiasiallisesta muuntamismahdollisuudesta.

Ratkaisunsa perusteluissa hovioikeus huomioi, että hallituksen esityksessä ei tarkemmin kuvata, millainen esine muistuttaa ampuma-asetta. Lain esitöissä esimerkkeinä ampuma-asetta muistuttavista esineistä mainitaan aselelut, toimintakelvottomaksi tehdyt ampuma-aseet sekä starttipistoolit. Ratkaisussa pannaan merkille, että hallituksen esityksessä ei ole myöskään

täsmennetty, minkälainen esineen rakenteen tai valmistusmateriaalin tulee olla, jotta se on ilman erityistietoja ja -taitoja muunnettavissa toimivaksi ampuma-aseeksi.

Ratkaisussaan Itä-Suomen hovioikeus viittaa lisäksi vuoden 1998 ampuma-aselain esitöihin ja hallituksen esitykseen HE 183/1997, jossa mainitaan, että AAsEL 3 §:ssä tarkoitetut aseiden osat ovat aseiden toiminnan kannalta olennaisia ruutikaasunpaineen tai muun räjähdyspaineen alaisia osia. Ilman kyseisiä osia ei ole mahdollista koota toimivaa ampuma-asetta. Näin ollen aseessa tulee muun ohella olla myös piippu.

Hovioikeus ottaa ratkaisussaan huomioon osaltaan myös asedirektiivin 91/477/ETY muuttamisesta annetun direktiivin 2008/51/EY, jonka määritelmän mukaisella tuliaseella tai ampuma-aseella tarkoitetaan nimenomaan kannettavaa piipulla varustettua asetta. Lisäksi asedirektiivin muuttamisesta annetussa direktiivissä on tarkennuksena, että aseella tarkoitetaan esinettä, jolla palavan ajoineen avulla voidaan ampuma hauleja, luoteja tai muita ammuksia ja joka on tarkoitettu niiden ampumiseen tai joka voidaan muuntaa ampumakelpoiseksi.

Ajantasaisen lainsäädännön osalta hovioikeus toteaa ratkaisussaan, että ampuma-aseiden määrittelyssä AAsEL 2 §:ssä ei mainita, minkälainen ampuma-aseiden tulee olla. Johtopäätöksenä on, että lain sanamuodosta ei voi myöskään päätellä, minkälainen esine muistuttaa ampuma-asetta. Näin ollen ampuma-aselain määritelmä ampuma-aseesta on ristiriidassa lain säätämiseen johtaneen hallituksen esityksen ja Euroopan neuvoston direktiivin mukaisen tuliaseiden määritelmän kanssa siitä, onko aseessa oltava piippu. Toisaalta AAsEL 3 §:ssä mainitaan muun ohella luvanvaraisena osana aseiden piippu, jota ilman ei lain esitöidenkään mukaan ole mahdollista koota toimivaa ampuma-asetta.

Hovioikeus huomioi ratkaisussaan Itä-Suomen HO 25.11.2014 t. 14/150398, että AAsEL 115 §:n mukaan Poliisihallitus valvoo ampuma-aselain säännösten noudattamista. Kuitenkaan Poliisihallitus, tai mikään muukaan taho, ei ole hovioikeuden ratkaisuun mennessä antanut ohjeita siitä, minkälainen on ampuma-aselain muutoksessa vuonna 2011 tarkoitettu esine, joka muistuttaa ampuma-asetta ja joka rakenteensa tai valmistusmateriaalinsa puolesta on ilman erityistietoja ja -taitoja muunnettavissa toimivaksi ampuma-aseeksi. Onkin jäänyt epäselväksi, tuleeko muunnetun esineen vielä muistuttaa ampuma-asetta. Kyseenalaista on myös, minkälainen esineen rakenteen tai valmistusmateriaalin tulee olla, jotta se olisi muunnettavissa ampuma-aseeksi nykyisen lain tarkoittamalla tavalla.

Starttiaseisiin viittaavista hallituksen esityksistä hovioikeus on ratkaisussaan ottanut huomioon ensinnäkin nykyisen ampuma-aselain säätämiseen johtaneen hallituksen esityksen HE 183/1997, jonka mukaan lain soveltamisalan ulkopuolelle on nimenomaisesti rajattu starttipistoolit. Lain muutokseen johtaneessa hallituksen esityksessä HE 106/2009 puolestaan tode-



taan, että sellaiset starttipistoolit, jotka ovat lain tarkoittamalla tavalla muunnettavissa ampuma-aseiksi, kuuluvat lain soveltamisalaan. Tällaisia eivät kuitenkaan ole kaikki starttiaseet.

### 10.2.1 Laillisuusperiaate

Hovioikeus toteaa laillisuusperiaatteesta ratkaisussaan Itä-Suomen HO 25.11.2014 t. 14/150398, että RL 3:1 §:n mukaan rikokseen syylliseksi saa katsoa vain sellaisen teon perusteella, joka tekohetkellä on laissa nimenomaan säädetty rangaistavaksi. Rangaistuksen ja muun rikosoikeudellisen seuraamuksen on samoin perustuttava lakiin. Sama periaate on esitetty PL 8 §:ssä sekä Euroopan neuvoston ihmisoikeussopimuksen 7 artiklassa ja Euroopan unionin perusoikeuskirjan 49 artiklassa.

Itä-Suomen hovioikeus selventää ratkaisussaan, mitä rikosoikeudellisella laillisuusvaatimuksella tarkoitetaan. Hovioikeus toteaa, että niiden säännösten, joiden sisältö viime kädessä määrää rangaistavuuden alan, tulee olla kirjoitettu tavalla, joka vastaa rikoslainsäädännölle asetettavia täsmällisyysvaatimuksia. Tulkintaan kuuluu lisäksi, että tuomioistuin ei saa rangaistussäännöstä soveltaessaan mennä lain kirjaimen ulkopuolelle, eikä täydentää lakia analogiapäätelmään turvautumalla. Periaate on esitetty myös rikoslain yleisen osa uudistamiseen liittyvässä hallituksen esityksessä HE 44/2002.

Ratkaisussaan hovioikeus viittaa laillisuusperiaatteen tulkinnasta myös korkeimman oikeuden ratkaisuihin KKO 2002:11, KKO 2004:46, KKO 2005:27, KKO 2007:67 sekä KKO 2013:12. Niissä kaikissa todetaan, että käsitteiden tulkinta on välttämätöntä ja oikeutettua myös yksittäisiä rikostunnusmerkistöjä sovellettaessa edellyttäen, että tulos on sopuosinnussa tunnusmerkistöstä ilmenevän, rangaistusuhalla tavoitellun suojan tarkoituksen kanssa. Lisäksi lopputuloksen on oltava kohtuudella tekijän ennalta arvattavissa.

Ratkaisussa Itä-Suomen hovioikeus toteaa AAsel 2 §:stä, että sen muutos perustuu Euroopan yhteisöjen neuvoston direktiiviin. Säännöksen yhteisöoikeudellinen alkuperä ei kuitenkaan oikeuta poikkeamaan laillisuusperiaatteen edellyttämästä täsmällisyysvaatimuksesta. Asia on huomioitava erityisesti sen johdosta, että säännöksen seurauksena suurin osa aikaisemmin luvanvaraisista esineistä on tullut luvanvaraisiksi. Siten säännöksen kohteena eivät ole ainoastaan vaikkapa asekeräilijät tai ampumaurheilua harrastavat henkilöt.

Laillisuusperiaatteen osalta hovioikeus päättää pohdintansa johtopäätökseen, että starttiaseiden luvanvaraisuutta on tulkittu eri tavoin eri viranomaisissa ympäri Suomea. Kyseinen seikka on ilmennyt muun muassa hovioikeuden pääkäsittelyssä esitetystä selvityksestä. Kokonaisuudessaan starttiaseiden luvanvaraisuusasia on tulkinnanvarainen ja epäselvä, eikä rangaistavuuden ala ole kohtuudella tekijän ennalta arvattavissa. Tämän johdosta vastaajaa ei ole voi-

tu tuomita ampuma-aserikoksesta rangaistukseen ja syyte sekä menettämisseuraamus on hylätty.

#### 10.2.2 Esitetty näyttö

Koontina esitetystä näytöstä hovioikeus toteaa ratkaisussaan Itä-Suomen HO 25.11.2014 t. 14/150398, että asiassa ei ole esitetty selvitystä esimerkiksi siitä, ovatko syytteessä mainitut Nagant-revolverin kopio tai kaksi Colt-revolverin kopiota olleet helposti muunnettavissa ampuma-aseiksi syyteaineistossa esitetyllä tavalla. Selvitystä ei ole annettu myöskään siitä, että vastaajalta takavarikoidut esineet sellaisenaan olisivat kaasuseita.

Lisäksi hovioikeus toteaa ratkaisussaan esitetystä näytöstä, että KRP:n 14.5.2014 päivätyn lausunnon mukaan syytteessä mainitut vastaajalta takavarikoidut esineet ovat luvanvaraisia ampuma-aseita. Hovioikeus on kiinnittänyt lausunnossa huomion siihen, että lausuntoa ei ole allekirjoitettu eikä asiassa ole selvitetty, kuka lausunnon on laatinut. Näin ollen kyseessä on ollut niin sanottu anonyymi todistelu. PL 21 §:ään ja EIS 6 artiklaan kirjattujen oikeudenmukaisen oikeudenkäynnin periaatteiden mukaisesti syytetyllä on oikeus kuulustella tai kuulustuttaa todistajia, jotka on kutsuttu todistamaan häntä vastaan.

Ratkaisun Itä-Suomen HO 25.11.2014 t. 14/150398 mukaan vastaaja on riitauttanut KRP:n lausunnon tiedot. Hovioikeuden näkemyksen mukaan vastaajalta on tapauksessa puuttunut mahdollisuus kuulustella tai kuulustuttaa lausunnon antajaa. Siksi lausuntoa ei ole voitu yksinään pitää riittävänä osoituksena siitä, että syytteessä mainitut esineet olisivat ampuma-aselain tarkoittamia ampuma-aseita.

Hovioikeudessa todistajina kuultujen asehallinnon kahden asiamiehen osalta hovioikeus lausuu ratkaisussaan, että nämä ovat kertoneet vastaajalta takavarikoitujen esineiden olevan ampuma-aselain tarkoittamia ampuma-aseita. Näiden todistajien osalta hovioikeus on kiinnittänyt huomion siihen, että he eivät kuitenkaan olleet tutkineet kysymyksessä olleita esineitä tai niiden muunneltavuuden mahdollisuutta. Kyseiset todistajat ovat hovioikeudessa ainoastaan yleisesti kertoneet aseiden muunneltavuudesta esineistä otettujen valokuvien taikka vastaaventyyppisistä esineistä saamiensa ja kuulemiensa kokemusten perusteella. Koska todistajat olivat tehneet johtopäätöksensä vastaajan hallusta takavarikoitujen esineiden osalta ilman todellista ja dokumentoitua testausta, eivät heidän kertomuksensa hovioikeuden mielestä ole osoittaneet, että vastaajalta takavarikoidut esineet olisivat ampuma-aselain tarkoittamia ampuma-aseita.

Hovioikeudessa kuullun asehallinnon kolmannen todistajan osalta todetaan, että tämä onertonut asian käsittelyssä tekemästään kokeesta liittyen Bruni Magnum cal. 9 mm -starttiaseen

muuntamiseen. Todistaja on kertonut muuntamisen toimivaksi ampuma-aseeksi tapahtuneen esineen piippu pois sahaamalla. Vaikka hovioikeus on pitänyt todistajan kertomusta sinänsä uskottavana, on se todennut, että mainitusta kokeesta ei ole tehty minkäänlaista pöytäkirjaa tai muutenkaan dokumentaatiota. Vastajalla ei ole puolestaan ollut mahdollisuutta osallistua kokeeseen tai tehdä siitä havaintoja. Hovioikeus onkin katsonut, ettei mainittu koe edes yhdessä KRP:n lausunnon kanssa osoita, että vastaajalta takavarikoidut esineet olisivat ampuma-aselain tarkoittamia ampuma-aseita.

Hovioikeuden ratkaisun Itä-Suomen HO 25.11.2014 t. 14/150398 olennainen päätelmä on, että RL 41:1.1 ja muutettu AAsel 2 § eivät täytä laillisuusvaatimuksen rikoslainsäädännöllä asetamaa täsmällisyysvaatimusta. Ratkaisun keskeiseen sisältöön kuuluu myös johtopäätös, että niin kutsuttujen starttiaseiden luvanvaraisuutta on lain muutoksen jälkeen eri viranomaisissa eri puolilla Suomea tulkittu eri tavoin. Ampuma-aselain määritelmässä ei ole myöskään mainittu minkälainen ampuma-aseen tulee olla. Tämän johdosta ei voi myöskään päätellä, minkälainen esine muistuttaa ampuma-asetta. Lisäksi ampuma-aselain määritelmä ampuma-aseesta on ristiriidassa lain säätämiseen johtaneiden hallituksen esitysten ja Euroopan yhteisöjen neuvoston direktiivin mukaisen tuliaseen määritelmän kanssa siitä, onko aseessa oltava piippu.

Asia on siten ollut tulkinnanvarainen ja epäselvä, eikä rangaistavuuden ala ole ollut kohtuudella tekijän ennalta arvattavissa. Edellä mainittujen sekä muiden esille tulleiden seikkojen ohella vastaajaa ei voitu tuomita ampuma-aserikoksesta rangaistukseen ja syyte sekä menettämisseuraamusvaatimus hylättiin.

## 11 Ampuma-aseen määritelmään liittyvät ongelmat

Kuten Itä-Suomen hovioikeus ratkaisussaan Itä-Suomen HO 25.11.2014 t. 14/150398 toteaa, AAsel 2 §:n ampuma-asetta koskevassa määritelmässä ei suoranaisesti todeta, millainen ampuma-aseen tulee olla. Säännöstä koskeva alkuperäinen hallituksen esitys tai säännöksen vuoden 2011 muutokseen johtaneet lain esityöt eivät myöskään anna asiaan lisäselvitystä. Säännös ja alkuperäinen hallituksen esitys itse asiassa vain kuvaavat, millainen kemiallinen reaktio seurauksineen vaaditaan, jotta väline, jolla voidaan ampua luoteja, hauleja tai muita ammuksia mukaan lukien lamaannuttavat aineet, määrätty lain mukaan ampuma-aseeksi.

Hovioikeuden päätelmän voi näin ollen tulkita myös siten, ettei ampuma-aseilla tai sitä koskevissa lain esitöissä määritellä, miltä ampuma-aseen tulee näyttää. Säännöstä kirjattaessa lienee lähtökohtana ollut perinteinen kokemukseen tai ajatteluun perustuva mielikuva tavanomaisesta ampuma-aseesta. Kuten kappaleessa 3 Ampuma-aseen historia todettiin, on ampuma-ase loppujen lopuksi yksinkertaisimmillaan toisesta päästään suljettu metalliputki,

jolla ruudin tai vastaavan yhdisteen avulla ammutaan ammuksia. Esimerkiksi jotkin kasa-ammunta ampumaurheilulajissa käytetyt vapaan luokan kiväärit muistuttavat perinteisessä mielessä hyvin vähän tavanomaisia ampuma-aseita, koska ne ovat käytännössä patruunan laukaisun mahdollistavia jalustaan kiinnitettyjä piippuja (putkia) sulkulaitteella. Esimerkkikuva kyseisenlaisesta ampuma-aseesta on esitetty kuvassa 3. Edellä kuvatun johdosta ei voida myöskään suoraan päätellä, minkälainen esine muistuttaa ampuma-asetta.

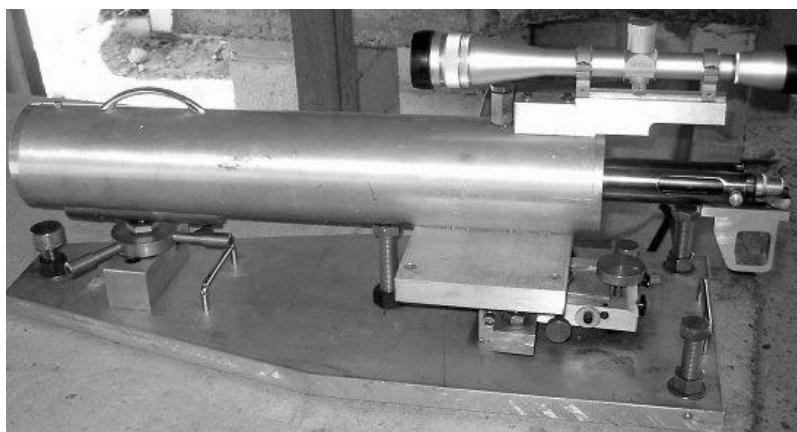

Kuva 3: Kasa-ammunta ammuntaurheilulajin vapaan luokan kivääri<sup>206</sup>

AAsEL 3 §:ään on kirjattu ampuma-aseen osat. Hovioikeus viittaa ratkaisussaan Itä-Suomen HO 25.11.2014 t. 14/150398 aseiden osien osalta hallituksen esitykseen HE 183/1997 sekä asedirektiivin muuttamisesta annetun direktiivin 2008/51/EY määritelmään ampuma-aseesta (direktiivissä myös tuliase). Hallituksen esityksessä mainitaan, ettei ilman AAsEL 3 §:ssä mainittuja aseiden osia ole mahdollista koota toimivaa ampuma-asetta. Tämän johdosta lain esitöiden mukaan aseessa tulee olla muun muassa piippu.

Hallituksen esityksen HE 183/1997 eduskuntakäsittelystä selviää, ettei hallinto- tai perustuslakivaliokunta ole ottanut kantaa AAsEL 3 §:n sisältöön.<sup>207</sup> Tästä voi ymmärtää, että valiokunnat ovat kelpuuttaneet esityksen näkemyksen säännöksestä ja vuoden 1998 ampuma-aselain mukaan piipputon laite ei ole ampuma-ase. Piippu on siis aseiden toiminnan kannalta olennainen paineenalainen osa.<sup>208</sup>

Ampuma-aselakia ja sen 3 §:ää muutettaessa vuonna 2011 säännöksen sanamuotoa tarkennettiin niin, että aseiden osalla tarkoitetaan irrallisena olevaa aseiden runkoa, piippua, patruunapesää, sulkulaitetta ja sen runkoa, sulkukappaletta, äänenvaimenninta sekä niitä toiminnallisesti vastaavia osia. Ampuma-aseiden luvanvaraisten osien määrää siis lisättiin mutta

<sup>206</sup> Beck 2013, kohta Robert Carnell's Australian Benchrest Bulletin.

<sup>207</sup> Ks. HaVM 29/1997 vp ja PeVL 35/1998 vp.

<sup>208</sup> Niskasaari 2014, 48.

ajatusta, mistä luvanvaraisista osista ampuma-ase muodostuu tai miltä ampuma-aseen tulee näyttää, ei säännöksessä edelleenkään esitetä. Myöskään säännöstä koskevassa hallituksen esityksessä HE 106/2009 ei oteta kantaa, mistä luvanvaraisista aseiden osista ampuma-ase muodostuu. Perustuslaki- tai hallintovaliokunta eivät säännökseen uudistamisenkaan yhteydessä esittäneet pykälästä mitään kannanottoa.<sup>209</sup>

Säännöstä muutettaessa ei siis määritelty, mistä luvanvaraisista osista ampuma-ase muodostuu. Siten voimassa on edelleen vuoden 1998 ampuma-aselain tulkinta, jonka mukaan ilman piippua oleva esine ei ole ampuma-ase. Tähän ratkaisuun myös hovioikeus on päätenyt syyttäjän uudesta näkemyksestä huolimatta. Voidaan edelleen päätellä, että AAsel 2.1 §:n tarkoittama esineen muuntaminen ampuma-aseeksi ei ainakaan täyty poistamalla piippu starttiseesta, vaikka sillä toimenpiteen jälkeen voisi ampua säännöksen tarkoittamalla tavalla ammuksen, ammuksia tai lamaannuttavaa ainetta.

Ampuma-aseissa tai sitä koskevassa hallituksen esityksessä HE 183/1997 ei ole tarkempaa määritelmää tai kuvausta ampuma-aseen rakenteesta tai valmistusmateriaalista. AAsel 2.1 §:n mukaan ampuma-asetta muistuttavan esineen on rakenteensa tai valmistusmateriaalinsa puolesta oltava ilman erityistietoja ja -taitoja muunnettavissa ampuma-aseeksi. Hovioikeus on päätenyt tässä tutkimuksessa esitellyssä tapauksessa siihen tulokseen, ettei säännöksen muutosta koskevassa hallituksen esityksessä HE 106/2009 ole myöskään täsmennetty sitä, minkälainen muunnettavissa olevan esineen rakenteen tai valmistusmateriaalin tulee olla muunnettavuustapauksessa.

Hallituksen esityksen HE 106/2009 mukaan ampuma-aseeksi muunnettavissa olevan esineen rakenteen ja valmistusmateriaalin tulee olla sellaisia, että ne kestävät AAsel 5 §:ssä tarkoitettua patruunan ampumisesta aiheutuvan rasituksen niin, että patruunan luoti tai muu ammus olisi omiaan aiheuttamaan vaaraa toisen hengelle tai terveydelle. Yhdenkin patruunan ampumisen mahdollisuus olisi riittävä. Epäselväksi jää, mitä ovat varsinaisesti ampuma-aseeksi suunnitellulle välineelle asetetut vaatimukset laukausten määrän suhteen. AAsel 2.1 §:n sanamuodon mukaan ampuma-aseeksi määritellyllä välineellä tulee voida ampua luoteja, hauleja tai muita ammuksia. Tästä voi tulkita, että varsinaisella ampuma-aseella tulee voida ampua enemmän kuin yhden patruunan laukauksen verran. Ampuma-aseen paineenalaisten osien mittaukselliseen paineenkestoon ei ole otettu kantaa vuoden 1998 ampuma-aselain tai lain muutoksen esitöissä.

Tavanomaisissa tapauksissa AAsel 2.1 §:n perusmääritelmän mukainen ampuma-ase on helppo tunnistaa. Tällaisia aseita ovat esimerkiksi kaupallisessa tarkoituksessa myytävät ampumaurheilu tai -harrastuksessa sekä metsästyksessä käytetyt ampuma-aseet. Sotilas- ja viranomais-

---

<sup>209</sup> Niskasaari 2014, 48. Ks. myös HaVM 16/2010 vp ja PeVL 18/2010 vp.

käytössä olevat aseet vastaavat ulkonäöltään sekä toimintatavoiltaan pitkälle siviilikäyttöön tarkoitettuja ampuma-aseita. Sotilas- ja viranomaisaseet saattavat erota siviiliversioista rakenteeltaan, mitoiltaan sekä ominaisuuksiltaan. Käytännössä tämä tarkoittaa, että niissä esiintyy toimintatapana sarjatulitoimintoa ja että ne ovat määrämitoiltaan AAsel 6.2 §:n 1–11 kohdissa mainittuja asetyyppejä pienempiä. Ampuma-aseen määritelmään tai aseiden tunnistamiseen eri ominaisuudet eivät kuitenkaan aiheuta ongelmia.

Kuten tutkimuksessa on käynyt ilmi, ongelmia ampuma-aseiden määrittelyn tulokinnassa ovat aiheuttaneet erityisesti starttiaseet AAsel 2.1 §:iin vuonna 2011 tehdyn muutoksen jälkeen. Tulkintaongelmia ovat aikaisemmin aiheuttaneet myös asedirektiivin yhteydessä kappaleessa 6.3.2 käsitellyt deaktivoituneet aseet, kun kysymyksenä on ollut, täyttääkö deaktivointi kyseiselle ampuma-aseelle edellytetyt vaatimukset ja onko deaktivoitu ampuma-ase esine vai ampuma-aselain mukainen luvanvarainen ampuma-ase.

### 11.1 Starttiaseet

Ampuma-aseeksi muunnettavissa olevan esineen ongelmallisuuden pohtiminen antaa osviittaa ampuma-aseeksi määriteltävän välineen spesifioimisessa sekä AAsel 2.1 §:n lisäyksen tulokinnassa. Tästä syystä tutkimuksessa on tarkoituksenmukaista käydä läpi KRP:n RTL:n 9.7.2013 antama tiedote starttiaseiden tutkimisesta rikosteknisessä laboratorioissa sekä Poliisihallituksen 3.7.2015 päiväämä kirje starttiaseiksi kutsutuista kaasuaaseista ja ampuma-aseiksi muunnettavissa olevista esineistä.

KRP:n RTL ja Poliisihallituksen asehallinto ovat Suomen ainoat julkishallinnon viranomaiset, jotka antavat viranomaislausuntoja ampuma-aseista. Vastuu lausuntojen antamisessa jakaantuu pääsäännön mukaan siten, että rikosentekovälineinä käytettyjen ampuma-aseiden osalta poliisin suorittamaan esitutkintaan lausunnon antaa RTL ja lainsäädännöllisten tai lupahallinnollisten kysymysten osalta Poliisihallituksen asehallinto. KRP:n RTL:n tiedote on osoitettu poliisilaitosten rikostorjuntavastaaville ja Poliisihallituksen kirje kaikille poliisilaitoksille.

KRP:n RTL viittaa tiedotteessaan AAsel 2 §:ään, joka määrittelee ampuma-aseen sekä kyseiseen säännökseen 11.2.2011 tulleeseen muutokseen. Tiedotteessa todetaan aluksi, että lain muutoksen seurauksena aikaisemmin lupavapaat starttiaseet ovat tulleet muutetun säännöksen seurauksena lain tulkinnan piiriin ja että pelkästään vuoden 2013 aikana RTL:lle on tullut lukuisia tutkimuspyyntöjä liittyen starttiaseiden luvanvaraisuuteen. Lisääntyneet tutkimuspyynnöt ovat liittyneet etupäässä aseliikkeistä takavarikoituihin yksittäisiin starttiaseisiin tai isommasta takavarikkoerästä otantana kerättyihin erimallisiin ja -merkkisiin starttiaseisiin.

Tutkimuspyynnöissä on pyydetty pääasiassa selvittämään, onko starttiase helposti muunnettavissa toimivaksi ampuma-aseeksi.<sup>210</sup>

Tiedotteessaan RTL toteaa yleisellä tasolla, että tehtyjen tutkimusten perusteella voidaan päätellä, että lähes kaikki tutkitut starttiaseet on mahdollista muuntaa luoteja, hauleja tai muita ammuksia ampuviksi ja toisen hengelle tai terveydelle vaaraa aiheuttaviksi ampuma-aseiksi. Tiedotteessa alleviivataan, että on riittävä, mikäli starttiase kestää yhdenkin patruunan ampumisesta aiheutuvan rasituksen sen rakenteelle.<sup>211</sup>

Johtopäätöksensä RTL toteaa, että starttiaseiden osalta poliisilaitokset voivat soveltaa ampuma-aselakia ja ottaa kannan, jonka mukaan starttiaseita pidetään lähtökohtaisesti luvanvaraisina ampuma-aseina. RTL:n näkemyksen mukaan starttiase tulisikin lupaprosessin kautta luvittaa kaasuseena. Lisäksi lupaehtoihin tulisi kirjata ampumisen kieltävä ehto, jonka jälkeen aseella voisi ampua pelkästään starttiaseisiin tarkoitettuja paukkupatruunoita.<sup>212</sup>

Vaikka KRP:n tiedote on osoitettu ensisijaisesti poliisilaitosten rikostorjuntavastaaville, on ymmärrettävissä, että sen sisältämä informaatio on tarkoitettu toisaalta koko hallinnonalalle mukaan lukien poliisin lupapalvelut ja -valvonta. Tiedotteessa näet mainitaan suositus hallussapitolupien myöntämisestä starttiaseille kaasuseina sekä myönnettäviin lupiin laitettavasta ampumakieltoehdosta. Toteamus, että starttiaseita voitaisiin lähtökohtaisesti pitää luvanvaraisina ampuma-aseina viittaa puolestaan sekä noudatettavaksi tarkoitettuun lupakäytäntöön että rikoslain ampuma-aserikoksen tunnusmerkistön soveltamiseen starttiasekysymyksessä.

Tiedotteessa on yleistyksiä ilman mainintaa starttiaseille tehtyjen tutkimusten dokumentoinnista. Lausuma, jonka mukaan lähes kaikki RTL:ssä tutkitut starttiaseet on mahdollista muuntaa luoteja, hauleja tai muita ammuksia ampuviksi toisen hengelle tai terveydelle vaaraa aiheuttaviksi ampuma-aseiksi ei kerro, ovatko kyseessä olleet esineet olleet mahdollista muuntaa ilman erityistietoja ja -taitoja niin kuin säännös edellyttää. Epäselväksi jää tiedotteen perusteella myös se, miksi starttiaseet tulisi luvanvaraistaa kaasuseiksi. Tiedonanto herättää myös kysymyksen, miksi tutkimuksissa testatuista starttiaseista ei ole tehty dokumentointia ja luettelointia esiintyneine tuloksineen tiedotteen oheen helpottamaan tulevia lausunnonantoja sekä estämään päällekkäistä työtä ja ristiriitaisia tulkintoja.

Päätelmä, jonka mukaan poliisilaitokset voivat pitää starttiaseita lähtökohtaisesti luvanvaraisina ampuma-aseina on ristiriidassa ainakin käsitellyn hovioikeuden ratkaisun kanssa. Hovioikeuden näkemyksen mukaan kaikki starttiaseet eivät ole helposti muunnettavissa ampuma-

---

<sup>210</sup> KRP:n RTL 2013, 1.

<sup>211</sup> KRP:n RTL 2013, 1.

<sup>212</sup> KRP:n RTL 2013, 1.

aseiksi. Muunnettavuusväitteellä ei ole muutenkaan merkitystä, jos starttiaseen muuntamista tai siitä aiheutuvia seurauksia ei ole dokumentoitu. Voidaan päätellä, että KRP:n RTL:n tiedotetta ei voida ottaa huomioon oikeudellisena todisteena tai poliisin hallintoa ohjaava tiedonantona, koska se on ampuma-aselain tulkintaan perustumaton. Täytyy kuitenkin ottaa huomioon, että kyseinen tiedote on ollut asiassa ensimmäinen laatuaan ja sillä on pyritty yhtenäistämään poliisin vaihtelevia käytänteitä ampuma-aseen määritelmään liittyvässä starttiasetuskinnassa.

Poliisihallituksen poliisilaitoksille lähettämässä kirjeessä puolestaan todetaan aluksi, että starttiase ja starttipistooli ovat käsitteitä, joita ei ole määritelty ampuma-aselainsäädännössä. Starttiaseiksi voidaan kutsua esineitä, jotka voivat erota toisistaan rakenteeltaan ja valmistusmateriaaliltaan paljonkin. Poliisihallituksen mukaan suurin osa Suomessa olevista starttiaseista on sellaisenaan ampuma-aseiksi tulkittavia välineitä kuten kaasuseita tai ilman erityistietoja ja -taitoja ampuma-aseiksi muunnettavissa olevia esineitä. Poliisihallituksen arvion mukaan pelkästään 2000-luvulla Suomeen on tuotu yli 10 000 starttiasetta. Vaikka starttiaseet eivät muodostakaan välitöntä uhkaa yleiselle järjestykselle ja turvallisuudelle, näkee Poliisihallitus niissä mahdollisen riskin laittomasti toimiviksi muunnettavien ampuma-aseiden varastona.<sup>213</sup>

Poliisihallituksen kirjeen mukaan osa viime vuosina starttiaseina myydyistä esineistä on katsottu tuomioistuinkäytännössä ja viranomaislausunnoissa kaasuseiksi. Kaasuse on ollut AAseL 6.2 §:n 9 kohdan mukainen aselainsäädännön soveltamisalaan kuuluva luvanvarainen ampuma-ase vuoden 1998 ampuma-aselain voimaantulosta lähtien samoin kuin sitä edeltäneen vuoden 1933 ampuma-aselain aikana, kuten kappaleessa 6.1 todettiin. Kaasusetta koskevaan säännökseen ei tullut muutosta vuonna 2011.<sup>214</sup>

Poliisihallituksen kirjeessä todetaan myös, että ampuma-aselain muutoksen yhteydessä vuonna 2011 AAseL 2.1 §:iin tehtiin lisäys, jonka mukaan esine, joka muistuttaa ampuma-asetta ja joka rakenteensa tai valmistusmateriaalinsa puolesta on ilman erityistietoja ja -taitoja muunnettavissa toimivaksi ampuma-aseeksi, on katsottava ampuma-aseeksi. Kirjeessä lainataan lain esityötä, jossa on maininta, että tarkoituksena on ollut sisällyttää ampuma-aseen määritelmän piiriin sellaiset startti- ja kaasupistoolit, jotka ovat muunnettavissa ampuma-aseiksi. Esineen rakenteen ja valmistusmateriaalin tulee kuitenkin olla sellaisia, että ne kestävät AAseL 5 §:ssä tarkoitettun patruunan ampumisesta aiheutuvan rasituksen. AAseL 5 §:ssä mainittuja patruunoita ovat muun muassa erilaiset luoti- ja kaasupatruunat. Riittävää olisi, että

---

<sup>213</sup> Poliisihallitus 2015c, 1.

<sup>214</sup> Poliisihallitus 2015c, 1.



muunnettu esine kestäisi yhdenkin patruunan aiheuttaman räsituksen niin, että patruunan luoti tai ammus olisi omiaan aiheuttamaan vaaraa toisen hengelle tai terveydelle.<sup>215</sup>

Poliisihallituksen kirjeessä todetaan erikseen, että starttiaseeksi kutsuttua esinettä on pidettävä kaasuseena, jos starttiaseen kaliiperi (käytännössä patruunapesä) on sellainen, että siihen sopii kaupallisesti valmistettu kaasupatruuna ja esineellä voidaan ampua kaasua. Poliisihallituksen tulkinnan mukaan esinettä on pidettävä kaasuseena myös, jos sillä voidaan ampua kaasupatruuna poistamalla siitä ilman varsinaisia muuntamistoimia jokin osa. Tällainen osa voi olla esimerkiksi piippuun ruuvattu tulppa, ruuvi tai jokin muu vastaavanlainen poiskierrettävissä oleva lieriömäinen kappale, jonka pinnalla on kierre. Jos starttiaseeksi kutsuttu esine ei ole edellä kuvatun mukaisesti kaasuse, on Poliisihallituksen mukaan arvioitava, onko sitä pidettävä rakenteensa puolesta sellaisena, että se voidaan AAsel 2.1 §:n määrittelemällä tavalla muuntaa joko kaasu- tai luotipatruunoita ampuvaksi ampuma-aseeksi.<sup>216</sup>

AAsel 18 §:n mukaan ampuma-ase on aina lähtökohtaisesti luvanvarainen. Poliisihallitus on KRP:n tavoin selvittänyt erityyppisten starttiaseeksi kutsuttujen esineiden luvanvaraisuusvaatimusten täyttymistä. Poliisihallituksen mukaan kummankin tahon suorittamien tutkimusten ja kokeiden perusteella voidaan päästä käsitykseen, että suurinta osaa starttiaseiksi kutsutuista esineistä on pidettävä luvanvaraisina ampuma-aseina. Poliisihallituksen ja KRP:n RTL:n mukaan sellainen metallista valmistettu starttiase, jonka patruunan kaliiperimerkintä on 9 mm, 9 mm P.A., 9 mm P.A.K., 9 mm Knall, 9 mm R, .380/9 mm K, 8 mm, 8 mm Knall, 8 mm K, .315 tai 6 mm Flobert, on varsin todennäköisesti AAsel 2.1 §:n tarkoittama luvanvarainen ampuma-ase.<sup>217</sup>

Starttiaseiden osalta Poliisihallitus summaa AAsel 2 §:ään viitaten, että starttiaseen täyttäessä säännöksen mukaisen määritelmän, on kyseessä ampuma-ase. Vastaavasti starttiaseen ollessa täyttämättä AAsel 2 §:n määritelmää, se ei ole ampuma-ase eikä näin ollen luvanvarainen.<sup>218</sup>

AAsel 2.1 §:n muutokseen johtaneiden lain esitöiden mukaan säännöstä on tulkittava siten, että starttiaseen muuntaminen kaasuseeksi täyttää säännöksen määritelmän esineen muunnettavuudesta toimivaksi ampuma-aseeksi, koska kaasuse on AAsel 6.2 §:n 9 kohdan mukaan luvanvarainen ampuma-ase. Poliisihallituksen mukaan säännöksen mainitsemaa muuntamista ei edes edellytetä vaan riittää, että esineen patruunapesään sopii kaupallisesti valmistettu kaasupatruuna ja esineellä voidaan ampua kaasua. Kuitenkin kyseisen määritelmän osalta epäselväksi jää, mihin suuntaan lamaannuttavan aineen eli kaasun tulee purkautua.

<sup>215</sup> Poliisihallitus 2015c, 1–2.

<sup>216</sup> Poliisihallitus 2015c, 2.

<sup>217</sup> Poliisihallitus 2015c, 2.

<sup>218</sup> Poliisihallitus 2015c, 2.

Hallituksen esityksessä HE 106/2009 mainitaan, että muuntamisen seurauksena riittävää olisi, että esine kestäisi yhdenkin patruunan ampumisen aiheuttaman rasituksen niin, että patruunan luoti tai muu ammus olisi omiaan aiheuttamaan vaaraa toisen hengelle tai terveydelle.<sup>219</sup> Täten lain esitöiden perusteella voidaan päätellä, että muunnetulla kaasuseella ammuttavan lomaannuttavan aineen olisi suuntauduttava kohteeseen eli käytännössä ampujasta pois- tai eteenpäin. Poliisihallituksen kirjeestä voi tulkita, että muuntamattomien starttiaseiden osalta riittävää olisi, että kaasu tai lomaannuttava aine purkautuu kaasupatruunan laukauksen yhteydessä esimerkiksi sivulle tai ylös ja että ne tämän perusteella olisivat luvanvaraisia ampuma-aseita.

Vastaavaan viittaa Poliisihallituksen asehallinnon edustajan haastattelu, jossa todetaan, että prosessi (esitutkinta) käynnistetään, vaikka starttiase ei olisi auki porattu (muunnettu), mutta siihen on saatavissa kaasupatruunoita. Kyseessä olisi ampuma-aserikos, koska starttiase katsotaan luvattomaksi ampuma-aseeksi.<sup>220</sup> Tulkinta on aiheuttanut poliisin suorittamia rikostutkintoja, joissa ase-elinkeinonharjoittajia on epäilty ampuma-aserikoksista. Kaikki tapaukset eivät kuitenkaan ole edenneet syyteharkintaan saakka ja joissakin tapauksissa on ollut epäselvyyttä pelkästään asehallinnon omasta tulkinnasta asiassa, mikä seikka on tuotu ilmi myös tässä tutkimuksessa käsitellyn oikeustapauksen hovioikeuskäsittelyn yhteydessä. Esimerkiksi Varsinais-Suomen poliisilaitoksen näkemyksen mukaan asehallinnon kanta asiassa on aikaisemmin ollut se, että laukauksen yhteydessä sivulle ja ylös kaasun purkavat starttiaseet ovat lupavapaita esineitä.<sup>221</sup>

Muuntamattomien starttiaseiden osalta luvanvaraisuutta voi pohtia juuri kaasun purkautumissuunnan ja siihen liittyvän aiheutuvan vaaran perusteella. Vuoden 1998 ampuma-aselain esitöiden mukaan starttiaseen laukaisemisesta aiheutuva voimakas ääni ei ole itsessään riittävä täyttämään vaaran määritelmää.<sup>222</sup> AAsel 2.1 §:n sanamuoto, että ampumisista voi aiheutua vaaraa ihmiselle, tarkoittanee muita henkilöitä kuin ampujaa itseään. Näin ollen on kiistanalaista, täyttääkö muuntamaton starttiase säännöksen ensimmäisen virkkeen vaatimuksen, jos starttiaseen laukaisussa kaasu tai muu lomaannuttava aine purkautuu sivulle tai ylös eli käytännössä ampujan itsensä päälle. Toisaalta saman aseensa osalta kysymykseen voi tulla sen muunnettavuus ilman erityistietoja ja -taitoja toimivaksi ampuma-aseeksi, mutta tämän osalta tulisi vaatia dokumentoitua tutkimusta juuri kyseisen esineen ominaisuuksista sen muunnettavuuden suhteen.

Tarkastellun hovioikeuden ratkaisun mukaan starttiase ei kuitenkaan lähtökohtaisesti ole luvanvarainen ampuma-ase ja muunnettavuusväitteidenkin osalta näyttö on esitettävä doku-

<sup>219</sup> HE 106/2009, 37.

<sup>220</sup> Salldén 2014, 33.

<sup>221</sup> Niskasaari 2014, 47–48.

<sup>222</sup> HE 183/1997, 59.

mentoiduin tutkimuksin. Laki ja sen tulkinta aseiden määrittelyyn liittyvässä starttiasekysymyksessä on edelleen epäselvä. Tätä seikkaa on sittemmin pyritty korjaamaan muun muassa edellä käsitellyllä asehallinnon antamalla oheistuksella.

## 11.2 Deaktivoitujen aseet

Luvanvaraisten ampuma-aseiden ja aseiden osien sekä hyväksytyistä deaktivoitujen ampuma-aseiden määrittämiseen ja deaktivoinnin toteutuksen kelpoisuuteen on saatu selkeyttä, kun Euroopan komission täytäntöönpanoasetuksen (EU) 2015/2403 (deaktivointiasetus) deaktivointia koskevat ehdot astuivat Suomen lainsäädännössä voimaan 8.4.2016. Deaktivointi-asiassa ongelmia esiintyy kuitenkin sen suhteen, miten ampuma-aseiden omistajat kykenevät näyttämään toteen deaktivointiajankohdan, mikäli heillä ei ole ampuma-aseiden deaktivoinnista mitään todistusta. Asia konkretisoituu etenkin niiden ampuma-aseiden osalta, joihin on myönnetty hallussapitolupa ja jotka on deaktivoitu viranomaisten aikaisemmin antamien deaktivointiohjeiden mukaisesti edeltäneen lainsäädännön aikana.

Ampuma-aseiden deaktivoinnista ja tarkastuksesta saatavana olleiden viranomaistodistusten antokäytänteet ovat vaihdelleet Suomessa vuosien aikana. Ennen vuoden 1998 ampumalaki- ja ATK-pohjaisen aserekisterin käyttöönottoa on annettu kortistopohjaisia hallussapitolupia aseille, joita puuttuu yhä nykyisestä aserekisteristä. Tähän joukkoon kuuluu myös deaktivoituja aseita, joiden deaktivoinnin toteutus on vaihtelevaa ja joiden deaktivoinnista ei ole minkäänlaista dokumentointia tai todistusta viranomaishyväksynnästä.<sup>223</sup>

Ensimmäinen sisäasiainministeriön 15.9.1998 antama deaktivointiohje on uusittu useaan otteeseen deaktivoinnin ja toimintakelvottomaksi tekemisen suorittamisen pysyessä suurelta osin samansisältöisinä. Vaikka ampuma-aseiden deaktivoinnista on voinut saada tarkastettavissa olevan merkinnän aserekisteriin 29.6.2001 jälkeen, käytännössä sisäministeriön 1.10.2003 antaman ohjeen jälkeen asiakkaalla on pyynnöstä ollut mahdollisuus saada deaktivoinnin ja toimintakelvottomaksi tekemisen hyväksymisestä erillinen viranomaisen leimalla ja allekirjoituksella varustettu maksullinen todistus itselleen.<sup>224</sup> Sisäasiainministeriön asetuksella poliisin suoritteiden maksullisuudesta (1266/2007) deaktivoinnin tarkastuksesta määrättiin maksu, jonka jälkeen poliisi on ollut velvollinen antamaan deaktivoinnin tarkastamisesta todistus sekä suorituksesta maksusta kuitti<sup>225</sup>.

Suomen puolustusvoimat on myynyt viime vuosikymmenten aikana suuren määrän deaktivoimiaan aseita. Vaikka deaktivoinnin on tullut täyttää deaktivointiajankohtana voimassa ollut

<sup>223</sup> Peltola 2016, 11.

<sup>224</sup> Peltola 2016, 11. Ks. myös sisäasiainministeriön ohje SM-2003-02886/Tu-51 sekä Poliisihallituksen ohje POHADno/2010/27.

<sup>225</sup> Peltola 2016, 11.

lainsäädäntöön perustunut ohjeistus, on ampuma-aseiden deaktivoitien laatu saattanut vaihdella. Huomioitavaa asiassa on, että ampuma-aselaki ei koska puolustusvoimia ja se on voinut kirjoittaa deaktivoititodistuksia ilman muuta viranomaiskontrollia.<sup>226</sup>

Deaktivoitiasetus antaa yhteiset suuntaviivat deaktivoitistandardien ja -tekniikoiden vahvistamiseksi sekä toteutuksen varmistamiseksi. Tämä takaa sen, että deaktivoitidut ampuma-aseet tehdään luotettavasti pysyvästi ampumakelvottomiksi ja että esineiksi muuttuneet deaktivoitidut ampuma-aseet voidaan helposti erottaa luvanvaraisista ampuma-aseista. Ajan mittaan myös todistusten saatavuus ja tarkastettavuus paranee, koska deaktivoitinta tehtäessä tai deaktivoitidun ampuma-aseen haltijan vaihtuessa ase on tarkastettava uudelleen ja merkittävä, jolloin toimenpiteestä saa sekä todistuksen että viranomaismerkinnän deaktivoitidun ampuma-aseeseen.

### 11.3 Ohjaustoiminta

Poliisihallitus on antanut startti- ja kaasuseita käsittelevän kirjeen yhteydessä poliisilaitoksille myös käytännön menettelytapaohjeita. Koska Poliisihallituksen käsityksen mukaan starttiaseet ovat lähtökohtaisesti ilman minkäänlaista muuntamistakaan ainakin ampuma-aselain tarkoittamia kaasuseita, edellyttää niiden hankkiminen ja hallussapito lupaa. Toisin sanoen starttiaseiden hallussapito on vähintään luvanvaraisen kaasu-aseen hallussapitoa.

Poliisihallitus suosittaa jo hallussa olevien starttiaseiden osalta ensisijaiseksi toimintatavaksi armovuosimenettelyä, jossa luvattomaan hallussapitoon syylistynyt luovuttaa ampuma-aseen oma-aloitteisesti poliisille. Koska omistusoikeus on turvattu perustuslailla ja koska omistusoikeutta voidaan rajoittaa vain lailla, on starttiaseiden omistajilla oikeus hakea hallussapitoon oikeuttavaa lupaa. Vaihtoehtoisesti starttiaseen voi myydä tai luovuttaa hallussapitoon oikeutetulle tai antaa sen Poliisihallituksen myytäväksi huutokaupalla. Hallussapitolupien osalta Poliisihallitus suosittaa, että starttiaseille luvat myönnetään kaasuseiden hallussapitoon oikeuttavina lupia, jos niitä ei ole pidettävä pistooleina, revolvereina tai muina AAsel 6.2 §:ssa tarkoitettuina ampuma-aseina. Lupiin tulisi laittaa kaasupatruunoiden hankkimisen kieltävä ehto, jolloin aseelle on kuitenkin edelleen mahdollisuus hankkia sekä ampua niin sanottuja paukkupatruunoita.<sup>227</sup>

Poliisihallituksen mukaan poliisilaitosten tulisi erityisesti puuttua toimialueellaan tapahtuvaan elinkeinotoimintaan tai yksityishenkilöiden käymään kauppaan, jossa myydään tai luovutetaan Poliisihallituksen näkemyksen mukaisesti luvanvaraisia starttiaseita ilman asianmukaista lupaa. Vastaavaa tapahtuessa, starttiaseen päätyessä poliisiin haltuun ilman armovuosiperustet-

---

<sup>226</sup> Peltola 2016, 11; Jokinen ym. 2016, 2.

<sup>227</sup> Poliisihallitus 2015c, 3–4.

ta tai syyksiluettavuuden poistavaa seikkaa tulee asiassa Poliisihallituksen mukaan käynnistää esitutkinta, kuten on muutamissa tapauksissa tapahtunutkin.<sup>228</sup>

Kuten kappaleessa 8.1 Poliisin toiminnan ohjaaminen todettiin, ohjaavalla kirjeellä ei ole velvoittavaa vaikutusta vaan yleinen tai tapauskohtainen ohjausvaikutus, jollei siitä ole yksittäistapauksessa perusteltua syytä poiketa. Voitaneen ymmärtää, että Poliisihallituksen tulkinnan mukaan kevyemmän byrokratian kirjeillä ohjataan poliisihallinnon arjen päätöksentekoa yhteneväisempään suuntaan erityisesti silloin, kun käytäntöjen yhtenäistämisen tarvetta ilmenee lainsäädännön tulkintojen suhteen. Huomioitavaa on, että Poliisihallituksen kirje on lähetetty hovioikeuden ratkaisun jälkeen eli kun päätöksessä oli todettu, ettei minkäänlaista ohjeistusta starttiaseasiassa ole poliisihallinnon osalta annettu.

Poliisihallituksen erillisyksiköiden sekä poliisilaitosten lupapalvelulinjojen päälliköt muodostavat muiden tehtäviensä ohessa poliisin lupapalveluiden ohjausverkoston. Ohjaavien kirjeiden sisältämien asioiden linjaaminen ei Poliisihallituksen mukaan edellyttäne myöskään erillistä normi- ja valvontatyöryhmissä tapahtuvaa virallistamiskäsittelyä, eivätkä ohjaavat kirjeet olisi näin ollen yhteismitallisia kyseisten työryhmien käsittelemien ohjeiden ja määräysten kanssa. Näyttää siltä, että Poliisihallituksen asehallinnolle on muodostunut vakiintunut käytäntö, jonka mukaan ampuma-aselainsäädäntöön liittyvien asioiden ohjaamiseen riittää pelkästään Poliisihallituksen asehallinnon lähettämä ohjaava kirje.

Poliisihallituksen asehallinnon rooli hallintoa ohjaavana viranomaisena on osin epäselvä, vaikka asialla on merkitystä esimerkiksi ampuma-aseen määritelmää koskevassa starttiasekysymyksessä. Poliisihallituksen edustaja on todennut, että starttiaseasiassa Poliisihallitus odottaa tuomioistuinten ratkaisukäytäntöjä, koska laki ampuma-aseen määritelmästä starttiasekysymyksessä on epäselvä. Samassa yhteydessä on todettu, ettei Poliisihallitus voi antaa poliisilaitoksille starttiaseasiassa määräystä, koska toimivalta asiassa puuttuu. Toimivaltakysymyksen selkeyttäminen olisi ollut mahdollista esimerkiksi sisällyttämällä asiaa koskeva säännös lakiin sen muutoksen yhteydessä. Näin Poliisihallitukselle olisi muodostunut viranomaisen oikeudellinen valta päättää määräasioista poliisilaitoksille annettavien suositusten asemesta.<sup>229</sup>

Kappaleessa 8.1 Poliisin toiminnan ohjaaminen esitetyn mukaisesti Poliisihallitus voi mainittuihin säädöksiin perustuen antaa ohjaavien kirjeiden ohella määräyksiä, ohjeita ja kirjallisia käskyjä, jotka ovat poliisin toimintaan liittyviä sääntöjä ja toimintamalleja poliisihallinnon mahdollisimman tuloksellisen ja tarkoituksenmukaisen toiminnan sekä sen käytänteiden yhdenmukaistamisen toteuttamiseksi. Poliisihallituksen työjärjestyksessä taas painotetaan asehallinnon roolia ampuma-aselainsäädäntöön kuuluvassa ohjaus- ja neuvontatehtävissä.

---

<sup>228</sup> Poliisihallitus 2015c, 6.

<sup>229</sup> Salldén 2014, 32.

AAsel 115 §:ssä todetaan, että Poliisihallitus valvoo ampuma-aselain ja sen nojalla annettujen säännösten noudattamista. Säännöksen sanamuodosta voitaneen tulkita, että Poliisihallituksella ei ole määräysvaltaa antaa poliisilaitoksia sitovia ampuma-aselain soveltamiseen liittyviä määräyksiä. Esimerkiksi tieliikennelain (267/1981) 108 a § antaa Poliisihallitukselle valtuudet antaa tarkempia määräyksiä TLL:n tai sen nojalla annettujen säännösten mukaan poliisille kuuluvien toimenpiteiden suorittamisesta. Kyseiset määräykset koskevat pääasiassa ajokorttilaissa (386/2011) poliisille säädettyä velvollisuutta määrätä ajo-oikeuden haltija ajokieltoon määrääjäksi toistuvien liikenneriikkomusten tai -rikosten taikka vakavaa piittaamattomuutta liikenneturvallisuutta kohtaan osoittavien tekojen vuoksi hallinnollisissa päätöksenteossa.

AAsel 119.1–2 §:ssa puolestaan säädetään, että valtioneuvoston ja sisäasiainministeriön asetuksilla voidaan (ampuma-aseista) antaa tarkempia säännöksiä. AAsel 119.3 §:ssa on erikseen asetettu, että ampuma-aseen pysyvästi ampumakelvottomaksi ja aseosen pysyvästi toimintakelvottomaksi tekemisestä annetaan tarkempia säännöksiä valtioneuvoston asetuksella. Sisäasiainministeriön asetuksella voidaan puolestaan antaa tarkempia säännöksiä ampuma-aseen ampumakelvottomaksi tai aseosen toimintakelvottomaksi tekemiseen liittyvistä teknisistä vaatimuksista, ampuma- tai toimintakelvottomaksi hyväksymistä tarkoittavasta merkinnästä ja siitä annettavasta todistuksesta sekä ampumakelvottomaksi tehdyn ampuma-aseen tai toimintakelvottomaksi tehdyn aseosen toimittamisesta tarkastettavaksi.

Lähtökohtaisesti Poliisihallituksen kirje on ristiriidassa tutkimuksessa käsitellyn hovioikeuden ratkaisun kanssa. Poliisihallitus viittaa tuomioistuinkäytäntöön ja kirjeen liitteenä on luettelo lainvoimaisista käräjäoikeuksien tuomioista, joissa joko muunnettu tai muuntamaton starttiaseeksi kutsuttu esine on katsottu ampuma-aseeksi. Kun hovioikeus on päätenyt vastakkaiseen ratkaisuun, herää kysymys, kuinka monessa käräjäoikeuden ratkaisussa yleensä on päädytty hovioikeuden tavoin vastakkaiseen ratkaisuun ja onko niitä otettu huomioon.

Voidaan lisäksi pohtia, mikä merkitys Poliisihallituksen kirjeellä on, kun ylempi oikeusaste on päätenyt eri ratkaisuun ja kun Poliisihallituksella ei ole määräysvaltaa kirjeen menettelyohjeiden määrittämiseksi. Tietävästi yksikään poliisilaitos ei ole aloittanut esimerkiksi tiedotuskampanjaa Poliisihallituksen esittämien menettelytapakäytänteiden toteuttamiseksi. Asiaa ei ole huomioitu myöskään valtakunnallisessa tiedotuksessa vaikkapa poliisin internetsivuilla ohjeistuksen muodossa. Asiaan lienee vaikuttaneet lainvoimaisen tuomion odottaminen käsitelystä hovioikeuden ratkaisusta sekä poliisin resursseihin ja mahdollisesti aloitettavien esitutkintojen prosessiekonomiaan liittyvät syyt.

Tulkinnat ja käytänteet tulevat jatkumaan erilaisina starttiaseisiin liittyen eri poliisilaitosten sekä asehallinnon kesken. Tämä tarkoittaa, että perustuslain ja hallintolain edellyttämät hyvän hallinnon vaatimukset hallintomenettelyssä eivät toteudu kansalaisille tasapuolisesti.

Käytännössä tämä tarkoittaa ihmisen asettamista eriarvoiseen asemaan lain tulkintojen suhteen ja pahimmillaan oikeusturvan heikkenemistä. Tämän ei pitäisi olla hyväksyttävää tai edes mahdollista länsimaisessa oikeusvaltiossa.

## 12 Johtopäätökset ja kehittämisehdotukset

Tarkasteltaessa ampuma-aseen määritelmää ja sen aiheuttamaa problematiikkaa ovat vastakkain etupäässä yhteiskunnan turvallisuuden intressi sekä ampuma-aselain kyseisen säännöksen tarkoituksenmukaisuus ja sovellettavuus. Vuonna 2011 tarkennetun AAsel 2.1 §:n tarkoituksena on eittämättä ollut, että luvanvaraistamalla ampuma-aseiksi helposti muunnettavat esineet, saataisiin yhteiskunnan yleisen järjestyksen ja turvallisuuden tilaa parannettua. Kokonaiskuvassa yhteiskunnan ja sen kansalaisten turvallisuus voitaneen katsoa asiassa pienen joukon kuten ase-elinkeinonharjoittajien etua tärkeämmäksi.

Ampuma-aselainsäädäntöön ja ampuma-aseisiin liittyvät kysymykset ovat aseharrastajille sekä ase-elinkeinonharjoittajille tunteita herättäviä asioita. On kuitenkin ymmärrettävä, että lainsäädäntöön tehdyt muutokset tutkittavana olleen ampuma-aseen määritelmän osalta perustuvat lähtökohtaisesti YK:n ampuma-asepöytäkirjaan sekä Euroopan neuvoston asedirektiiviin ja sen muutoksiin. Osana Euroopan yhteisöä Suomen on integroitava direktiivien vaatimukset omaan lainsäädäntöönsä.

Nykyinen ampuma-aselaki on kuitenkin ampuma-aseen määritelmän osalta epäselvä. Viranomais- tai tuomioistuinratkaisut eivät myöskään anna selkeää ratkaisu- tai oikeuspohjaa, koska niissä on tulkittu ampuma-aseen määritelmää ja siihen liittyvää luvanvaraisuutta eri puolella Suomea eri tavoin. Tutkimuksessa käsitelty mahdollisesti ratkaisevasti suuntaa antava oikeustapauskään ei ole vielä lainvoimainen.

Epäselvästi kirjoitettu laki viittaa puutteelliseen lainvalmisteluun. Voidaan kysyä, onko lainesityöt tehty kiireellä ja onko kaikkia tarpeellisia toimijoita ja sidosryhmiä kuultu riittävästi. Onko poliittinen paine ampuma-aselain nopeaan muuttamiseen ollut liian vahva? Vaikka erilaiset tragediat lisäävät paineita muutoksiin, ei niitä tule tehdä ilman perusteellista selvitystyötä ja asiantuntijoiden kuulemista. Toisaalta yhteiskunnan ja asetekniikan muuttuessa on lainsäätäjän tarvittaessa nopeastikin kyettävä reagoimaan uusiin ilmiöihin ja käytäntöjen osoittamiin muutostarpeisiin.

Startti- ja kaasuseiden lukuisten eri malli- ja valmistusvariaatioiden vuoksi tyhjentävää ja yksiselitteistä ampuma-aselakia tai asetustasoista normia lienee mahdotonta kirjoittaa aina-kaan ampuma-aseen määritelmän osalta. Ampuma-aselain ampuma-aseen määritelmän tulkinnanvaraisuudesta johtuen on syytä harkita, pitäisikö ampuma-aselakiin lisätä TLL:n 108 a

§:n mukainen säännös, joka antaisi Poliisihallitukselle valtuudet antaa lakia yksityiskohtaisempia määräyksiä ja ohjeita ampuma-aselain soveltamiseksi. Näin asehallinto voisi antaa sidosryhmien kanssa tehdyn dokumentoidun tutkimuksen ja testauksen jälkeen säännöllisesti ajantasaistettavia listauksia säännöksen tarkoittamalla tavalla muunnettavissa olevista startti- tai kaasuseista.

Vaihtoehtoisesti AAseL 119 §:ää voitaisiin täydentää siten, että asetuksella voitaisiin antaa tarkempia säännöksiä myös luvanvaraisuutta edellyttävistä muunnettavissa olevista starttiaseista. Ajantasainen lainsäädäntö antaa jo deaktivointiin liittyvien toimien tarkentamisen mahdollisuuden lisäksi asetuksen tasolla säätää esimerkiksi ampuma-aseiden, aseiden osien, patruunoiden ja erityisen vaarallisten ammusten mittaamisesta (AAseL 119 .1 § 1 k.), mitkä ovat erityisen vaarallisia patruunoita ja ammuksia (AAseL 119 .1 § 2 k.) tai ampuma-aseiden, aseiden osien, patruunoiden ja erityisen vaarallisten ammusten kuljettamisessa ja säilyttämisessä edellytettävistä teknisistä turvarakenteista sekä rakenteiden arvioimiseen liittyvästä menettelystä (AAseL 119 .2 § 3 k.). Ampuma-aselain säännös, joka antaisi Poliisihallitukselle mahdollisuuden antaa tarkempia ohjeita starttiaseisiin liittyen, lienee toteutettavuudeltaan ja ajantasaistettavuudeltaan ketterämpi vaihtoehto.

Johtopäätös on, että nykyisen lain voimassa ollessa jokainen ampuma-aseen määritelmään liittyvä tapaus on toistaiseksi ratkaistava tapauskohtaisesti. Ongelmaksi jää edelleen sen näyttäminen, missä tapauksissa esine on rakenteensa tai valmistusmateriaalinsa puolesta ilman erityistietoja ja -taitoja muunnettavissa toimivaksi ampuma-aseeksi. Ratkaisun tueksi tarvitaan siten aina myös dokumentoitu näyttö kysymyksessä olevaan tapaukseen liittyvästä tutkimuksesta. Lupakäytänteet jatkunevat kirjavina, koska Poliisihallituksen kirjettä startti- ja kaasuseista ei ole alettu soveltaa poliisihallinnossa.

Ampuma-aselainsäädäntö elää jatkuvassa muutostilassa ja uusi ampuma-aselainsäädäntöön liittyvä lainsäädäntöhanke on jälleen vireillä sisäministeriössä. Hankkeen tehtävänä on ampuma-aselakia uudistamalla joustavoittaa ja sujuvoittaa ampuma-aseiden lupaprosessia esimerkiksi sähköistä asiointia lisäämällä. Tavoitteena on muun muassa, että aselupahakemuksen voisi jatkossa tietyissä tapauksissa panna vireille sähköisesti passeihin ja henkilökortteihin liittyvien lupaprosessien tavoin ja että kotipaikkasidonnaisuudesta luovuttaisiin. Aseturvallisuuden ei kuitenkaan tule heiketä uudistusten myötä, eikä hankkeessa ei ole myöskään tarkoitus muuttaa aseluvan myöntämisen perusteita.<sup>230</sup>

Poliisin on lupaviranomaisena noudatettava voimassa olevaa lainsäädäntöä. Ampuma-aselainsäädännön epäselvyys ja jatkuva muuttuminen asettavat paineita ja tulkintavaikeuksia sitä soveltaville lupaviranomaiselle, vaikka tuoreelle lainsäädännölle voidaan asettaa suurem-

<sup>230</sup> SM 2015, kohta Ampuma-aseiden lupaprosessia uudistetaan ja sujuvoitetaan.



pi tarkkuusvaatimus. Samoin tutkimuksen tekeminen viitekehyksessä vaikeutuu. Ilman sovellettavia ennakkotapauksia lainsäädäntöön liittyvään tutkimukseen on tilausta esimerkiksi tehtyjen tuomioistuinratkaisujen ja yleiseurooppalaisten käytänteiden tarkastelun kautta.

Tutkimusta päätettäessä ja johtopäätöksiä kirjattaessa on muutaman kuukauden sisällä tapahtunut Yhdysvaltain lähihistorian pahin joukkoampuminen sekä Suomen viimeisin uhreja vaatinut ampumavälikohtaus. Floridan Orlandossa menehtyi 50 ihmistä, kun laillisesti AR-15 rynnäkkökiväärin tyyppisen itselataavan kertatulikiväärin hankkinut mies ampui aseellaan yökerhon väkijoukkoon.<sup>231</sup> Suomessa 67-vuotias mies ampui poliisin ja haavoitti toista laittomasti hallussaan olleella Suomen puolustusvoimissakin käytössä olevalla RK-62 rynnäkkökiväärillä.<sup>232</sup> Epäilemättä keskustelu ja muutospaineet ampuma-aselainsäädännön tiukentamisesta ja sitä kautta ampuma-aseen määritelmän tulkinnasta tulevat jatkumaan, koska virhetulkinnat voivat aktualisoitua ei toivottuina seurauksina kansalaisten ja viranomaisten arkiturvallisuudessa.

---

<sup>231</sup> Saarikoski 2016, kohta Orlandon joukkosurma nostaa esiin pelottavan faktan - terrori-epäilyillä on USA:ssa oikeus ostaa ase kaupasta; Gibbons-Neff 2016, kohta The gun the Orlando shooter used was a Sig Sauer M19, not an AR-15. That doesn't change much.

<sup>232</sup> Salmela 2016, kohta KRP: Vihdin ammuskelija käytti Suomen armeijasta tuttua rynnäkkökivääriä.

## Lähteet

## Kirjallisuus ja artikkelit

Aarnio, A. 1978. Mitä lainoppi on? Helsinki: Tammi.

Akehurst, R. 1972. The World of Guns. Second impression. The Hamlyn Publishing Group Limited.

Connolly, S. 1995, Encyclopedia of Rifles and Handguns. A Comprehensive Guide to Firearms. London: Grange Books.

Frände, D. 2012. Yleinen rikosoikeus. 2. uudistettu painos. Helsinki: Edita Publishing.

Heuru, K. 2003. Hyvä hallinto. Helsinki: Edita Publishing.

Hirsjärvi, S., Remes, P. & Sajavaara, P. 2009. Tutki ja kirjoita. 15. - 17. painos. Helsinki: Tammi.

Hirvonen, A. 2011. Mitkä metodit? Opas oikeustieteen metodologiaan. Yleisen oikeustieteen julkaisu 17. Helsinki.

Husa, J., Mutanen, A. & Pohjalainen, T. 2010. Kirjoitetaan juridiikkaa. Ohjeita oikeustieteellisten töiden laatijoille. Helsinki: Talentum.

Hyytiäinen, H. 2007. Arma Fennica 9. Patruunat ja kaliberit 1. Jyväskylä: Arma Fennica.

Kaarkoski, T. 2015. Ehdotettu asedirektiivi ei sovi Suomen puolustusratkaisuun. Reserviläinen 8/2015, 4.

Karns, J. & Traister, J. 1995. Firearms Disassembly with Exploded Views. Stoeger Publishing Company.

Keinänen, A. 2011. Lainsäädäntötutkimuksen ja oikeussosiologian perusteet. Luentorunko lukuvuosi 2011–2012. Itä-Suomen yliopisto.

Jokinen, J., Peltola, J., Pohjalainen, H. & Seppälä, K. 2016. Asedirektiivin muuttaminen. Lausunto hallintovaliokunnalle 2.3.2016. Suomen Asehistoriallisen Seura ry.

Lappi-Seppälä, T. 2009. RL 41 luku. Aserikokset. Teoksessa Rikosoikeus. 3. uudistettu painos. Helsinki WSOYpro.

McNab, C. 2004. Suuri asekirja. Gummerus Kustannus.

Mäenpää, O. 2003. Hallinto-oikeus. 4. laitos. Helsinki: WSOY Lakitieto.

Mäenpää, O. 2011. Hallintolaki ja hyvän hallinnon takeet. 4. uudistettu painos. Helsinki: Edita Publishing.

Niskasaari, M. 2014. Suuren starttiasejahdin kertomukset eivät kestä. Ase-lehti 6/2014, 47–48.

Nurmi, T., Rekiaro, I., Rekiaro, P. & Sorjanen, T. 2001. Suuri sivistyssanakirja. Helsinki: Gummerus Kustannus.

Paajanen, H. 2012. Hyvän hallinnon oikeudelliset takeet. Esitys 6.2.2012.

Peltola, J. 2016. Deaktivoituvat aseet ja Suomi nyt. Ase-lehti 2/2016, 11.

Puolustusvoimien Koulutuksen Kehittämiskeskus. 2004. Kevytasekäsikirja. Helsinki: Edita Prima.

Raitio, J. 2014. Eurooppalaisen julkisoikeuden perusteet -luentorunko. Helsingin yliopisto.

Saldén, E. 2014. Asekeräilijälupien hyväksyjä, mies viran takana Reima Pensala. Ase-Lehti 4/2014, 33.

SFS-IEC 60300-3-9. 2000. Luotettavuusjohtaminen osa 3: Käyttöopas. Luku 9: Teknisten järjestelmien riskianalyysi.

Siltala, R. 2003. Oikeustieteen tieteenteoria. Helsinki: Suomalainen lakimiesyhdistys.

Suihko, T. 2007. Aseiden rakenne ja toiminta. Jokamiehen asetekniikka. Kuopio: Tmi Aseinsinööri.

Sutela, M., Määttä, T. & Myrsky, M. 2003. Ohjeita oikeustieteellisen tutkielman laatimiseen. Joensuun yliopiston oikeustieteellisiä julkaisuja n:o 5. Joensuun yliopisto.

Zitting, S. 1970. Eräitä ajatuksia oikeustieteen uudistuspyrinnöistä. Lakimies 4/1970, 1109–1114.

#### Virallislähteet

1999/435/EY: Schengenin säännösten määrittelemisestä Euroopan yhteisön perustamissopimuksen ja Euroopan unionista tehdyn sopimuksen asiaa koskevien määräysten mukaisen oikeusperustan vahvistamiseksi kullekin Schengenin säännöstöön kuuluvalle määräykselle tai päätökselle.

HaVM 29/1997 vp: Hallituksen esitys ampuma-aselainsäädännön ja laiksi poliisilain 23 §:n sekä laiksi poliisin henkilörekistereistä annetun lain 19 ja 20 §:n muuttamisesta.

HaVM 16/2010 vp: Hallintovaliokunnan mietintö hallituksen esityksestä (HE 106/2009 vp) laiksi ampuma-aselainsäädännön ja eräiden siihen liittyvien lakien muuttamisesta sekä kansainvälisen järjestäytyneen rikollisuuden vastaisen Yhdistyneiden Kansakuntien yleissopimuksen ampuma-aseiden, niiden osien ja komponenttien sekä ampumatarvikkeiden laittoman valmistuksen ja kaupan torjumista koskevan lisäpöytäkirjan hyväksymisestä ja laiksi lisäpöytäkirjan lainsäädännön alaan kuuluvien määräysten voimaansaattamisesta.

HE 183/1997 vp: Hallituksen esitys eduskunnalle ampuma-aselainsäädännön ja laiksi poliisilain 23 §:n sekä laiksi poliisin henkilörekistereistä annetun lain 19 ja 20 §:n muuttamisesta.

HE 110/2000 vp: Hallituksen esitys eduskunnalle laiksi ampuma-aselainsäädännön muuttamisesta.

HE 5/2003 vp: Hallituksen esitys eduskunnalle laiksi ampuma-aselainsäädännön, rikoslain 44 luvun 11 §:n sekä poliisilain 23 §:n muuttamisesta.

HE 113/2004 vp: Hallituksen esitys eduskunnalle aserikoksia koskevien säännösten uudistamisesta.

HE 106/2009 vp: Hallituksen esitys eduskunnalle laiksi ampuma-aselainsäädännön ja eräiden siihen liittyvien lakien muuttamisesta sekä kansainvälisen järjestäytyneen rikollisuuden vastaisen Yhdistyneiden Kansakuntien yleissopimuksen ampuma-aseiden, niiden osien ja komponenttien sekä ampumatarvikkeiden laittoman valmistuksen ja kaupan torjumista koskevan lisäpöytäkirjan hyväksymisestä ja laiksi lisäpöytäkirjan lainsäädännön alaan kuuluvien määräysten voimaansaattamisesta.

HE 11/2016 vp: Hallituksen esitys eduskunnalle laiksi ampuma-aselainsäädännön muuttamisesta.

KM 1986:21: Aselakityöryhmän mietintö. Ehdotus ampuma-aselaiksi.

Komission täytäntöönpanoasetus EU 2015/24: Deaktivointistandardeja ja -tekniikoita koskevien yhteisten suuntaviivojen vahvistamisesta sen varmistamiseksi, että deaktivoidut ampuma-aseet tehdään pysyvästi ampumakelvottomiksi.

Keskusrikospoliisin Rikostekninen laboratorio. 2013. Starttiaseiden tutkiminen Rikosteknisessä laboratoriossa. Tiedote 9.7.2013.

PeVL 18/2010 vp: Perustuslakivaliokunnan lausunto hallituksen esityksestä (HE 106/2009) laiksi ampuma-aselain ja eräiden siihen liittyvien lakien muuttamisesta sekä kansainvälisen järjestäytyneen rikollisuuden vastaisen Yhdistyneiden Kansakuntien yleissopimuksen ampuma-aseiden, niiden osien ja komponenttien sekä ampumatarvikkeiden laittoman valmistuksen ja kaupan torjumista koskevan lisäpöytäkirjan hyväksymisestä ja laiksi lisäpöytäkirjan lainsäädännön alaan kuuluvien määräysten voimaansaattamisesta.

Poliisihallitus. 2010. Ampuma-aseen deaktivointi ja aseiden osien tekeminen pysyvästi toimintakelvottomaksi. Ohje. POHADno/2010/27.

Poliisihallitus. 2015. Poliisihallituksen antamat määräykset ja ohjeet. Määräys. POL-2014-4249. (Poliisihallitus 2015a)

Poliisihallitus. 2015. Poliisihallituksen työjärjestys. Määräys. POL-2015-16741. Liite 2. Poliisihallituksen yksiköiden vastuualueiden tehtävät. (Poliisihallitus 2015b)

Poliisihallitus. 2015. Starttiaseiksi kutsutut kaasuaaseet ja ampuma-aseeksi muunnettavissa olevat esineet. Kirje. POL-2015-8967. (Poliisihallitus 2015c)

Poliisihallitus. 2016. Ampuma-aseiden ja aseiden osien deaktivointien tarkastaminen. Kirje. POL-2016-4719.

PeVL 35/1997 vp: Hallituksen esitys ampuma-aselaiksi ja laiksi poliisilain 23 §:n sekä laiksi poliisin henkilörekistereistä annetun lain 19 ja 20 §:n muuttamisesta.

PeVL 18/2010 vp: Hallituksen esitys laiksi ampuma-aselain ja eräiden siihen liittyvien lakien muuttamisesta sekä kansainvälisen järjestäytyneen rikollisuuden vastaisen Yhdistyneiden Kansakuntien yleissopimuksen ampuma-aseiden, niiden osien ja komponenttien sekä ampumatarvikkeiden laittoman valmistuksen ja kaupan torjumista koskevan lisäpöytäkirjan hyväksymisestä ja laiksi lisäpöytäkirjan lainsäädännön alaan kuuluvien määräysten voimaansaattamisesta.

Sisäasiainministeriö. 2003. Ampuma-aseen deaktivointi ja aseiden osien tekeminen pysyvästi toimintakelvottomaksi. SM-2003-02886/Tu-51.

Sisäasiainministeriö. 2007. Aselupakäytäntöjen yhtenäistämisohteet. SM-2006-02043/Tu-51.

Sisäasiainministeriö. 2008. Ampuma-aselainsäädännön uudistushanke. SM 109:00/2008.

Sisäasiainministeriö. 2009. Oikeusyksikön kirje. SM Dno/2009/3573.

Sisäministeriö (SM). 2016. Hanke ampuma-aselain muuttamiseksi liittyen komission deaktivointiasetukseen. Päätös 29.1.2016. SMDno-2016-153.

TPA 74/2011: Tasavallan presidentin asetus kansainvälisen järjestäytyneen rikollisuuden vastaisen Yhdistyneiden Kansakuntien yleissopimuksen ampuma-aseiden, niiden osien ja komponenttien sekä ampumatarvikkeiden laittoman valmistuksen ja kaupan torjumista koskevan lisäpöytäkirjan lainsäädännön alaan kuuluvien määräysten voimaansaattamisesta annetun lain voimaantulosta.

United Nations (UN). 1998. Resolution 53/111. Transnational organized crime. New York: United Nations.

United Nations (UN). 1998. Resolution 53/114. Strengthening the United Nations Crime Prevention and Criminal Justice Programme, in particular its technical cooperation capacity. New York: United Nations. (UN 1998a)

United Nations (UN). 1999. Resolution 54/126. Draft United Nations Convention against Transnational Organized Crime and the draft protocols thereto. New York: United Nations.

United Nations (UN) 2000. Resolution 55/25. United Nations Convention against Transnational Organized Crime. New York: United Nations.

United Nations (UN). 2001. Resolution 55/255. Protocol against the Illicit Manufacturing of and Trafficking in Firearms, Their Parts and Components and Ammunition, supplementing the United Nations Convention against Transnational Organized Crime. New York: United Nations.

#### Internet-lähteet

Alibi. 2007. Jokelan koulusurmat. Viitattu 26.12.2015.  
<http://alibi.fi/alibin-parhaat/jokelan-koulusurmat>

Aunila, S. 2009. Sellon ampumavälikohtaus. Viitattu 26.12.2015.  
[http://yle.fi/uutiset/kaikki\\_kauhajoen\\_tragediasta/5964906](http://yle.fi/uutiset/kaikki_kauhajoen_tragediasta/5964906)

Beck, C. 2013. Robert Carnell's Australian Benchrest Bulletin. Viitattu 15.5.2016.  
<http://bulletin accurateshooter.com/2013/01/robert-cantrells-australian-benchrest-bulletin/>

European Commission (EC). 2015. European Commission strengthens control of firearms across the EU. European Commission - Press release. Viitattu 17.12.2015.  
[http://europa.eu/rapid/press-release\\_IP-15-6110\\_en.htm](http://europa.eu/rapid/press-release_IP-15-6110_en.htm)

Evira. 2015. Tuotantoeläinten lopetus- ja teurastusmenetelmät. Viitattu 23.2.2016.  
<http://www.evira.fi/portal/fi/elaimet/elainsuojelu+ja+elainten+pito/elainsuojelu+teurastuksessa+ja+lopetuksessa/tuotantoelainten+lopetus+ja+teurastus/lopetus+ja+teurastusmenetelmat>

Gibbons-Neff, T. 2016. The gun the Orlando shooter used was a Sig Sauer MCX, not an AR-15. That doesn't change much. Viitattu 21.5.2016.  
<https://www.washingtonpost.com/news/checkpoint/wp/2016/06/14/the-gun-the-orlando-shooter-used-was-not-an-ar-15-that-doesnt-change-much/>

Kokkonen, Y. 2015. USA:n aselait - Villin lännen verinen perintö. Viitattu 10.9.2016  
[http://yle.fi/uutiset/usan\\_aselait\\_\\_villin\\_lannen\\_verinen\\_perinto/8501867](http://yle.fi/uutiset/usan_aselait__villin_lannen_verinen_perinto/8501867)

Poliisi. 2015. Luvat. Viitattu 20.12.2015.  
<http://poliisi.fi/luvat>

Poliisi. 2016. Ajokortti. Viitattu 31.1.2016.  
<http://poliisi.fi/ajokortti>

Reserviläisliitto. 2015. Puoliautomaattiasoiden kieltä heikentäisi puolustuskykyä. Viitattu 10.9.2016.  
[http://www.reservilaisliitto.fi/uutishuone/uutiset/puoliautomaattiasoiden\\_kielto\\_heikentaisi\\_puolustuskyky.32230.news](http://www.reservilaisliitto.fi/uutishuone/uutiset/puoliautomaattiasoiden_kielto_heikentaisi_puolustuskyky.32230.news)

Saarikoski, S. 2016. Orlandon joukkosurma nostaa esiin pelottavan faktan - terrori-epäilyillä on USA:ssa oikeus ostaa ase kaupasta. Viitattu 20.6.2016.  
<http://www.hs.fi/ulkomaat/a1465781680683>

Sisäministeriö (SM). 2015. Ampuma-aseiden lupaprosessia uudistetaan ja sujuvoitetaan. Viitattu 1.7.2016.  
[http://www.intermin.fi/fi/ajankohtaista/uutiset/1/1/ampuma-aseiden\\_lupaprosessia\\_uudistetaan\\_ja\\_sujuvoitetaan\\_64162](http://www.intermin.fi/fi/ajankohtaista/uutiset/1/1/ampuma-aseiden_lupaprosessia_uudistetaan_ja_sujuvoitetaan_64162)

Salmela, J. 2016. KRP: Vihdin ammuskelija käytti Suomen armeijasta tuttua rynnäkkökivääriä. Viitattu 20.6.2016.  
[http://yle.fi/uutiset/krp\\_vihdin\\_ammuskelija\\_kaytti\\_suomen\\_armeijasta\\_tuttua\\_rynnakkokivaaaria/8972131](http://yle.fi/uutiset/krp_vihdin_ammuskelija_kaytti_suomen_armeijasta_tuttua_rynnakkokivaaaria/8972131)  
 Suomen metsästäjäliitto. Metsästyskivääreiden kaliiperit ja patruunat. Viitattu 18.6.2016.  
<https://www.metsastajaliitto.fi/node/281>

Työterveyslaitos. 2013. Termejä ja määritelmiä. Viitattu 10.1.2016.  
[http://www.ttl.fi/fi/tyoturvallisuus\\_ja\\_riskien\\_hallinta/tapaturmien\\_ehkaisy/tietoa\\_tapaturmista/termeja\\_ja\\_maaritelmiä/sivut/default.aspx](http://www.ttl.fi/fi/tyoturvallisuus_ja_riskien_hallinta/tapaturmien_ehkaisy/tietoa_tapaturmista/termeja_ja_maaritelmiä/sivut/default.aspx)

Ulkoasiainministeriö. 2015. EU-lakien suhde Suomen lakiin. Viitattu 20.12.2015.  
<http://www.eurooppatiedotus.fi/public/default.aspx?contentid=272243&contentlan=1#.VnawXeJWb6s>

Ulkoasiainministeriö. 2011. Pienaseet. YK:n järjestäytyntä rikollisuutta koskeva yleissopimus. Viitattu 1.3.2016.  
[http://formin.finland.fi/public/default.aspx?contentid=166371&nodeid=49300&contentlan=1&culture=fi-FI#YK\\_JRI](http://formin.finland.fi/public/default.aspx?contentid=166371&nodeid=49300&contentlan=1&culture=fi-FI#YK_JRI)

Yle. 2007. Kahdeksan kuollut Jokelan kouluammuskelussa. Viitattu 10.9.2016.  
[http://yle.fi/uutiset/kahdeksan\\_kuollut\\_jokelan\\_kouluammuskelussa/5808559](http://yle.fi/uutiset/kahdeksan_kuollut_jokelan_kouluammuskelussa/5808559)

Yle. 2007. Vanhanen pohtisi aseiden hallussapitoa. Viitattu 26.12.2015. (Yle 2007a)  
[http://yle.fi/uutiset/vanhanen\\_pohtisi\\_aseiden\\_hallussapitoa/5808864](http://yle.fi/uutiset/vanhanen_pohtisi_aseiden_hallussapitoa/5808864)

Yle. 2008. Ampuma-aselakiin tulossa tiukennuksia. Viitattu 26.12.2015. (Yle 2008a)  
[http://yle.fi/uutiset/ampuma-aselakiin\\_tulossa\\_tiukennuksia/6112575](http://yle.fi/uutiset/ampuma-aselakiin_tulossa_tiukennuksia/6112575)

Yle. 2008. Kaikki Kauhajoen tragediasta. Viitattu 26.12.2015.  
[http://yle.fi/uutiset/kaikki\\_kauhajoen\\_tragediasta/5964906](http://yle.fi/uutiset/kaikki_kauhajoen_tragediasta/5964906)

Yle. 2010. Holmlund: Tiettyjen asemallien kielto on harkinnassa. Viitattu 29.12.2015. (Yle 2010b)  
[http://yle.fi/uutiset/holmlund\\_tiettyjen\\_asehallien\\_kielto\\_on\\_harkinnassa/5511795](http://yle.fi/uutiset/holmlund_tiettyjen_asehallien_kielto_on_harkinnassa/5511795)

Yle. 2010. Puoliautomaattiaseita ei kielletä Suomessa. Viitattu 29.12.2015. (Yle 2010c)  
[http://yle.fi/uutiset/puoliautomaattiaseita\\_ei\\_kielleta\\_suomessa/5584726](http://yle.fi/uutiset/puoliautomaattiaseita_ei_kielleta_suomessa/5584726)

Yle. 2010. Sisäministeriö haluaa yhä tiukemman aselain. Viitattu 29.12.2015.  
[http://yle.fi/uutiset/sisaministerio\\_haluaa\\_yha\\_tiukemman\\_aselain/5477832](http://yle.fi/uutiset/sisaministerio_haluaa_yha_tiukemman_aselain/5477832)

Yle. 2010. Tutkintalautakunta: Puoliautomaattipistoolit kerättävä pois. Viitattu 29.12.2015. (Yle 2010a)  
[http://yle.fi/uutiset/tutkintalautakunta\\_puoliautomaattipistoolit\\_kerattava\\_pois/5511790](http://yle.fi/uutiset/tutkintalautakunta_puoliautomaattipistoolit_kerattava_pois/5511790)

Oikeustapaukset

Itä-Suomen HO 25.11.2014 t. 14/150398

Pohjois-Savon KO 19.6.2014 t. 14/124789

Eduskunnan apulaisoikeusasiamiehen päätös

AOA 1212/1/98 (10.5.2000)

## Kuvat

Kuva 1: Ampuma-aseen luvanvaraiset osat: 1 runko, 2 piippu, 3 patruunapesä, 4 sulkulaite ja sen runko, 5 sulkukappale .....	18
Kuva 2: Patruunan rakenne: 1 luoti, 2 hylsy, 3 ruuti(panos) ja 4 nalli .....	19
Kuva 3: Kasa-ammunta ammuntaurheilulajin vapaan luokan kivääri .....	68



## Taulukot

Taulukko 1: Poliisihallituksen kirjallisen ohjaamisen vaikuttavuus .....	53
--	----

## Liitteet

Liite 1: Starttiaseluttelo .....	91
Liite 2: Aseiden muunnettavuus.....	92

## Liite 1 Starttiase luettelo

### 1) Nagant-revolverin kopio:

Teräsrunkoinen, patruunapesään sopii .22 cal. Short -patruuna ja helposti muutettavissa ampuma-aseeksi poistamalla poraamalla pois piipun takaosan tulppa. Aseella voi ampua myös kaliiperin 7.62 luotipatruunaa, kun siitä poistetaan patruunapesien holkit tai avaamalla aseeseen piippu poraamalla tai poistamalla aseeseen piippu kokonaan.

### 2) Parabellum-pistoolin kopio ME P08 cal. 9 mm:

Valmistusmateriaali metalliseosta, aseella voi ampua kaasupatruunoita ja piipun etupään kierteisiin asennettavalla lisälaitteella valoammuksia, jolloin peruspanoksena toimii paukku-patruuna.

### 3) Kaksi (2) Colt -revolverin kopiota Bruni Magnum cal. 9 mm:

Valmistusmateriaali metalliseosta ja aseella voi ampua kaasupatruunoita.

### 4) Colt 1911 -pistoolin kopio Kimar 911 cal. 8 mm:

Valmistusmateriaali metalliseosta ja aseella voi ampua kaasupatruunoita.

### 5) Beretta 92 -pistoolin kopio Bruni Mod 92 cal. 8 mm:

Valmistusmateriaali metalliseosta ja aseella voi ampua kaasupatruunoita.

## Liite 2 Aseiden muunnettavuus

### 1) Nagant revolverin kopio:

Aseella ei voi ampua .22 Short -patruunoita. Iskuri ei sytytä patruunaa, koska ase on tehty keskisytytteisiä patruunoita ampuvaksi. Aseella ampuminen ei aiheuttaisi vaaraa ihmiselle luodin alhaisen lähtönopeuden vuoksi.

### 2) Parabellum -pistoolin kopio ME P08 cal. 9 mm:

Materiaaliltaan ase on sinkkivalua, joka ei kestä luodin ampumista. Kyseessä ei ole ampumaselain 6 §:ssä tarkoitettu kaasuse. Näyttöä ei ole, että aseella voitaisiin ampua valoammus.

### 3) Colt -revolverin kopio Bruni Magnum cal. 9 mm:

Ase on valmistettu halvasta silumiinivalusta. Aseella ei voi ampua kaasupatruunaa kaliberissa 380/GR/9 mm R GR. Selvitystä ei ole siitä, mikä tekninen ominaisuus mahdollistaa kaasupatruunan ampumisen.

### 4) Colt 1911 -pistoolin kopio Kimar 911 cal. 8 mm:

Ase on valmistettu halvasta silumiinivalusta. Aseella ei voi ampua 8 mm kaasupatruunaa. Ase ei kestä minkäänlaista kovaa patruunaa.

### 5) Beretta 92 -pistoolin kopio Bruni Mod 92 cal. 8 mm:

Ase on valmistettu sinkkivalusta. Se ei kestä minkäänlaisen kovan patruunan ampumista. Aseen piipussa on pitkä kovametallipala, jonka poraaminen ei ole mahdollista ilman, että ase kuumenee niin paljon, että sinkkivalu sulaa ja menettää muotoaan niin, ettei sillä voi ampua.