



SAVONIA

OPINNÄYTETYÖ - AMMATTIKORKEAKOULUTUTKINTO
KULTTUURIALA

FEELING

Referenssimallisto työvaatetuottajien
kilpailutusta varten Veikkaus Oy:lle

TEKIJÄ: Maiju Supponen

Koulutusala Kulttuuriala	
Koulutusohjelma Muotoilun koulutusohjelma	
Työn tekijä(t) Maiju Supponen	
Työn nimi Feeling - Referenssimallisto työvaatetuottajien kilpailutusta varten Veikkaus Oy:lle	
Päiväys 11.4.2017	Sivumäärä/Liitteet 48/70
Ohjaaja(t) Ulla Rytönen	
Toimeksiantaja/Yhteistyökumppani(t) Veikkaus Oy	
Tiivistelmä <p>Opinnäytetyössä suunniteltiin referenssimallisto työvaatetuksesta suomalaiselle rahapeliyhtiö Veikkaus Oy:lle työvaatetuottajien kilpailutusta varten. Mallisto koostui kolmelle eri henkilöstöryhmälle suunnitelluista mallistoista. Kyseiset henkilöstöryhmät olivat asiakaspalvelijanaiset, asiakaspalvelijamiehet sekä huoltohenkilöstö.</p> <p>Opinnäytetyössä kartoitettiin työvaatetukseen kohdistuvia vaatimuksia erilaisilla tiedonhankinta menetelmillä. Henkilöstölle teetettiin kysely, jolla selvitettiin työntekijöiden näkemyksiä liittyen niin työvaatetuksen ulkonäköön kuin käytettävyyteenkin. Tietoa työtehtävien asettamista vaatimuksista hankittiin kyselyn lisäksi havainnoimalla yhtiön eri työtehtävissä toimivia työntekijöitä. Tämän lisäksi tutustuttiin yhtiöllä tällä hetkellä käytössä oleviin työvaatteisiin.</p> <p>Lopputuloksena opinnäytetyöstä valmistettiin tekninen katalogi, joka sisälsi työvaatemallistoon liittyvät mallistolakanaat, materiaali- ja tuotekortit, värikartan sekä esityskuvat. Katalogin tarkoitus on esitellä kattavasti niitä toiveita, joita Veikkauksen edustajilla ja henkilöstöllä on yhtiön työvaatetuksesta.</p>	
Avainsanat Muotoilu, vaatetus suunnittelu, työvaate, havainnointi, kyselytutkimus, Veikkaus Oy	

Field of Study Culture			
Degree Programme Degree Programme in Design			
Author(s) Maiju Supponen			
Title of Thesis Feeling – Reference collection for Veikkaus Ltd to be used for competitive bidding of work wear manufacturers			
Date	11.4.2017	Pages/Appendices	48/70
Supervisor(s) Ulla Rytönen			
Client Organisation /Partners Veikkaus Oy			
<p>Abstract</p> <p>The objective of the thesis was to design a reference collection for Veikkaus Ltd to be used for competitive bidding of work wear manufacturers. The reference collection included three smaller collections that were designed for different groups of the personnel. These groups were female customer servers, male customer servers and maintenance personnel.</p> <p>In the thesis the author collected information about the demands that the work wear faces with different kind of data acquisition methods. The personnel were commissioned a survey in order to collect information about their opinion on functionality and looks that the work wear collection should have. The information about the demands that various working positions set for the work wear was also collected by observing the personnel while they were conducting different kinds of tasks. In addition to the above mentioned methods the author of the thesis also studied the work wear currently in use.</p> <p>A technical catalogue was created as an outcome of the thesis. The catalogue included collection boards, material cards, product cards, color board and presentation drawings. The idea behind the catalogue was that it would be used to present the wishes that the personnel and the company's representatives had towards the work wear collection.</p>			
<p>Keywords Design, clothing design, work wear, observation, survey, Veikkaus Oy</p>			

SISÄLLYS

1	JOHDANTO	5
1.1	Työn taustat	5
1.2	Lähtökohdat	6
1.3	Työn tavoitteet	7
2	TIEDONHANKINTA	8
2.1	Raha-automaattiyhdistyksen nykyiset työvaatteet	8
2.2	Kysely	9
2.3	Havainnointi	10
2.3.1	Asiakaspalvelija	11
2.3.2	Jälkimarkkinointi	16
3	SUUNNITTELUPROSESSI	19
4	TEKNINEN KATALOGI	31
4.1	Eesityskuvat	31
4.2	Mallistolakanat	37
4.3	Värikartta	40
4.4	Materiaalit	41
4.5	Tuotekortit	42
5	LOPUKSI	43
5.1	Toimeksiantajan palaute	43
5.2	Oma arvio	43
	LÄHTEET	45
	LIITTEET	50
	LIITE 1: Työvaatekysely henkilöstölle	50
	LIITE 2: Työvaatekyselyn monivalintakysymysten tulokset	54
	LIITE 3: Alustava aikataulu	72
	LIITE 4: Materiaalikortit	73
	LIITE 5: Tuotekortit	80
	LIITE 6: Yhteistyökumppanin arvio	118

1 JOHDANTO

Savonia-ammattikorkeakoulussa suorittamieni vaatetusmuotoilun opintojen ohella olen jatkuvasti työskennellyt osaaikaisesti Raha-automaattiyhdistyksellä pelinhoitajana ja pelimestarina. Kyseisissä toimenkuissa työskentely suoritetaan työntekijän tarjoamassa vaatetuksessa. Toistuvasti samassa asutuksessa työskentely laitto minut pohtimaan, kuinka työvaatetusta voisi kehittää työskentelymukavuuden kannalta miellyttävämpään suuntaan. Mahdollisuus työvaatetuksen kehittämiseksi tarjoutui minulle Suomalaisten rahapeliyhtiöiden integraation muodossa. Nimittäin vuoden 2017 alusta rahapelialan eri osa-alueilla toimineet Veikkaus, Raha-automaattiyhdistys sekä Fintoto yhdistyivät yhdeksi rahapelialan yksinoikeustoimijaksi nimeltä Veikkaus. Vaikka uuden rahapeliyhtiön nimenä säilytettiin tuttu Veikkaus, tarkoitti yhdistyminen kokonaisvaltaista brändiuudistusta, johon sisältyi myös työntekijöiden vaatetus. Koska minulla oli tieto tulevasta integraatiosta, kun aloitin opinnäytetyötäni syksyllä 2016, päätin ottaa omatoimisesti yhteyttä Raha-automaattiyhdistykseen ja tarjota osaamaistani vaatetusmuotoilun saralla. Kerroin olevani kiinnostunut pääsemään osaksi integraatioon liittyvää työvaateuudistusta esimerkiksi työskentelemällä mahdollisessa työvaatetyöryhmässä tai suunnittelemalla suoraan oman ehdotukseni Veikkauksen uusille työvaatteille. Käytyämme keskustelua Raha-automaattiyhdistyksen edustajan kanssa sovimme minun suunnitteleman referenssimalliston työvaatetoimittajien kilpailutusta varten rahapeliyhtiö Veikkaus Oy:lle.

1.1 Työn taustat

Suomessa rahapeliliiketoiminnan harjoittaminen on vuosikymmeniä ollut kolmen toisistaan erillisen toimijan: Veikkaus Oy:n, Raha-automaattiyhdistyksen sekä Fintoto Oy:n hallussa. Rahapeli-toiminta on ollut tarkkaan arpajaislailla säädeltyä liiketoimintaa, jota valvoo poliisihallitus. Arpajaislaki on antanut yksinoikeuden kullekin edellä mainitulle järjestää rahapelejä omalla osa-alueellaan siten, etteivät toimijoiden tarjoamat pelit ole päällekkäisiä ja etteivät ne muistuta toisiaan liiallisesti. Oleellisia syitä rahapelaamisen pitämiseksi yksinoikeustoimintana ovat olleet niin asiakkaan oikeusturvan takaaminen, terveydellisten haittojen ehkäiseminen kuin myös rikollisen toiminnan estäminen rahapelialalla. (Poliisi 2017.) Arpajaislaki määrittää myös, että kunkin toimijan tuotot on käytettävä Suomen kansan hyväksi (Peluuri 2017).

Veikkaus on jo nimensäkin mukaan keskittynyt urheiluedonlyöntiin ja erilaisiin lottopelieihin. Siis peleihin, joissa voittaa lopputuloksen oikein veikkaamalla. Näiden lisäksi Veikkauksen tuotevalikoimaan ovat kuuluneet raha-arvat. Veikkauksen tuotto on ohjattu tieteen, taiteen, nuorisotyön ja urheilun hyväksi ja sen jaosta on päättänyt opetus- ja kulttuuriministeriö. (Peluuri 2017.)

Raha-automaattiyhdistys eli RAY on taas tarjonnut pelielämyksiä peliautomaattien sekä kasinopelipöytien kuten ruletin ja blackjackin muodossa. RAY:n pelitarjonta on ollut saatavilla niin marketeissa, pelisaleissa, ravintoloissa kuin Suomen toistaiseksi ainoalla kasinollakin Helsingissä. RAY:n tuotto on ohjattu kansan terveydelle, esimerkiksi heikkompiensaisten tukemiseen sekä sotiemme veteraaneille. RAY:n tuoton jaosta on vastannut sosiaali- ja terveysministeriö. (Peluuri 2017.)

Fintoton toimialaa on taas hevosurheilu. Fintoto on tarjonnut mahdollisuuden erilaisiin vedonlyöntipeleihin niin Suomessa kuin ulkomaillakin järjestettävissä ravi- ja laukkakisoissa. Fintoton tuotto on ohjattu hevosurheilulle ja -kasvatukselle ja siitä on vastannut maa- ja metsätalousministeriö. (Peluuri 2017.)

Vuonna 2015 Valtioneuvoston talouspoliittinen ministerivaliokunta teki päätöksen Suomen kolmen rahapelialan yksinoikeustoimijan yhdistymisestä yhdeksi valtion omistamaksi yhtiöksi. Suurimpia syitä yhdistymiselle olivat kansainvälisen kilpailun koventuminen ja suomalaisten rahapelimonopolioiden tarve vastata siihen. Rahapeli-toimijoihin kohdistui paine uudistua, jotta toiminnan tuotot saataisiin edelleen kohdistettua yhteiskunnan hyväksi. Tämän lisäksi eri rahapeli-toimijoiden tarjoamat pelit olivat alkaneet muistuttaa toisiaan enenevässä määrin ennen kaikkea verkossa tapahtuvan pelaamisen takia. Veikkaus Oy, Raha-automaattiyhdistys sekä Fintoto Oy integroituivat 1.1.2017 yhdeksi uudeksi yksinoikeusyhtiöksi, jonka nimeksi valikoitui Veikkaus Oy. Yhdistymisen myötä kaikki kolmen aiemman toimijan liiketoiminta yhdistettiin ja tuottojen kohdistaminen uudistettiin, vaikkakin tuotot edelleen ohjautuvat samoihin kohteisiin kuin ennen integraatiota. (Harala, 2015.)

Niin Veikkauksella, RAY:llä kuin Fintotollakin oli kaikilla ennen integraatiota omat vahvat brändinsä. Yhdistymisen myötä kolmen eri yhtiön konseptit kuitenkin yhdistetään, minkä takia luodaan täysin uusi rahapeliyhtiöbrändi. Vaikka uusi yhtiö jatkaakin Veikkaus-nimellä tulee brändiuudistus olemaan kokonaisvaltainen sekä täysin aiemmasta poikkeava. (ks. kuva 1) Yhtiön uuden tekstilogon, merkin ja brändivärien lisäksi tämä tarkoittaa muun muassa uusia työvaatteita yhtiön työntekijöille.



Kuva 1: Yhdistyvien rahapeli-toimijoiden merkit sekä integraatioyhtiön uusi merkki.

1.2 Lähtökohdat

Olen työskennellyt Raha-automaattiyhdistyksellä pelinhoitajana ja pelimestarina vuodesta 2011 lähtien, joten uutiset rahapeliyhtiöiden yhdistymisestä tietenkin kiinnostivat minua jo ammattini puolesta: Miten yhdistyminen tulee vaikuttamaan omaan työtilanteeseeni ja miten työtehtäväni tulevat muuttumaan. Omaa työtäni koskevan ammatillisen kiinnostuksen lisäksi yhdistyminen alkoi kiinnostaa minua opintojeni näkökulmasta. Olisiko integraatiossa opinnäytetyöaihetta vaatetusmuotoilun opiskelijalle?

Selvitin kollegojeni kautta, kuka Raha-automaattiyhdistyksellä on vastannut työvaateuudistuksista, edellisestä uudistuksesta ei nimittäin ollut ollut pitkään aika. Mieleissäni oli tuolloin jo ajatus mahdollisuudesta päästä tekemään opinnäytetyötä uuden Veikkauksen työvaatteiden parissa. Kävi ilmi, että keskeinen henkilö työvaatteista puhuttaessa oli palvelu- ja liiketoimintapäällikkö Ville Mikkonen. Lähestyin siis integraatiossa mukana olleen Raha-automaattiyhdistyksen työvaateuudistuksessa mukana ollutta Mikkosta omatoimisesti ja tarjosin osaamistani ajatuksena päästä

tekemään opinnäytetyönä suoraan suunnitelmaa Veikkauksen uusista työvaatteista tai toisaalta päästäkseni osaksi työvaatteista vastaavaa työryhmää. Käytyämme sähköpostitse keskustelua opinnäytetyöni aiheesta, päädyimme sellaiseen ratkaisuun, että suunnittelen Veikkauksen uusille työvaatteille konseptin, jota voidaan hyödyntää, kun Veikkaus kilpailuttaa yhtiölle uuden työvaatetuottajan.

Sovimme ensimmäisen tapaamisen koskien alkavaa opinnäytetyöprojektiani 10:nne päivälle lokakuuta 2016 Raha-automaattiyhdistyksen pääkonttorille Espoon Leppävaaraan. Kyseisessä tapaamisessa tapasin Ville Mikkosen lisäksi myös Veikkauksen tulevassa työvaateuudistuksessa mukana olevat assistentit Piia Tonttilan sekä Aija Marilan. Tässä ensimmäisessä tapaamisessa opinnäytetyöni tarkoituksiksi muotoutui selvittää millaisia vaatimuksia rahapeliyhtiön eri tehtävissä työskentelevien työntekijöiden työasennot asettavat vaatetukselle sekä kartoittaa henkilöstön toiveita heille käyttöön tulevista työvaatteista. Näiden tulosten pohjalta sovimme minun suunnittelevan työvaatemalliston, joka vastaisi mahdollisimman kattavasti niin henkilöstön mieltymyksiin kuin työtehtävien asettamiin vaatimuksiin. Esitin opinnäytetyöstäni syntyviksi tuotokseksi kattavaa suunnitelmaa, jonka pohjalta suunnittelemani työvaatemallisto voitaisiin ottaa sellaisenaan tuotantoon. Tällaiseen suunnitelmaan ajattelin sisältyvän malliston tuotteista tasokuvat, mallistolakanat, esityskuvat, mallistokatalogin, tuotekortit, materiaalikortit sekä prototyypit. Raha-automaattiyhdistyksen edustajat kuitenkin painottivat työtehtävien asettamien vaatimuksien ja henkilöstön ajatusten kartoittamista, materiaalikorttien sekä tuotekorttien osuutta tuotoksissa. Kyseiset materiaalit olisivat kilpailutuksen kannalta hyödyllisimpiä Veikkaukselle.

1.3 Työn tavoitteet

Opinnäytetyön tavoitteena oli suunnitella rahapeliyhtiö Veikkauksen eri tehtävissä työskentelevälle henkilöstölle soveltuva ergonominen, kestävä ja esteettinen työvaatemallisto, jota voidaan hyödyntää referenssimateriaalina kilpailutettaessa työvaatetoimittajia. Malliston suunnittelun keskeisin tavoite oli tukea ja mahdollistaa eri työtehtävien toteuttaminen työntekijöille mukavuus ja esteettisyys huomioon ottaen. Tämä edellytti laajaa kyseisen alan työskentelyasentojen ymmärrystä ja jopa erilaisten vartalotyyppien vaikutusta työtehtävän toteuttamiselle. Tavoitteenani oli tästä johtuen perehtyä kattavasti rahapeliyhtiön eri työntekijöiden työolosuhteisiin sekä -asentoihin.

Oleellista Veikkauksen kannalta opinnäytetyössäni oli, että se tarjoaa materiaalia, jolla kilpailutustilanteessa pystytään helposti selittämään mahdollisille työvaatetoimittajille, millaisia asioita Veikkaus toivoo uudelta työvaatemallistoltaan. Tämän takia yksi suurimmista tavoitteistani oli luoda selkeä, informatiivinen ja kattavat kokonaisuus, jota on helppo tulkita.

2 TIEDONHANKINTA

Aloitin opinnäytetyöni toteuttamisen tiedonhankinnalla. Tämä työvaihe on huomattavan tärkeä suunniteltaessa työvaatetusta, sillä vaatekappaleen soveltuminen sille ajateltuun tehtävään on oleellisempaa kuin mikään muu vaatekappaleen ominaisuus. Jotta työntekijän olisi mahdollisimman miellyttävä työskennellä, tulee hänen vaatetuksensa tukea kulloisiakin työtehtäviä. Vaatekappaleen tulee mahdollistaa työssä yleisimmin käytetyt liikkeet sekä sen pitää olla lämmöneristävyydeltään sopiva työskentelyolosuhteisiin. Mikäli työvaatetta suunniteltaessa ei ole otettu huomioon työntekijän eniten käyttämiä työasentoja, alkaa työskentelyä häiritsevä vaatekappale tuntua työntekijästä epämiellyttävältä ja lopulta työvaatetus saattaa alkaa vaikuttaa negatiivisesti työntekijän viihtyvyyteen työssä. (Risikko ja Marttila-Vesalainen 2006, 7 – 8.)

Tiedonhankintamenetelmiksi opinnäytetyössäni valitsin henkilöstölle teetettävän kyselyn sekä havainnoinnin. Ajatuksena kyseisten menetelmien valinnassa oli, että kummallakin menetelmällä hankitaan erilaista tietoa. Kyselyn avulla pyrin selvittämään henkilöstön mieltymyksiä työvaatetukselle sekä kartoittamaan heidän ajatuksiaan siitä, millainen työasu toimisi kussakin työtehtävässä parhaiten. Havainnoinnin tarkoituksena taas oli kartuttaa tietoa todellisista työasunnoista, joita henkilöstö työssään käyttää.

2.1 Raha-automaattiyhdistyksen nykyiset työvaatteet

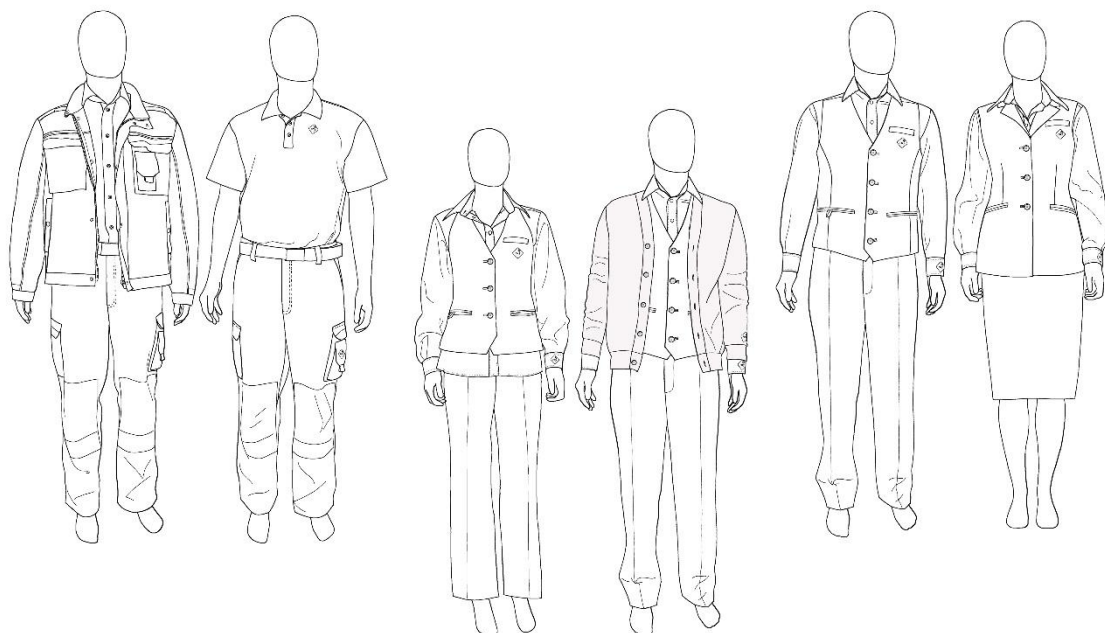

Kuva 2: Raha-automaattiyhdistyksen jälkimarkkinoinnin sekä asiakaspalveluhenkilöstön nykyiset työvaatteet.

Tällä hetkellä Raha-automaattiyhdistyksellä on käytössä käytännössä kaksi työvaatemallistoa, asiakaspalvelijoiden mallisto sekä jälkimarkkinoinnin mallisto. RAY:n asiakaspalvelijat työskentelevät joko pelisaleissa, ravintoloissa tai Casino Helsingissä. Asiakaspalvelijan työ voi sisältää asiakaspalvelua, kasinopelinhoitoa, promootiota ja peliautomaateille tehtäviä toimenpiteitä. Jälkimarkkinointi taas tarkoittaa käytännössä huolto- sekä asennustehtäviä niin pelisaleissa kuin esimerkiksi marketteihin sijoitettujen peliautomaattien tai ravintoloihin sijoitettujen pelipöytien parissa.

Asiakaspalvelijoiden mallistot ovat ulkonäöllisesti erittäin yhtenäiset naisten ja miesten välillä. Naisten työvaatteisiin kuuluu suorat housut tai kynähame, pitkähihainen kauluspaita, $\frac{3}{4}$ -osahihainen kauluspaita, kauluksellinen pitkähelmainen liivi tai halterneck-liivi. Miesten mallistoon kuuluu taas suorat housut, lyhyt- ja pitkähihainen kauluspaita ja perinteinen liivi. Näiden lisäksi molempien työvaatteisiin kuuluu merinovillainen unisex-mallinen neuletakki sekä asusteeksi solmio tai huivi. Jälkimarkkinoinnin työntekijöiden asuun kuuluu reisitaskulliset housut, pikeepaita, lyhyt- ja pitkähihainen kauluspaita, takki, talvitakki, lippalakki, pipo sekä vyö. (ks. kuva 2, sivu 8)

Asiakaspalvelijoiden malliston materiaalina on käytetty suurelta osin sekoitekangasta, jonka koostumuksesta 70 % on polyesteriä ja loput 30 % villaa. Kysesitä kangasta on käytetty miesten ja naisten jokaisessa liivimallissa sekä housuissa ja kynähameessa. Materiaalivalinta kyseisille vaatekappaleille on sinänsä onnistunut. Tekokuitua sisältävä sekoitekangas on kestävä sekä käytännöllinen muun muassa nopean kuivumisensa takia (Eberle, Hermeling, Hornberger, Kilgus, Menzer ja Ring 2010, 38). Kankaan sisältämä villa loistavista ominaisuuksistaan huolimatta on kuitenkin työvaatteessa ongelmallinen materiaali. Helsingin ihopisteen johtavan hoitajan Sirpa Pajusen (2017) mukaan villa on materiaali, jota atoopikkojen tulisi välttää, sillä se on karkea materiaali, joka saattaa ärsyttää ihoa. Tämän lisäksi villa ei kestä hankausta, mikä on RAY:n nykyisessä työvaatetuksessa havaittavissa tiettyjen vaatekappaleiden kohtien kulumisena kiiltäviksi. Esimerkiksi käytössä olleen liivin etukappaleesta näkee selvästi hankauksen vaikutuksen kiiltötona vyötärön korkeudella. Toinen asiakaspalvelijoiden mallistossa käytössä olleista materiaaleista on edeltävää ohuempi niin ikään sekoitekangas, jota on käytetty kauluspaitojen materiaalina. Kyseisen kankaan koostumuksesta 65 % on polyesteriä ja 35 % puuvillaa. Kangas on ohut, pehmeä ja tunnultaan miellyttävä ihoa vasten ja suuren polyester-osuutensa ansiosta se kuivuu nopeasti kastuttuaan (Eberle, Hermeling, Hornberger, Kilgus, Menzer ja Ring 2010, 38). Kangas on kuitenkin väriltään vaalean turkoosi, mikä aiheuttaa tiettyjä ongelmia. Ensinnäkin kangas likaantuu helposti ja sen vaalean värin ansiosta pienikin likaisuus näkyy kankaassa. Asiakaspalvelija työskentelee usein pelipöydässä, jonka pinta on päällystetty veralla. Verka kerää likaa, joka nopeasti sotkee työpaidan hihansuut. Tämän lisäksi kyseisen kankaan kastuminen muuttaa sen väriä rajusti tummemmaksi, mikä on ongelma esimerkiksi kesällä tai fyysistä työtehtävää suoritettaessa, kun asiakaspalvelija hikoilee.

2.2 Kysely

Kyselyn toteuttaminen oli ensimmäinen konkreettinen työvaihe, jonka opinnäytetyössäni toteutin. Suunnittelin kyselyn, jossa selvitin henkilöstön mieltymyksiä niin työvaatetuksen väriykselle, materiaaleille, väljyyksille kuin myös vaatekappaleille, joita työntekijät mieluiten työssään käyttäisivät. Kysely sisälsi kaiken kaikkiaan 14 kysymystä, 11 monivalintakysymystä sekä kolme avointa kysymystä työvaatteisiin liittyen. (ks. liite 1) Esittelin suunnittelemani kyselyn RAY:n edustajille ensimmäisessä tapaamisessamme ja heidän ehdotuksestaan toteutimme kyselyn Webropol-palvelimen kautta. Kysely syötettiin Webropoliin, ja RAY:n kattavien työntekijöiden sähköpostijakelulistojen ansiosta se pystyttiin lähettämään henkilöstölle suoraan.

Kyselyyn tuli kaiken kaikkiaan 472 vastausta RAY:n noin 1600 työntekijää kattavan henkilöstön joukosta. Webropol-palvelimen ansiosta henkilöstön keskuudesta kertyneet vastaukset pystyttiin lajittelemaan helposti merkityksellisiin kategorioihin. Käsittelin vastaukset seuraavissa kategorioissa: Asiakaspalvelijanaiset, asiakaspalvelijamiehet sekä huoltohenkilöstö. (ks. liite 2) Päädyin kyseiseen jaotteluun, sillä tämä vastasi käsitystäni siitä, millaisiin erilaisiin osiin tuleva työvaatemallisto tulee jakaa. Asiakaspalvelutehtävissä työskentelevät henkilöt käyttäisivät yhtenäisiä työasuja sukupuolien väliset erot huomioon ottaen, kun taas huolto- ja asennustyöntekijät tarvitsisivat kokonaan erillisen työvaatemalliston.

Työvaatekyselyyn vastanneista 472:sta 263 henkilöä oli asiakaspalvelutehtävissä työskenteleviä naisia. Suurin osa heistä oli alle 25-vuotiaita. Asiakaspalvelijanaisten kategorista esiin nousi, että työvaatetuksen tulisi olla istuva, mukava, hengittävä ja käytettävyyttä tulisi olla huomioitu. Materiaaleiltaan malliston tulisi sisältää luonnonkuituja ja sen tulisi olla joko mustavalkoinen tai yksivärinen. Vaatekappaleiden tulisi olla joustavia ja tyköistuvia. Tyyliiltään työvaatemalliston tulisi olla nykyaikainen.

Asiakaspalvelutehtävissä työskenteleviä miehiä taas oli kyselyyn vastannut 153 henkilöä. Myös asiakaspalvelijamielistä suurin osa oli alle 25-vuotiaita ja heidän kategoriensa vastaukset olivat samansuuntaisia kuin asiakaspalvelijanaistenkin. Miesten mielestä työvaatetuksen tulisi olla istuva, mukava ja hengittävä kuten naistenkin mielestä. Tämän lisäksi malliston tulisi olla laadukas ja työhön sopiva. Materiaaleista jälleen luonnonmateriaalit sekä väreistä mustavalkoisuus tai yksivärisuus saivat eniten kannatusta. Myös asiakaspalvelijamiesten mielestä työvaatetuksen tulisi mieluiten olla tyköistuva ja joustava ja tyyliiltään mieluiten nykyaikainen, vaikkakin perinteinen tyyli sai myös lähes yhtä paljon kannatusta kuin nykyaikainenkin.

Loput 59 vastausta tulivat jälkimarkkinoinnilta. Kyseiseltä osastolta kyselyyn vastasi 58 miestä ja 1 nainen. Suurin osa vastanneista oli yli 55-vuotiaita. Jälkimarkkinoinnin puolelta oleellisimpina asioina työvaatetuksessa pidettiin sen mukavuutta, käytettävyyttä, koon sopivuutta, istuvuutta ja hengittävyyttä. Materiaaleista eniten kannatusta saivat tekniset materiaalit ja värityksistä yksivärisuus. Mallilta toivottiin ennen kaikkea joustavuutta ja tyyliä nykyaikaisuutta kuten muissakin kategorioissa.

Kyselyn kaikista kategorioista huomasi, että tulevassa työvaatemallistossa toivottiin olevan käytännössä samat vaatekappaleet kuin nykyisessäkin.

2.3 Havainnointi

Havainnointi eli observointi on tiedonkeruumenetelmä, jossa tiedonkerääjä tarkkailee havainnoitavaa kohdetta tai kohteita joko sivusta seuraavana ulkopuolisena toimijana tai toimintaan itse osallistuen. Oleellinen hyöty havainnoinnissa suhteessa kyselyihin tai haastatteluihin on se, että havainnoimalla tietoa keräävä taho saa selville, mitä todella tapahtuu. Haastattelua tai kyselyä toteutettaessa vastaajan oma henkilökohtainen kokemus tutkittavasta tilanteesta tai asiasta vaikuttaa siihen, miten hän asiasta kertoo. Tällöin tutkiva taho saa informaatiota siitä, millaiseksi tilanne tai asia koetaan, mutta ei välttämättä siitä millainen se todellisuudessa on. (Hirsjärvi, Remes ja Sajavaara 2007, 207 – 212.)

Valitsin havainnoinnin tiedonkeruumenetelmäksi kyselyn sekä omakohtaisen kokemukseni rinnalle, jotta saisin Veikkauksen työtehtävien asettamista vaatimuksista kattavammin tietoa. Työtehtävistä, joissa itsekin pelimestarina työskentelen, minulle oli jo työvuosieni aikana muodostunut tietty käsitys. Myös tästä syystä muiden samaa työtä tekevien havainnoiminen työssä tuntui järkevältä ratkaisulta. Joko havainnoiminen tukisi omaa käsitystäni työn asettamista vaatimuksista tai kumoaisi ne. Myös työtehtävien, joissa en itse työskentele, havainnoiminen oli oleellista jo pelkästään saadakseni käsityksen, millaista kyseinen työ on. Esimerkiksi huoltoedustajan työstä jälkimarkkinoinnissa minulla ei ollut juurikaan käsitystä entuudestaan.

Havainnoinnilla pyrin siis selvittämään millä tavalla työvaatteen rakennetta tai mitoitusta tulisi muuttaa suhteessa peruskaavaan, jotta vaate mahdollistaisi vartalossa tapahtuvat mittamuutokset eri asentojen välillä. Peruskaavalla tarkoitetaan vartalon mittojen siirtämistä tasoon siten, että muodostuvassa kaavassa olisi mahdollisimman vähän muotolaskoksia ja leikkauksia. Tällainen kaava toistaa ihmisen vartalon muotoa hänen seistessä staattisessa perusasennossa. Työvaatetusta suunnitellessa ei kuitenkaan voida hyödyntää peruskaavoja sellaisenaan, sillä työasennot

ovat dynaamisia eli niihin sisältyy liikettä tai asento on poikkeava perusasentoon verrattuna. Havainnoidessa kiinnitin siis huomiota siihen millaisia perusasennosta poikkeavia työasentoja tehtävissä ilmenee, jotta voisin ottaa ne huomioon suunnitellessani työvaatemalliston eri tuotteita. (Risikko ja Marttila-Vesalainen 2006, 96 – 98.)

Päätin suorittaa havainnoinnin samoissa kategorioissa kuin missä tarkastelin kyselyn tuloksia. Asiakaspalvelu tehtävissä ja ennen kaikkea kasinopelihoitossa työskentelevät miehet ja naiset sekä huoltohenkilöstö. Sovin Kuopion ravintolakasinoelimen esimiehen Minna Miettisen kanssa, että voin käydä havainnoimassa kahta kollegani: naista sekä miestä työtehtävissään. Tämän lisäksi sovin Kuopion jälkimarkkinoinnin esimiehen Esko Meriläisen kanssa havainnoinnista hänen alustensa parissa.

2.3.1 Asiakaspalvelija

Kun asiakaspalvelija työskentelee asiakkaiden parissa auttaen tai opastaen heitä esimerkiksi peliautomaattien kanssa, ei hänen työvaatetukselleen juuri asetu vaatimuksia. Harvinaista kuitenkin on, että asiakaspalvelijan työ olisi pelkästään tällaisia tehtäviä. Useimmiten asiakaspalvelijan tehtäviin sen varsinaisen asiakaspalvelun lisäksi sisältyy joko kasinopelinhoitoa tai peliautomaatteihin kohdistuvia työtehtäviä tai molempia.

Ravintolakasinoelimeissä työskentely tarkoittaa sitä, että työntekijä suorittaa työvuoron ravintolaympäristöön sijoitettuna kasinopelipöydässä. Tämän kaltaisissa pelipöydissä yleisin peli on blackjack. Puoliympyrän muotoinen pelipöytä on korkeudeltaan sellainen, että keskimittainen henkilö pystyy luontevasti työskentelemään sen äärellä seisten. Tällaisen pelipöydän korkeus mahdollistaa siis pelinhoitajan työskentelyn joko istuen tai seisten. Istumista varten pelinhoitajalla on käytössä selkänojallinen tuoli, jonka korkeus on säädettävissä sekä erillinen jalkatukitaso, jonka korkeus on niin ikään säädettävissä. Kyseisen mallinen pöytä on yleisin Veikkauksen tarjonnassa, sillä pöydässä voidaan blackjackin lisäksi pelata myös muita pelejä, kuten dynamic pokeria.



Kuva 3: Pelinhoitaja Väättäinen suorittamassa voitonmaksua blackjack-pelipöydässä.

Ensimmäiset havainnotini suoritin ravintolakasinopelipöydissä Kuopiossa Bar Nousussa sekä Ravintola Gloriassa 27.10.2016. Tuolloin havainnotini kohteena olivat pelinhoitajat Zeineb Väätäinen ja Joonas Keijonen. Niin Nousussa kuin Gloriassakin tarjottava peli on blackjack. Väätäisen ja Keijosen työskentelyä tarkkaillessani sain tukea käsitykselleni siitä, millaiset työskentelyasennot ovat pelinhoitajalle tyypillisimpiä. Niin istuen kuin seistenkin työskennellessä pelinhoito kasinopelipöydässä pakottaa työntekijän työskentelemään kädet kohotettuina ja eteenpäin ojennettuina, jotta pelikorttien jakaminen asiakkaalle on mahdollista. Kädet voivat toki levätä pöydän pintaa vasten, mutta tuolloinkin ne ovat kohotettuina, kun verrataan ihmisvartalon perusasentoon. Sen lisäksi, että pelipöydässä työskennellessä kädet kohotettuina, sisältyy työhön myös toistuvia kurotuksia (ks. kuva 3). Pelinhoitaminen edellyttää myös käsien työskentelyä eri puolilla pelipöytää samanaikaisesti (ks. kuva 4). Edellä mainittujen työskentelyasentojen haastavuus korostuu, mikäli pelinhoitaja on lyhyt tai mikäli pelinhoitaja työskentelee pelipöydässä, joka on pinta-alaltaan laajempi ja pelinhoitotekniikaltaan erilainen, kuten esimerkiksi ruletti tai käteispokeri. On siis erityisen tärkeää, että työntekijän kädet pääsevät liikkumaan työvaatetuksessa vapaasti. Nykyisessä työvaateuksessa tämä ei aina toteudu, minkä voi havaita hihoihin muodostuvista kireistä laskoksista Väätäisen työpaidassa (ks. kuva 5, sivu 13). Samaa ongelmaa ei voi havaita Keijosen työpaidassa (ks. kuva 5, sivu 13). Tämä selittyy sillä, että miesten työpaidassa on takakappaleella laskos antamassa väljyyttä käsivarsien liikkeille. Naisten työpaidassa ei vastaavaa laskosta ole.

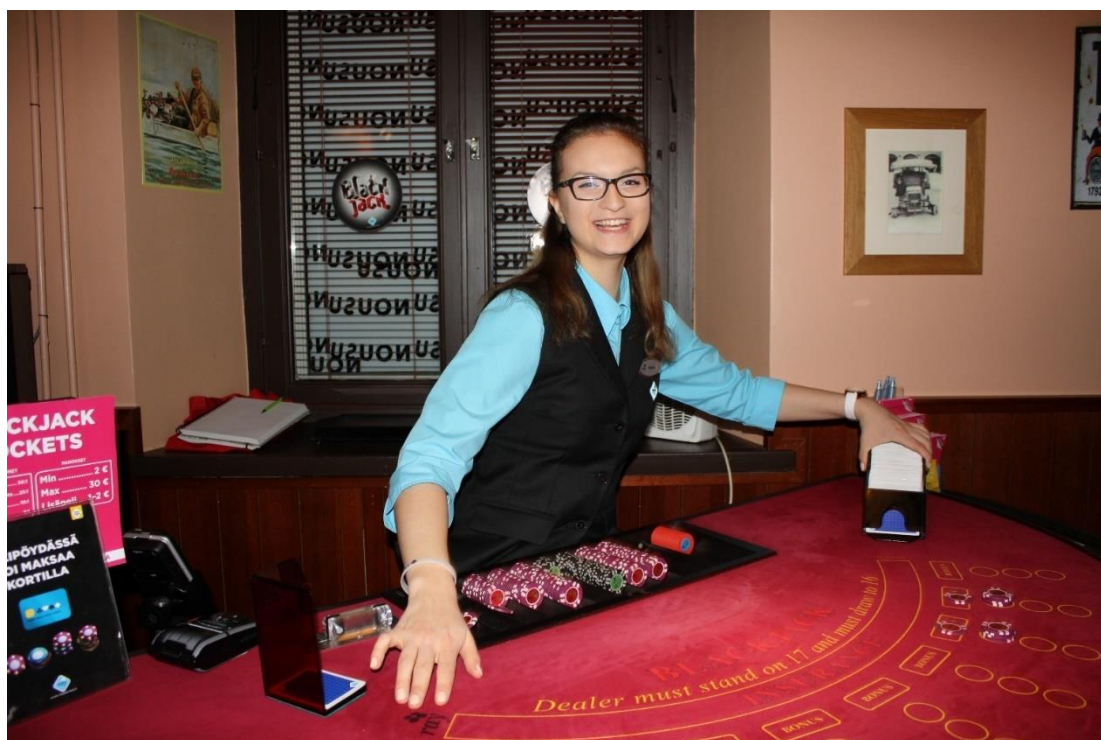

Kuva 4: Pelinhoitaja Väätäinen juuri sekoitettuaan pelikortit blackjack-pelipöydässä.

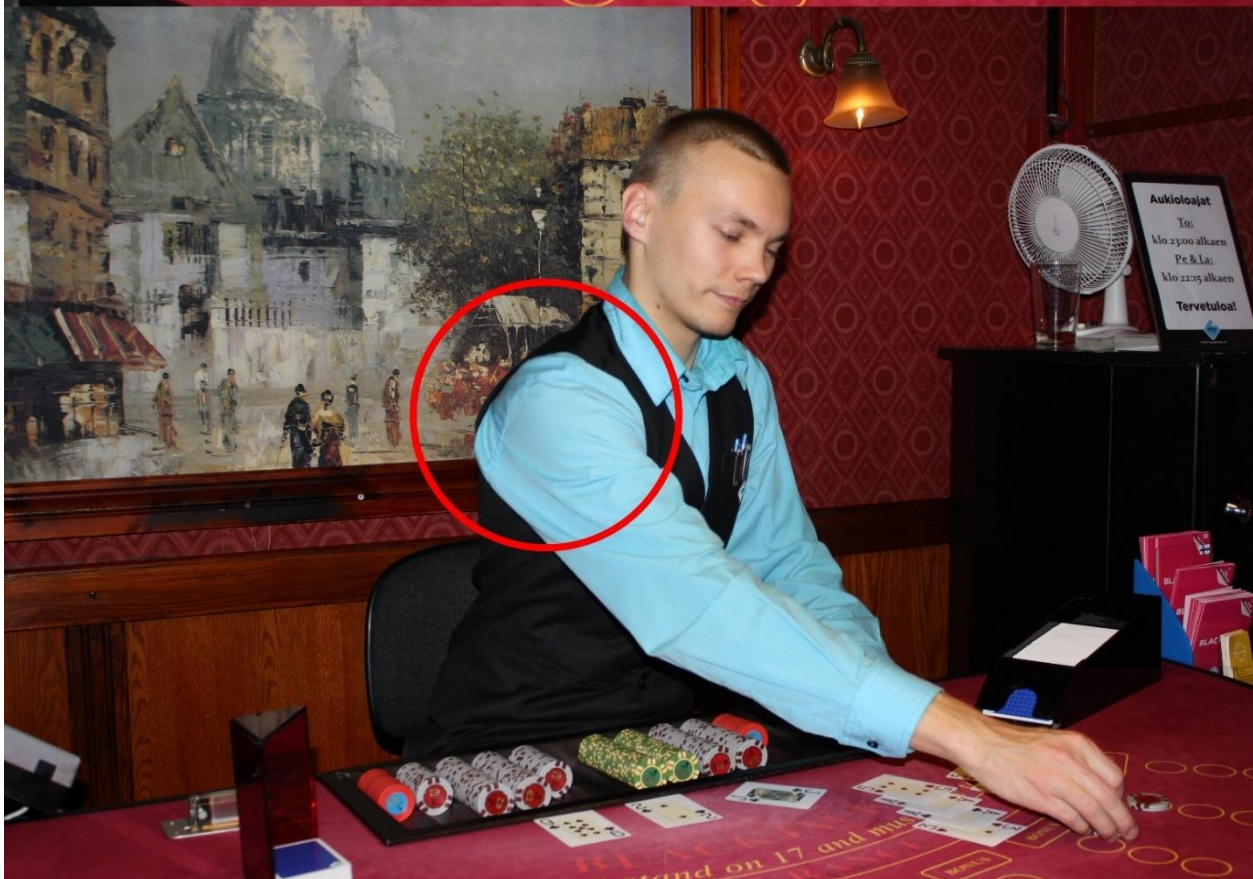
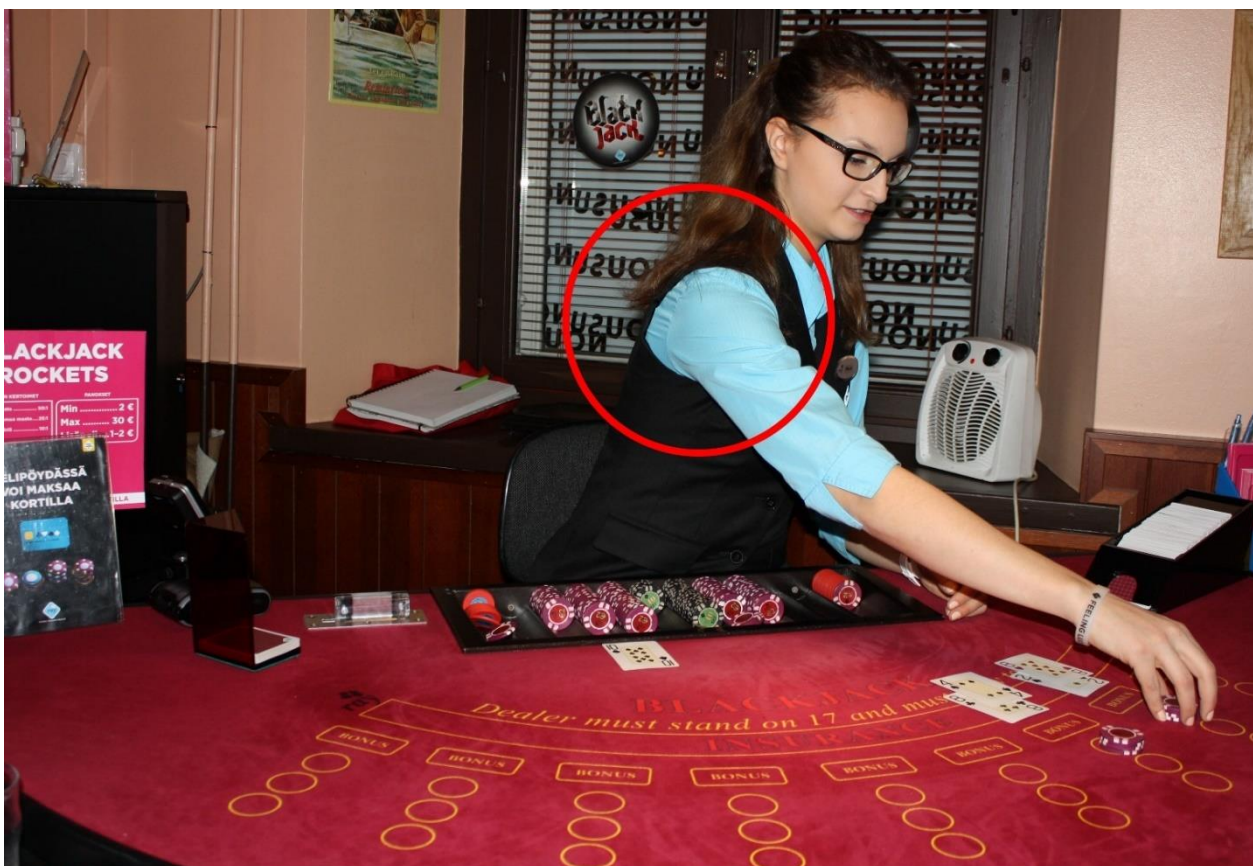

Kuva 5: Kuvapari Vääteisestä ja Keijosesta, mistä ilmenee naisten ja miesten työpaitojen välinen ero liikkuvuudessa.

Mikäli pelinhoitaja työskentelee blackjack-pelipöydässä seisten, on vartalon asento suora tai hieman eteenpäin nojautunut. Seisten työskennellessään pelinhoitaja asettuu lähelle pelipöytää sekä mahdollisesti tukee vartaloaan pelipöydän reunaan, mistä aiheutuu hankausta työvaatteisiin. Istuen työskentely ei aiheuta työvaatetukselle varsinaisesti muita vaatimuksia kuin sen, että vaatetuksen tulee mahdollistaa vartalon mittamuutokset seisovan ja istuvan asennon välillä eikä vaatetuksen ulkonäön tulisi kärsiä eri asennoissa työskennellessä.

Pelitalissa työskentelyllä tarkoitetaan RAY:n omassa pelitalissa suoritettavaa työvuoroa. Pelitalityöskentely usein sisältää asiakaspalvelun ohella kasinopelinhoitoa kuten ravintolakasinopeleissä työskentelykin tai peliautomaateille tehtäviä toimenpiteitä. Pelinhoito asettaa tietenkin työvaatetukselle täysin samoja vaatimuksia pelitaliympäristössä kuin ravintolassakin. Peliautomaateilla tehtävät toimenpiteet taas lisäävät vaatimuksia työvaatetukselle. Kävin 8.11.2016 havainnoimassa Kuopiossa Kolmisopen Pelaamossa pelitalityöntekijöiden Henri Linjan ja Niko Tuunasen suorittamia maksupäätteiden asennuksia. Kyseinen asennus oli hyvä esimerkki työtehtävästä, jollainen asiakaspalvelijan työasua käyttävän työntekijän on mahdollisesti tehtävä. Maksupäätteen asentaminen vaati työntekijää kyykistymään, kumartumaan sekä kurottamaan (ks. 6 ja 7, sivu 15). Kaikki nämä työasennot olivat sellaisia, joita kuka tahansa pelitalissa työskentelevät asiakaspalvelija saattaa joutua työssään käyttämään, vaikka eivät olisikaan tekemässä yhtä haastavaa työtehtävää kuin havainnointini kohteena olleet Linja ja Tuunanen. Yksinkertainenkin automaatile tehtävä huoltotyö saattaa vaatia vastaavia työasentoja, joten kaikkien asiakaspalvelijoiden työvaatteissa tulisi huomioida mahdollinen kyykistymisen ja kurottamisen tarve.

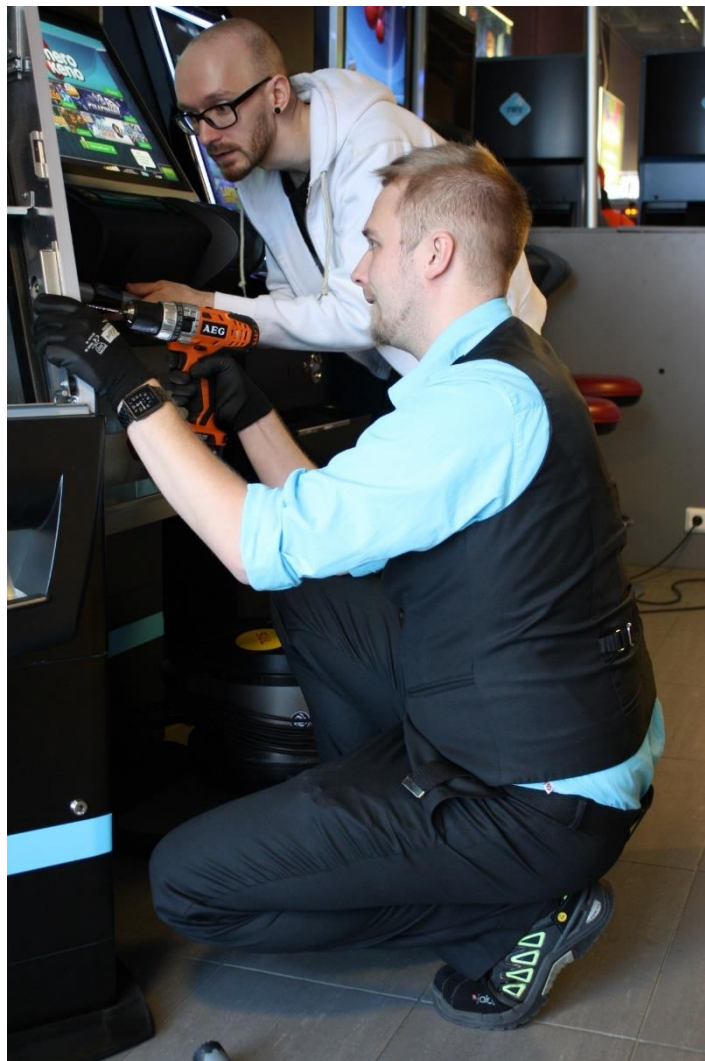

Kuva 6: Pelitalityöntekijät Linja ja Tuunanen asennustehtävissä. Linjan työvaatetuksesta käy ilmi sen heikko soveltuminen kyseisen kaltaisiin työtehtäviin.



Kuva 7: Pelialityöntekijänkin työtehtäviin saattaa sisältyä kumartelua ja kurottelua.

2.3.2 Jälkimarkkinointi



Kuva 8: Huoltoedustajat Sirviö ja Heikkinen valmistelemaan asennukseen tarvittavia työvälineitä.

Jälkimarkkinoinnissa työskentely tarkoittaa käytännössä asennus- ja huoltotyötä joko RAY:n omissa pelisaleissa tai yhteistyökumppanin tiloissa. Jälkimarkkinoinnissa työskentely on selvästi fyysisempää kuin asiakaspalvelutehtävissä työskentely, mikä näkyy RAY:n nykyisessäkin työvaatetuksessa. Jälkimarkkinoinnin työtehtävät sisältävät runsaasti hankalia työasentoja kuten kyykistymisiä, kumartumisia ja kurotuksia niin suoraan ylöspäin kuin kohtisuoraan vastalosta eteenpäin. Jälkimarkkinoinnin työtehtävät sisältävät myös raskaiden taakkojen nostamista ja liikuttelua, polvillaan työskentelyä sekä kiipeämistä. Tämän lisäksi jälkimarkkinoinnin työntekijät liikkuvat työtehtävien välillä paljon autolla sekä jalkaisin ulkoilmassa, mistä johtuen olisi turvallisuuden kannalta tärkeää ottaa myös huomioon työntekijän liikenteessä erottuminen.

Jälkimarkkinointiin kohdistuvan havainnointini suoritin Iisalmessa sijaitsevassa Pelaamo pelisalissa 3.11.2016. Tuolloin havainnointini kohteena oli jälkimarkkinoinnin asennustehtävä, jota oli suorittamassa kolme huoltoedustajaa Pasi Paavola, Johannes Sirviö ja Pekka Heikkinen. Huoltoedustajien työtehtävänä oli asentaa pelisaliin uusi rahanvaihtautomaatti ja asiakasnäyttö sekä korvata pelisalin rahapeliautomaattien maksupäätteet uusilla.

Huoltoedustajien työskentelyä havainnoidessani huomioni kiinnittyi usein toistuviin kyykistymisiin sekä polvistumisiin. Monesti asennustehtävien aikana työntekijä päätyi työskentelemään syvässä kyykkyasennossa tai polviensa varassa (ks. kuva 8). Jo pelkästään tehtävissä tarvitsemiensa työkalujen noutaminen pakotti työntekijän kyykistymään selkäänsä säästääkseen. Näin ollen jälkimarkkinoinnissa työskentelevien työasun tulee sallia toistuvat kyykistymiset

sekä polvisuojien käyttäminen, mikäli työntekijän tehtävä sisältää polvillaan työskentelyä. Runsaasta työkalujen käyttämisen tarpeesta johtuen olisi myös suotavaa, että työasu mahdollistaisi useimmin käytettyjen työvälineiden kuljettamisen ja varastoinnin. Työssä usein toistuivat myös äärimmäiset kurotukset niin kohtisuoraan vartalosta ulospäin kuin ylöspäinkin sekä seisovasta että kyykistyneestä asennosta (ks. kuva 9). Tämä tuotti työntekijöille selvästi päänvaivaa työvaatetuksen suhteen. Käsivarren ollessa nostettuna täysin ylös on käsivarren ja vyötäisiltä mitatun vartalon sivun pituuden yhteismitta yli 20 cm pidempi kuin käsivarren ollessa perusasennossa (Risikko ja Marttila-Vesalainen 2006, 101). Nykyisen työvaatetuksen hihamallissa ei tällaista mittamuutosta ole otettu huomioon. Työpaidassa on toki väljyyttä antava laskos takakappaleella, jotta käsien liikuttelu olisi sujuvampaa, mutta käden nostaminen ylös nosti myös työpaidan helmaa. Tämä ongelma on nykyisessä työvaatetuksessa pyritty ratkaisemaan paidan helmaa pidentämällä, mikä ei ole paras mahdollinen ratkaisu. Työntekijän nostaessa kättään nousee myös paidan helma jääden pussittamaan housujen päälle pakottaen työntekijän vähän väliä asettelemaan vaatteitaan paremmin (ks. kuva 10 sivu 18).



Kuva 9: Huoltoedustaja Sirviö vastaanottamassa asennettavaksi tarkoitettua automaattia samalla demonstroiden millaisiin kurotuksiin työntekijän työvaatetuksen tulisi taipua.

Jälkimarkkinoinnin työtehtävät ovat usein fyysisiä, ja siksi on erittäin tärkeää huomioida työntekijän vaatetuksen lämmöneristävyys. Työntekijä saattaa työskennellä erittäin fyysisesti esimerkiksi sisätiloissa ja tämän jälkeen siirtyä ulkoilmaan matkustaakseen uuteen työtehtävään. Tällöin on tärkeää, että työntekijä saa kevennettyä työasuaan sisällä työskentelyn ajaksi, mutta ulos siirtyessä ei joudu palelemaan.



Kuva 10: Huoltoedustaja Paavolan työpaidan pussittamisesta housujen päällä huomaa, ettei paita mahdollista tarpeeksi suuria liikeratoja huoltoedustajan käsille.

3 SUUNNITTELUPROSESSI



Kuva 11: Veikkauksen merkki

Veikkauksen uuden työvaatemalliston suunnittelu alkoi jo ennen ensimmäisestä tapaamisesta Raha-automaattiyhdistyksen edustajien kanssa käymiemme sähköpostikeskustelujen pohjalta. Tuolloin ei vielä ollut kovinkaan paljoa tietoa Veikkauksen tulevasta brändistä, mutta sain jo käyttöni tulevan Veikkauksen brändivärit, tekstilogon sekä merkin. Veikkauksen uusi merkki on kulumistaan pyöristetyistä kolmioista muodostuva V-kirjain tai niin sanottu "oikein" -merkki (ks. kuva 11) ja uudet brändivärit ovat laivaston sininen, auringon keltainen, greipin punainen ja sähköinen turkoosi (ks. kuva 12). Näiden materiaalien pohjalta aloitin visuaalisen suunnittelutyön.



Kuva 12: Veikkauksen brändivärit - laivaston sininen, greipin punainen, auringon keltainen ja sähköinen turkoosi

Koska suunnitteluni pohjaksi ei ollut erityisen paljon materiaalia, paneuduin siihen, mitä minulla jo oli ja aloin työstää Veikkauksen uutta merkkiä kuosiksi. Tämä oli hyvä tapa aloittaa suunnittelutyö, sillä näin pääsin heti kiinni konkreettiseen tekemiseen samalla kun vielä virittelin aivojani oikealle taajuudelle suunnitellakseni työvaatemalliston. Monistin kolmioita, joista Veikkauksen merkki muodostuu, jatkuvaksi pinnaksi ja lähdin kokeilemaan siihen erilaisia värityksiä. Huomasin nopeasti yhdistellessäni brändivärejä, että ne toimivat hyvin yhteen, mutta eivät välttämättä ole ideaalit vaatetusta isolle joukolle suunniteltaessa. Osa tekemistäni värityksistä tuntui liian räikeiltä ja levottomilta vaatetuksessa käytettäväksi, mutta värejä oli myös mahdollista yhdistellä harmonisesti (ks. kuva 13 sivu 20).

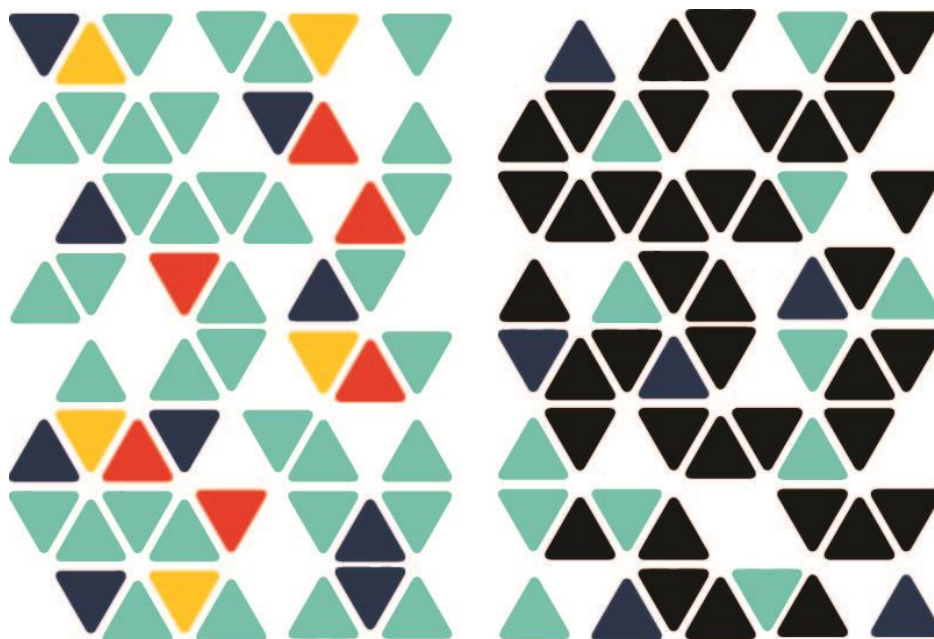

Kuva 13: Esimerkkejä ensimmäisistä kuosisuunnitelmistani.

Kaiken kaikkiaan suunnitteluprosessin avaaminen kuosin suunnittelulla käynnisti ajatustyön työvaatemalliston suunnittelun takana ja valmistin ensimmäisen ideataulun (ks. kuva 14). Tuon ensimmäisen ideataulun lähtökohtana oli stereotyyppinen ajatus kasinosta. Ajatuksena oli yhdistää hämärä ja savuinen uhkapeliluola Veikkauksen brändivärien ja niistä suunnittelemani kuosien minulle mieleen tuomaan retro-henkisyyteen. Tämä ensimmäinen ideataulu pohjasi voimakkaasti tulevasta Veikkauksesta saamaani materiaaliin. Vielä ennen ensimmäistäkään tapaamista Raha-automaattiyhdistyksen edustajien kanssa aloitin kevyen luonnostelun. Piirsin ensimmäisiä ajatuksiani työvaatetuksesta, kokeilin brändivärien yhdistelmiä sekä tein ensimmäisiä kokeiluja suunnittelemani kuosien käytöstä vaatteissa (ks. kuva 15 sivu 21).

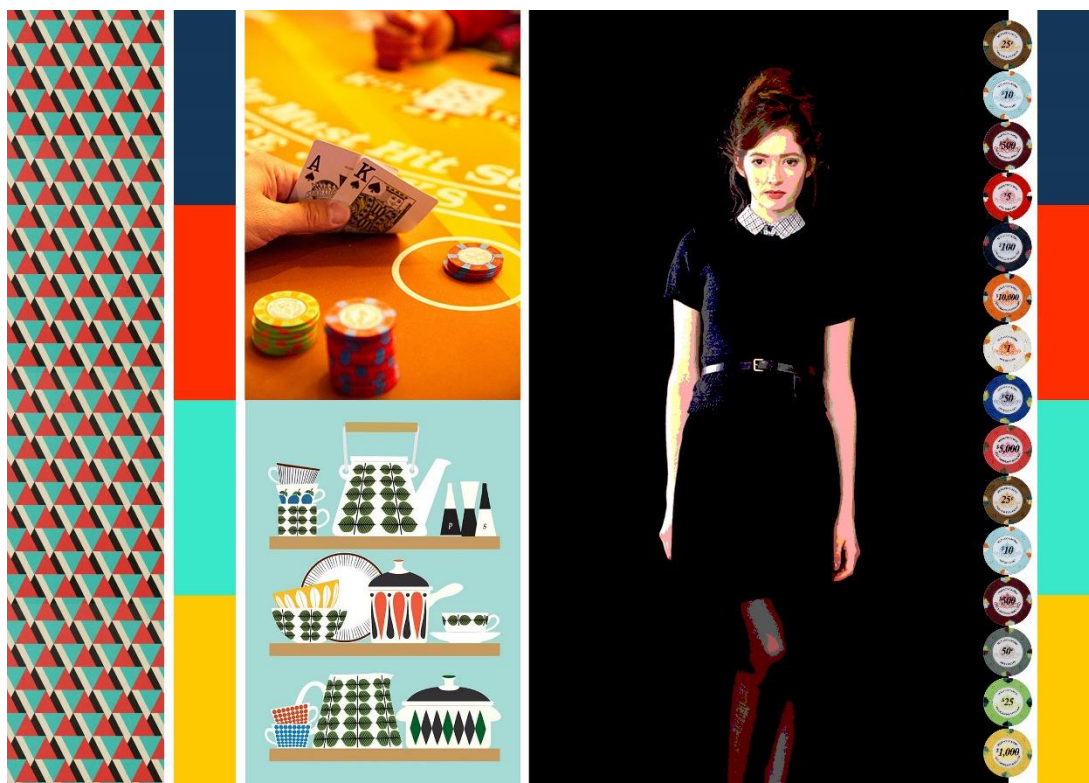

Kuva 14: Ensimmäinen ideataulu

Näiden materiaalien kanssa suuntasin kohti Espoon Leppävaaraa ja Raha-automaattiyhdistyksen pääkonttoria, missä olimme sopineet ensimmäisen tapaamisen tapahtuvan 10.10.2016. Kyseisessä tapaamisessa kävimme vielä kertaalleen läpi, millaisia lopputuloksia opinnäytetyöstäni syntyy ja missä aikataulussa (ks. liite 3). Keskustelimme, millaisia tiedonhankinta menetelmiä tulen mallistoa suunnitellessani käyttämään ja kävimme läpi suunnittelemani henkilöstölle teetettävän kyselyn. Minulle esiteltiin suunnitteluni tueksi uuden Veikkauksen brändiin liittyviä materiaaleja, kuten tekstilogon ja merkin käyttörajoitukset, esimerkkejä Veikkauksen tulevista mainosmateriaaleista sekä Veikkauksen uutta ilmettä muun muassa verkkoympäristöissä. Minulle esiteltiin myös Veikkauksen uutta organisaatiota sekä Raha-automaattiyhdistyksen asemaa siinä. Tämän lisäksi tapaamisessa kävimme läpi ensimmäisiä luonnoksiani (ks. kuva 15) ja muita materiaaleja, joita olin tuottanut suunnitteluprosessin käynnistämiseksi. RAY:n edustajat auttoivat minut eteenpäin kertomalla, että uusi Veikkaus hakee iloista ja riemukasta ilmettä. He myös toivoivat minun suunnittelevan työvaatemalliston oman näkemykseni mukaan hyödyntäen kokemustani RAY:n työntekijänä. Tapaamisen lopuksi sovimme seuraavasta tapaamisesta, jossa kävisimme läpi henkilöstölle teetettävän kyselyn sekä havainnoinnin tuloksia ja kävisimme läpi tuohon mennessä tapahtuneen edistymisen suunnittelu työssäni. Sovimme seuraavan palaverin tapahtuvan etänä Skypen välityksellä 14.11.2016.

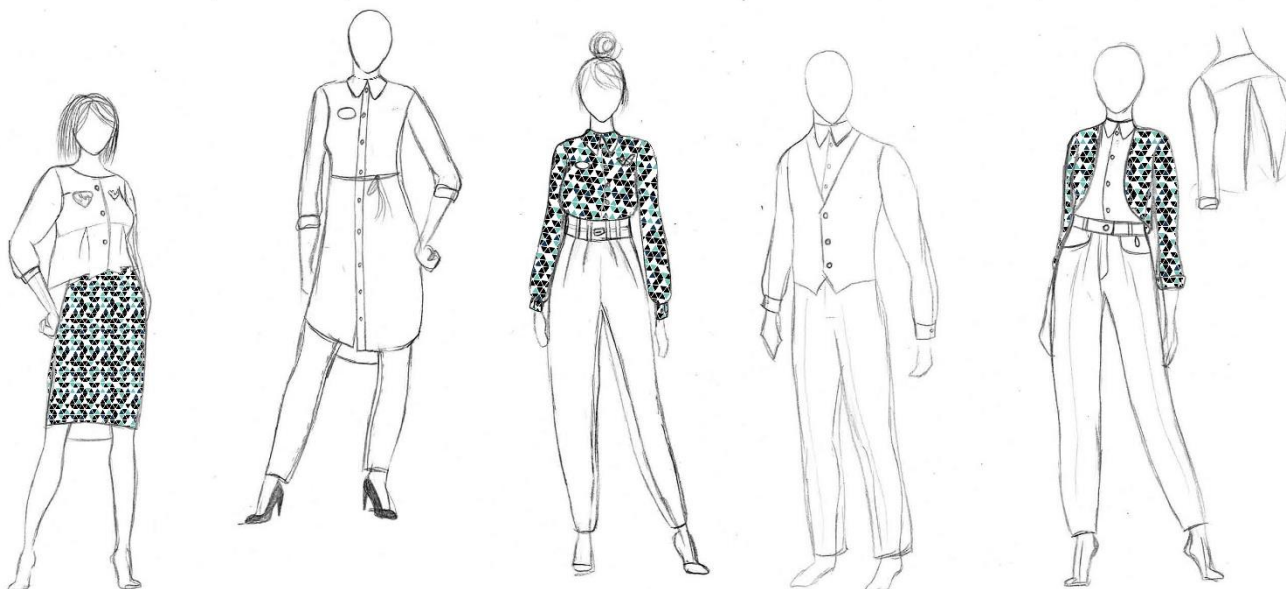

Kuva 15: Esimerkkejä ensimmäisistä luonnoksista.

Ensimmäisessä tapaamisessa käymämme keskustelun pohjalta totesin, että minun tulisi lähestyä työvaatemalliston visuaalista suunnittelua toisestakin lähtökohdasta, kuin mistä sitä ensin lähestyin. Ensimmäiset luonnokseni pohjautuivat ajatukseeni savuisesta salakasinosta, mutta ymmärsin, että tällainen työvaatemallisto ei välttämättä sovi Veikkauksen uuteen brändiin. Päätin suunnitella aiemman rinnalle toisen konseptin, jota voisin työstää samanaikaisesti ensimmäisen kanssa. Näin seuraavassa tapaamisessa RAY:n edustajien kanssa minulla olisi tarjota niin sanotusti kaksi vaihtoehto, vaikkakaan tässä vaiheessa suunnittelua kumpikaan ei olisi vielä lukkoon lyöty. Valmistin siis toisen ideataulun, joka tiivistyy ajatukseen ”kaupungin hot spot” (ks. kuva 16). Ajatuksena siis oli mallisto, jossa leikkisyys, nuorekkuus ja ilo yhdistyisivät kasinopelimaailmaan.



Kuva 16: Toinen ideataulu ensimmäistä riemukkaammalla otteella.

Näin minulla oli kaksi eri konseptiaihiota, joita aloin kehittää. Anoin aihioille nimet ”Pakka” ja ”Fiilis” sekä valitsin kumpaankin teemaan parhaiten sopivat värit. Pakka-konsepti oli siis tuo niin sanotusti synkempi ensimmäinen konsepti-ideani ja sen pääväreiksi valikoituivat musta sekä brändiväreistä greipin punainen, aksenttiväreinä ajattelin käytettävän niin ikään brändiväreistä laivaston sinistä sekä auringon keltaista. Fiilis taas oli idealtaan raikkaampi ja nuorekkaampi konsepti, jonka pääväreiksi valitsin laivaston sinisen ja sähköisen turkoosin. Aksenttiväreinä ajattelin käytettävän mustaa sekä auringon keltaista.

Tähän mennessä olin suorittanut kaiken luonnostelun perinteisesti käsin, mutta aineiston asiakkaalle esiteltävyyden kannalta päätin jatkaa luonnostelua sähköisesti kosketusnäyttöllistä tietokonetta hyödyntäen. Sinänsä käsin paperille tehdyissä luonnoksissa ei ole mitään vikaa, mutta koska seuraava palaverimme oli sovittu tapahtumaan Skypen välityksellä, ajattelin, että on parempi, että aineistoni on sähköisessä muodossa. Tietokone luonnostelun etuna oli myös, että pystyin ryhmittelemään luonnoksiani kokonaisuuksiksi, monistamaan niitä sekä lisäämään niihin esimerkiksi suunnittelemani kuoseja. Käytännössä luonnostelu kosketusnäyttötietokoneella tapahtui hyödyntäen Adobe Photoshop -kuvanmuokkausohjelmaa. Avasin Photoshopissa internetistä löytämäni kuvan ihmisestä luonnoksen pohjaksi, avasin kuvan päälle uuden tason ja piirsin hahmon ääriviivat kosketusnäytölle tarkoitetulla kynällä uudelle tasolle. Näin sain luonnokselleni pohjan, jonka päälle saatoin helposti luonnostella erilaisia vaihtoehtoja työvaatetukselle.

Tällaisella tekniikalla suoritin loput luonnostelut. Kun olin tyytyväinen luonnosten määrään, ryhmittelin ja lajittelin ne kahden konseptiaihion alle (ks. kuvat 17 ja 18, sivu 24). Lisäsin luonnoksiin suuntaa antavia värejä sekä kuosiehdotuksia. Kokosin myös kaikki miehille tekemäni luonnokset yhdeksi kollaasiksi samoin kuin naisillekin tekemäni luonnokset. Tässä vaiheessa suunnittelua keskityin pelkästään asiakaspalvelijoiden työvaatetukseen ajatuksena se, että huoltoedustajien vaatetus sidottaisiin jälkepäin visuaalisesti asiakaspalvelijoiden vaatetukseen.

PAKKA

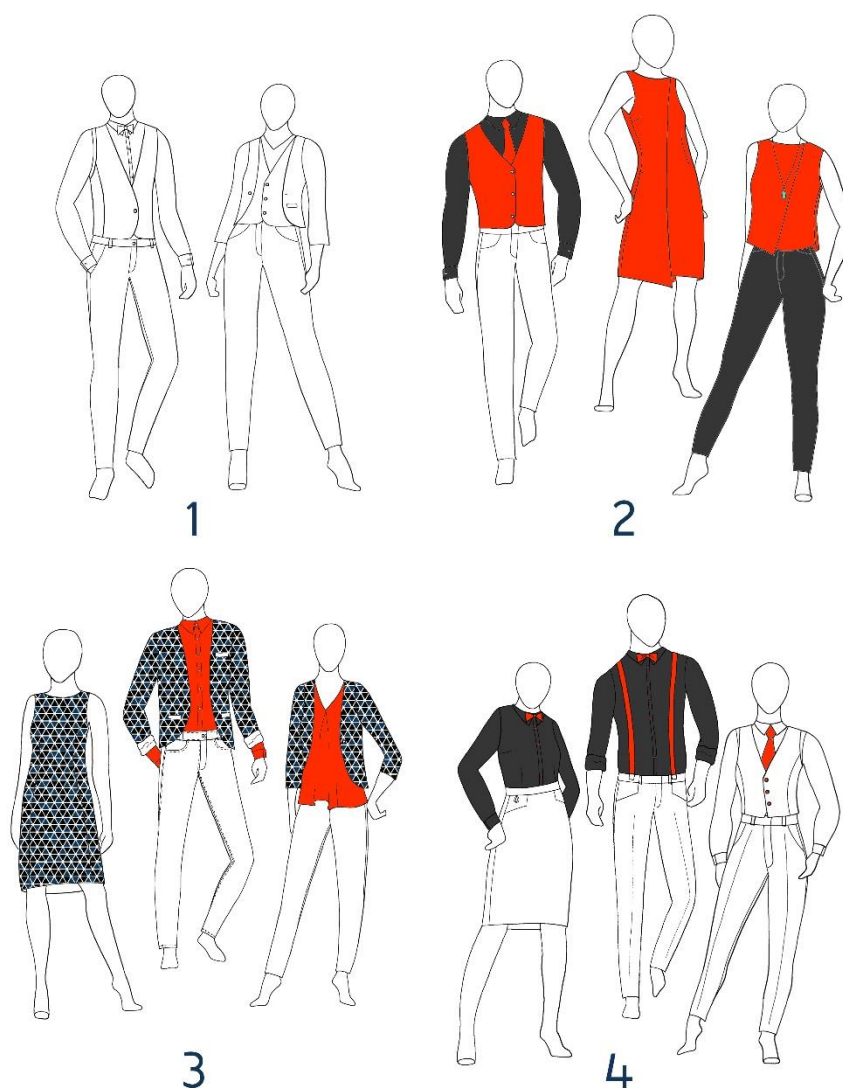

Kuva 17: Pakka-konseptiaihioon liittyviä luonnoksia.

FIILIS



Kuva 18: Fiilis-konseptiaihiion liittyviä luonnoksia.

Seuraava tapaamisemme RAY:n edustajien kanssa järjestettiin Skypen välityksellä 14.11.2016. Tuossa palaverissa esittelin tähän mennessä suunnittelemani Pakka- ja Fiilis-konseptiaihiot. Esittelin ideat kummankin konseptiaihiion takana ideataulujen avulla; tumman puhuvan, tyylikkään ja helposti kasinopelimaailmaan yhdistettävänä Pakan sekä rennomman ja raikkaamman Fiiloksen, jossa kasinopelimaailma tuodaan arkipäiväsen rennoksi osaksi kaupunkilaisen ihmisen elämää. Esittelin kummallekin konseptille ajatteleman värit sekä luonnoskollaasit. Valitettavasti assistentti Tonttila ei voinut osallistua kyseiseen tapaamiseen päällekkäisesti sen kanssa ilmenneen toisen palaverin takia ja siksi RAY:n puolelta toivottiinkin, että he voisivat käydä tuottamani materiaalit vielä rauhassa keskenään läpi ja kertoa toiveensa minulle myöhemmin sähköpostitse. Näin teimmekin ja palautteena tarjoamistani konsepteista sain, että Pakko-konseptiin luonnostelemani vaatteiden mallit olivat mieluisampia, mutta toisaalta Fiilis-konseptin väritys. Muuten RAY:n puolesta suunnitteluni toivottiin pohjautuvan henkilöstölle teetettyyn kyselyyn ja omaan kokemukseeni pelinhoitajan ammatista. (Marila 2016.)

Tämän toisen palaverimme ja sen tiimoilta saamani palautteen jälkeen päätin keskittyä Fiilis-konseptin eteenpäin viemiseen. Valikoin Pakka-konseptin luonnoksista parhaimpia ja toin ne osaksi Fiilis-konseptia. Päätin myös viedä Fiilis-konseptia kokonaisuutena tyylikkäämpään suuntaan, sillä alkuperäisissä luonnoksissani oli ehkä vähän liiankin rento ote. Uuden veikkauksen työvaatteissa olisi kuitenkin tärkeää, että ne soveltuvat niin rennompiin työympäristöihin kuin virallisempiinkin. Veikkauksella kun kuitenkin on usean kaltaisia toimipisteitä kasinosta kauppakeskuksiin sijoitettuihin pieniin pelisaleihin, joissa asiakkaat käyvät vaikkapa kauppareissun ohella. On siis tärkeää, että esimerkiksi kasinon työntekijä saa työasustaan arvokkaamman kuin työntekijä pienessä pelisalissa, jossa ote on rennompaa. Kuitenkin siten, että kummankin pelipisteen työntekijät ovat tunnistettavissa saman yhtiön edustajiksi.

Valitsin luonnoksistani RAY:n edustajien kommenttien ja kyselyyn saamieni vastausten perusteella parhaat ja yhdistelin niistä kokonaisuuden, jonka ajattelin toimivan parhaiten. Kyselyn perusteella asiakaspalveluhenkilöstö suosi tulevia työvaatteitakin harkitessaan samoja vaatekappaleita kuin henkilöstöllä nykyisellään on käytössä (ks. liite 2). Tästä syystä päätin tuleviin asiakaspalvelijoiden asukokonaisuuksiin kuuluvan ainakin pitkä- ja lyhythihaisen kauluspaidan, liivin, kapeahko lahkeiset housut sekä kynähameen vaihtoehdoksi naisten alaosalle. RAY:n tämänhetkiseen työvaatemallistoon kuuluu suhteellisen väljät suorat housut, jotka päätin korvata kapeampi lahkeisilla farkuilla, jotta työvaatekokonaisuudesta olisi mahdollista tarpeen vaatiessa saada rento. Tämän lisäksi nykyiseen työvaatemallistoon kuuluvan merinovillaisen neuletakin korvasin neulepaidalla ja lisäsin mallistoon lyhyen kauluksettoman jakun. Mielestäni edellä mainitut vaatekappaleet lisäsivät malliston muunneltavuutta sekä toimivat hyvin yhteen. Piirsin valitsemistani vaatekappaleista tasokuvat hyödyntäen Adobe Illustrator -vektorigrafiikkaohjelmaa ja järjestelin ne ensimmäisiksi mallistolakanoiksi (ks. kuvat 19 ja 20, sivu 26). Tässä vaiheessa piirsin myös jälkimarkkinoinnin huoltoedustajien vaatteista tasokuvat ja järjestelin ne ensimmäiseksi mallistolakanaksi (ks. kuva 21, sivu 26).



Kuva 19: Mallistolakana asiakaspalvelijanaisille.

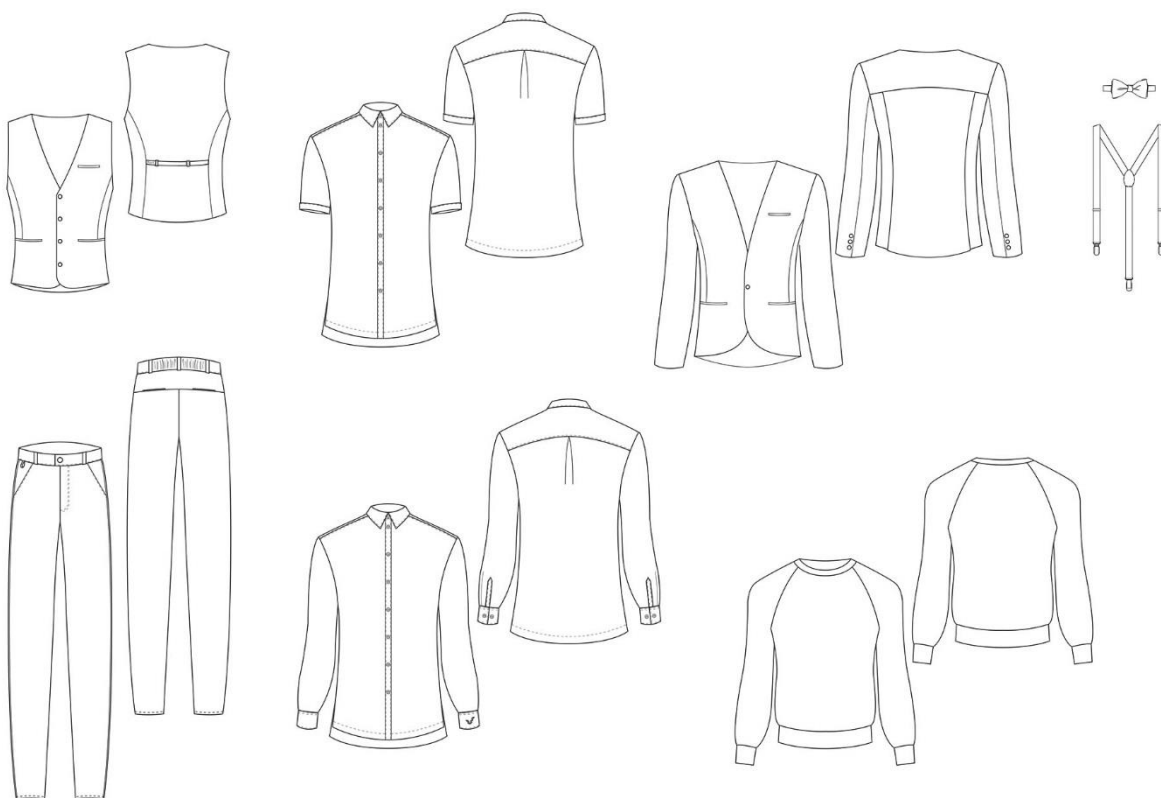

Kuva 20: Mallistolakana asiakaspalvelijamiehille.



Kuva 21: Mallistolakana huoltoedustajille.

Samanaikaisesti, kun malliston visuaalinen suunnittelu eteni tasokuvien ja mallistolakanoiden valmistamiseen etsin mallistoon sopivia materiaaleja. Henkilöstölle teetetyssä kyselyssä kävi ilme, että joustavuus ja tyköistuvuus olivat toivotuimpia ominaisuuksia vaatteiden mallissa asiakaspalveluhenkilöstön keskuudessa (ks. liite 2). Siksi aloinkin etsiä kestäviä, mutta joustavia materiaaleja. Löysin työvaatemateriaaleja tuottavan yrityksen nimeltä Carrington, jonka verkkosivuilta kävi ilmi, että heiltä on juuri tulossa markkinoille kokoelma joustavia työvaatemateriaaleja. Materiaaleista ei vielä ollut juurikaan saatavilla tietoa verkkosivuilta, joten otin yhteyttä Carringtonin asiakaspalveluun kysyen löytyisikö heidän mallistostaan jotakin minun tarpeisiini sopivaa. Keskusteltuani Carringtonin Suomen edustajan, Product Manager Kirsi Rautelin kanssa Foxa Oy:stä hän lupasi minulle lähetettävien näytteiden kankaista IDRA ja SALO, jotka kuuluivat uuteen joustavien kankaiden mallistoon. Tämän lisäksi Rautelin lupasi lähettää minulle hinta arviot kyseisille kankaille. Carringtonilta tilaamani näytteiden lisäksi tilasin joitakin näytteitä myös Kankaita.com -verkkokaupasta sekä Shelby Oy:ltä, joka jälleenmyy muun muassa teknisiä materiaaleja.

Kolmas tapaaminen Raha-automaattiyhdistyksen edustajien kanssa järjestettiin jälleen Espoon Leppävaarassa RAY:n pääkonttorilla, sillä kyseisen tapaamisen keskeisin aihe oli malliston materiaalit, joista tiedon välittäminen videokuvan avulla olisi ollut haasteellista. Kävimme läpi myös valmistamani mallistolakanat ja sen mikä materiaali kuuluisi mihinkin tuotteeseen. Tämän lisäksi olin valmistanut tapaamista varten niin sanottuja ”pikaesityskuvia”. Tällä tarkoitan sitä, että olin yhdistänyt tasokuvien yksittäisiä vaatekappaleita kokonaisuuksiksi ja tarjonnut niille muutamia eri väriysoptioita (ks. kuva 22 sivu 28). Tarjosin asiakaspalvelijoiden työasukokonaisuudeksi yhdistelmää, jossa musta kauluspaita ja farkut yhdistettäisiin kuvioituun liiviin. Tämä yhdistelmä vastasi mielestäni hyvin työvaatekyselyssä esiin tullutta toivetta työvaatetuksen mustavalkoisuudesta varsinkin, kun lisäsin kokonaisuuteen asusteeksi valkeat henkselit sekä rusetin.



Kuva 22: "Pikaesityskuvia"

RAY:n edustajien mielestä musta paita olisi ollut tyylikäs, mutta toisaalta yhdistelmänä liian tumma. Näin ollen he suosivat toista väritysesimerkkiäni, jossa kauluspaita oli kuvioitu ja siihen oli yhdistetty musta liivi ja housut. Kävimme myös keskustelua tietyistä malliston tuotteista. Mallistoon sekä miehille että naisille suunnittelemini jakkuihin olin ajatellut hihansuunappeja. Mikkonen kuitenkin huomautti, että napit kyseisessä paikassa haittaisivat pelinhoitajan työskentelyä, sillä ne takertuisivat pelikortteihin ja siirtelisivät niitä. Tonttila taas pyysi minua vielä harkitsemaan neuletakkia neulepaidan tilalle, sillä hän pohti, mahtaako neulepaidan pukeminen ja riisuminen olla hankalaa kesken työvuoron. Olin myös ajatellut huoltoedustajien malliston sisältävän toppatakin talvikelejä varten, sillä huoltoedustajan toimenkuva sisältää paljon liikkumista paikasta toiseen. Tätä tuotetta ei kuitenkaan nähty tarpeelliseksi mallistossa. Tässä kolmannessa tapaamisessa keskustelimme myös uudelleen lopputuloksista, joita opinnäytetyöstäni valmistuu. Edelleen sovimme, että valmistamallistosta esityskuvat, mallistolakanat, materiaali- ja värikartat, materiaali- sekä tuotekortit eli teknisenkatalogin. Keskustelimme kuitenkin prototyyppien valmistamisesta. Aloittaessani opinnäytetyötäni en ollut ymmärtänyt, kuinka monta vaatekappaletta mallisto tulisi loppujen lopuksi sisältämään ja kun elimme jo joulukuuta, alkoi prototyyppien toteuttaminen reilussa kuukaudessa kuulostaa jo ajallisestikin mahdolliselta. RAY:n edustajien näkemys asiaan oli, että he eivät prototyyppejä tarvitse vielä tässä vaiheessa, kun kuitenkin kyse on työvaatetuottajien kilpailutukseen käytettävästä referenssimateriaalista.

Kolmannen tapaamisen jälkeen korjailin mallistolakanat vastaamaan saamiani kommentteja. Neulepaitaa en tosin poistanut mallistosta, sillä henkilöstökyselystä kävi ilmi, että tällainen lämpimämpi vaatekappale on oleellinen osa mallistoa. Myöskään en korvannut neulepaitaa takilla, sillä mielestäni paita on helpommin yhdisteltävissä malliston muihin vaatekappaleisiin ja onhan paita myös kustannustehokkaampi, kun ei tarvitse ottaa kuluissa napitusta huomioon. Kuitenkin sen verran mallistolakanoita korjailin, että poistin napit jakkujen hihansuista sekä huoltoedustajien mallistosta poistin talvitakin. Huoltoedustajien mallistoon lisäsin myös saman neulepaidan kuin asiakaspalvelijamiesten mallistossa, jotta työntekijöillä olisi mahdollisuus kerrospukeutua. Merkitsin mallistolakanoihin myös kunkin tuotteen nimen, värit sekä materiaalit, joista se valmistettaisiin. Tämän lisäksi valmistin materiaali- ja värikartat.

Mallistolakanat korjailtuani alkoi suunnittelemani työvaatemallisto olla siinä tilassa, että kaikki mallit olivat lukkoon löytyjä. Seuraavaksi siis aloitinkin malliston tuotekorttien valmistamisen. Päätin tehdä jokaisesta tuotteesta kaksi sivuisen tuotekortin. Ensimmäisellä sivulla luottelin tuotteen tiedot: malliston nimi, tuotteen nimi, suunnittelija, yritys jolle tuote on suunniteltu sekä tuotteesta valmistettava kokoskaala. Tämän lisäksi ensimmäiselle sivulle asettelin tuotteen tasokuvat sekä edestä että takaa, tuotteesta käytettävät materiaalit sekä lisätarvikkeet, tuotteen värin sekä sen hoito-ohjeet. Toisen sivun omistin taas oleellisten yksityiskohtien korostamiselle tuotteesta. Toiselle sivulle asettelin jälleen tasokuvat sekä merkitsin huomion arvoiset kohdat tuotteesta sekä piirsin tarpeelliset yksityiskohdat suurennoksina. Usein tuotekorttiin merkitään myös mallikoon mitoitus, mutta koska en valmistanut tuotteista prototyyppejä oli mittataulukon tekeminen mahdotonta sen lisäksi, että se oli asiakkaan kannalta tarpeeton. Samanaikaisesti tuotekorttien kanssa valmistin mallistossa käytettävistä materiaaleista materiaalikortit. Kuhunkin materiaalikorttiin merkitsin materiaalin toimittajan, nimen, kuitukoostumuksen, mahdolliset pintakäsittelyt, painon, leveyden, saatavilla olevat värit, suuntaa antavia hintatietoja, hoito-ohjeet sekä missä malliston tuotteissa ja missä väreissä kyseistä materiaalia käytettäisiin.

Tämän jälkeen viimeisenä visuaalisena materiaalina piirsin malliston tuotteista esityskuvat. Esityskuvia arvoitin korkealle kyseisen kaltaisessa suunnittelutehtävässä kuin opinnäytetyöni. Mallistostani kun ei valmistettu yhtään konkreettista vaatekappaletta, niin oli tärkeää, että malliston vaatekappaleita pystyttäisiin kuitenkin tarkastelemaan kokonaisuuksina. Sitä varten päivitin ensin aiemmin Fiilis-konseptille valmistamaani ideataulua pohjaksi esityskuvien piirtämiselle (ks. kuva 23), visuaalisen päivityksen myötä konseptin nimi sai myös hieman muuttuneen muodon "Feeling". Piirsin tuotteista viisi esityskuvaa, joissa kussakin esiintyi vähintään kaksi asukokonaisuutta esitettynä eri vartalotyypisten ihmisten päällä. Pidin tärkeänä sitä, että esityskuvissa on useamman kokoisia ihmisiä, sillä suunnittelemani mallisto oli kuitenkin tarkoitettu noin 1600 työntekijän käyttöön ja tuollaisessa määrässä ihmisiä on varmasti kaikenlaisia vartalotyyppejä edustettuina. Piirsin esityskuviin erilaisia yhdistelmiä malliston tuotteista ajaen takaa sitä, miten tuotteita eri tavoilla yhdistelemällä mallisto soveltuu eri toimipiseissä työskentelyä varten. Käytännössä toteutin esityskuvat Adobe Photoshop -kuvankäsittelyohjelmaa käyttäen. Jälleen otin esityskuvan pohjaksi kuvan ihmisestä ja piirsin tämän ääriviivat uudelle tasolle hyödyntäen kosketusnäytöllistä tietokonetta. Piirsin hahmon ääriviivojen päälle mieleiseni työvaatekokonaisuuden ja lisäsin siihen tarvittavat kuosit, värikytset sekä yksityiskohta. Piirsin tällä tekniikalla useita hahmoja ja ryhmittelin ne työskentelypisteensä mukaan eri kollaaseiksi. Lopuksi lisäsin kuhunkin esityskuvaan yhtenäisen taustan.

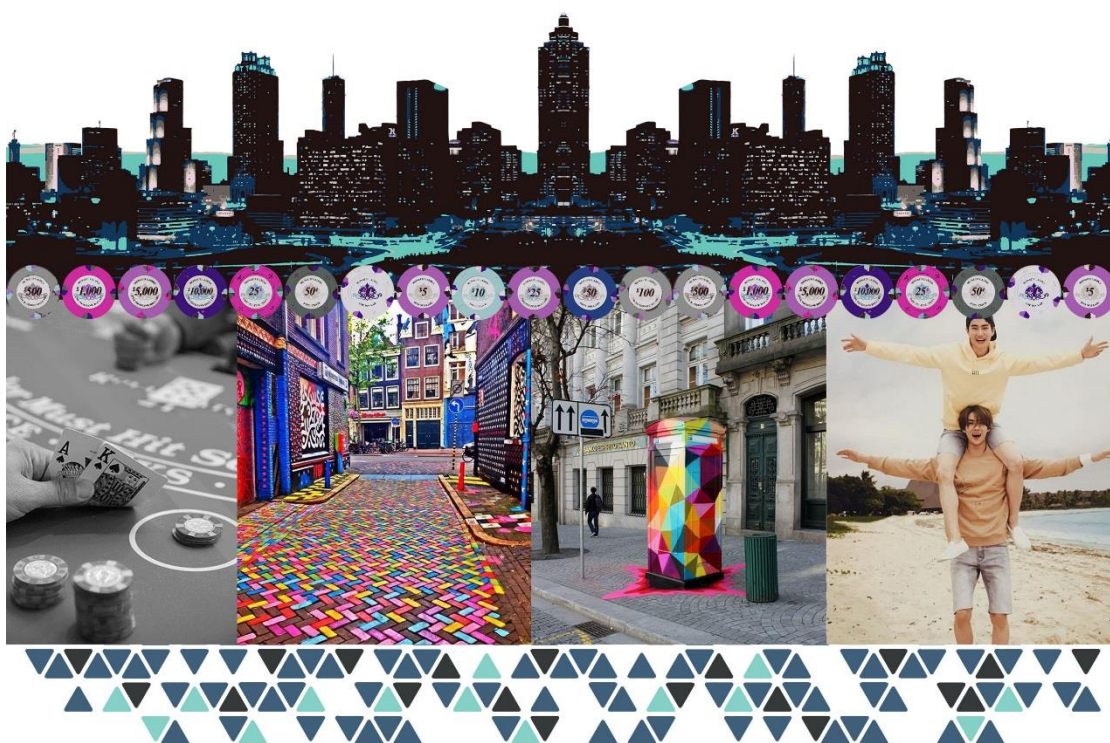

Kuva 23: Feeling-konseptin ideataulu

Näin opinnäytetyöni lopputulokset alkoivat olla valmiita, kun tammikuu lähenee loppuaan. Otin jälleen yhteyttä nyt jo Veikkauksen työntekijöiksi siirtyneisiin yhteistyökumppaneihini Mikkoseen, Tonttilaan ja Marilaan ja sovimme viimeisen Skype-palaverin, jotta voisin esitellä valmiin malliston vielä kertaalleen. Sovimme pitävämme palaverin torstaina 9. helmikuuta. Esittelin tuolloin kaikki visuaaliset materiaalit ja sovimme, kuinka toimitan ne Veikkaukselle. Materiaalien isojen tiedostokokojen takia päädyimme ratkaisuun, että tallennan tiedostot muistitikulle, jonka luovutin Mikkoselle seuraavan viikon torstaina 16.2. Mikkosen saapuessa työmatkalle Kuopioon. Sähköisten materiaalien lisäksi valmistin teknisen katalogin, johon sisällytin malliston esityskuvat, mallistolakanat, värikartan, materiaalikortit sekä tuotekortit.

4 TEKNINEN KATALOGI

Veikkaukselle luovutettavana lopputuotteena opinnäytetyöstäni valmistin teknisen katalogin, johon sisältyy kaikki opinnäytetyöstäni syntyneet oleelliset visuaaliset materiaalit. Tämä tarkoittaa sitä, että katalogista saa kattavan käsityksen työvaatemallistosta kokonaisuutena, mutta siihen ei ole sisällytetty esimerkiksi malliston suunnittelussa apuna käyttämiäni ideatauluja tai luonnoksia. Tekninen katalogi on siis se työväline, jota käytetään, kun Veikkaus aloittaa työvaatetuottajien kilpailutuksen. Tarkoitus on, että tämän katalogin avulla pystytään esittämään työvaate-tukseen kohdistuvat vaatimukset sekä toiveet konkreettisesti muodossa, jolloin Veikkauksen uusi työvaatetus todennäköisemmin vastaa työntekijöiden tarpeita.

4.1 Esityskuvat

Koska esityskuvat ovat mielestäni erittäin oleellinen osa työvaatesuunnitelmaani kokonaisuuden ymmärtämisen kannalta, sijoitin ne teknisessä katalogissa heti alkuun. Esityskuvista saa nopeasti käsityksen, millaisia asukokonaisuuksia mallistoon sisältyy ja miten malliston vaatekappaleita voidaan helposti yhdistellä eri tavoin. Piirsin malliston tuotteista yhteensä viisi esityskuvaa, joissa kussakin esiintyy kahdesta kolmeen asukokonaisuutta eri vartalotyyppisiä sekä sukupuolia edustavien hahmojen yllä. Kohdistin kunkin esityskuvan viittaamaan tiettyyn Veikkauksen työtehtävään tai toimipisteeseen.



Kuva 24: Esityskuva – pelinhoitaja

Tässä esityskuvassa 24 kuvaan työasuja, joissa ajattelen suurimman osan Veikkauksen asiakaspalveluhenkilöstöstä työskentelevän. Näihin asukokonaisuuksiin kuuluu siis joko pitkä- tai lyhytihainen kauluspaita, liivi sekä farkut tai naisilla vaihtoehtoisesti kynähame. Nämä asukokonaisuudet ovat tyyliltään neutraaleja ja siksi soveltuvat useaan eri toimipisteeseen. Näiden kokonaisuuksien vaatekappaleet myös mahdollistavat työskentelyn pelinhoitotehtävissä, joita useimmille asiakaspalvelutehtävissä työskenteleville myös kuuluu.



Kuva 25: Esityskuva – pokeripelinhoitaja

Ensimmäisessä esityskuvassa kuvasin siis pelinhoitajan perustyöasun. Tässä taas on kokonaisuuksia, joissa muun muassa pokeripelinhoitoa tekevät asiakaspalvelijat voisivat työskennellä (ks. kuva 25). Näistä kokonaisuuksista olen jättänyt asiakaspalvelijoille tarkoitetun liivin pois ja lisännyt tilalle rusetin ja henkselit, jotka tuovat kokonaisuuksiin heti lisää kasinohenkisyttä. Mikään ei estä muissakin asiakaspalvelutehtävissä työskenteleviä käyttämästä tällaisia asukokonaisuuksia, mutta koska juuri esimerkiksi mainitsemani pokeri on tietyllä tavalla perinteisemmäksi mielletty kasinopeli, saataisiin tällaisilla työvaateyhdistelmillä siihen paremmin sopivaa henkeä.



Kuva 26: Esityskuva – esimies

Tässä taas kuvaan näkemystäni siitä, millaisessa asukokonaisuudessa esimies tai esimerkiksi pokerihuoneessa työskentelevä valvoja voisi esiintyä (ks. kuva 26). Näihin asukokonaisuuksiin on tuotu rahtunen arvokkuutta lisäämällä niihin pikkutakkimainen kaulukseton jakku. Miksei tällainen asukokonaisuus sopisi myös asiakaspalvelijalle, joka työskentelee hienommassa yökerhossa tai esimerkiksi jossain erityistilaisuudessa?



Kuva 27: Esityskuva – pienet pelisalit

Nämä asukokonaisuudet on suunniteltu rennompia työtehtäviä varten (ks. kuva 27). Esimerkiksi kauppakeskuksiin sijoitetuissa pienemmissä pelisaleissa olisi näkemykseni mukaan niin asiakkaan kuin työntekijänkin kannalta miellyttävämpää, että työasu olisi arkisempi ja rennempi. Tällaisissa pelisaleissa asiakkaat kuitenkin käyvät aivan tavallisina arkipäivinä esimerkiksi ruokakaupassa käynnin ohella.



Kuva 28: Esityskuva - jälkimarkkinointi

Viimeisen esityskuvan asukokonaisuudet on suunniteltu jälkimarkkinoinnin huoltohenkilöstölle (ks. kuva 28). Näiden kokonaisuuksien on tarkoitus olla yhteneväisiä asiakaspalveluhenkilöstön työvaatetuksien kanssa kuitenkin siten, että ne vastaavat jälkimarkkinoinnin erilaisten työtehtävien asettamiin vaatimuksiin.

4.2 Mallistolakanat

Esityskuvien jälkeen sijoitin tekniseen katalogiin mallistolakanat. Näin katalogin lukija siirtyy tarkastelemaan malliston yksittäisiä vaatekappaleita saatuaan jo käsityksen siitä millaisia asukokonaisuuksia ne muodostavat. Valmistin koko työvaatemallistosta kolme mallistolakanaa. Yhden niin asiakaspalvelijanaishille kuin -miehillekin sekä yhden jälkimarkkinoinnin huoltoedustajille. Mallistolakanoihin sommittelin kustakin tuotteesta tasokuvan niin etu- kuin takapuolelta-kin, tuotteen nimen sekä siinä käytetyt värit ja materiaalit.

CUSTOMER SERVICE - women

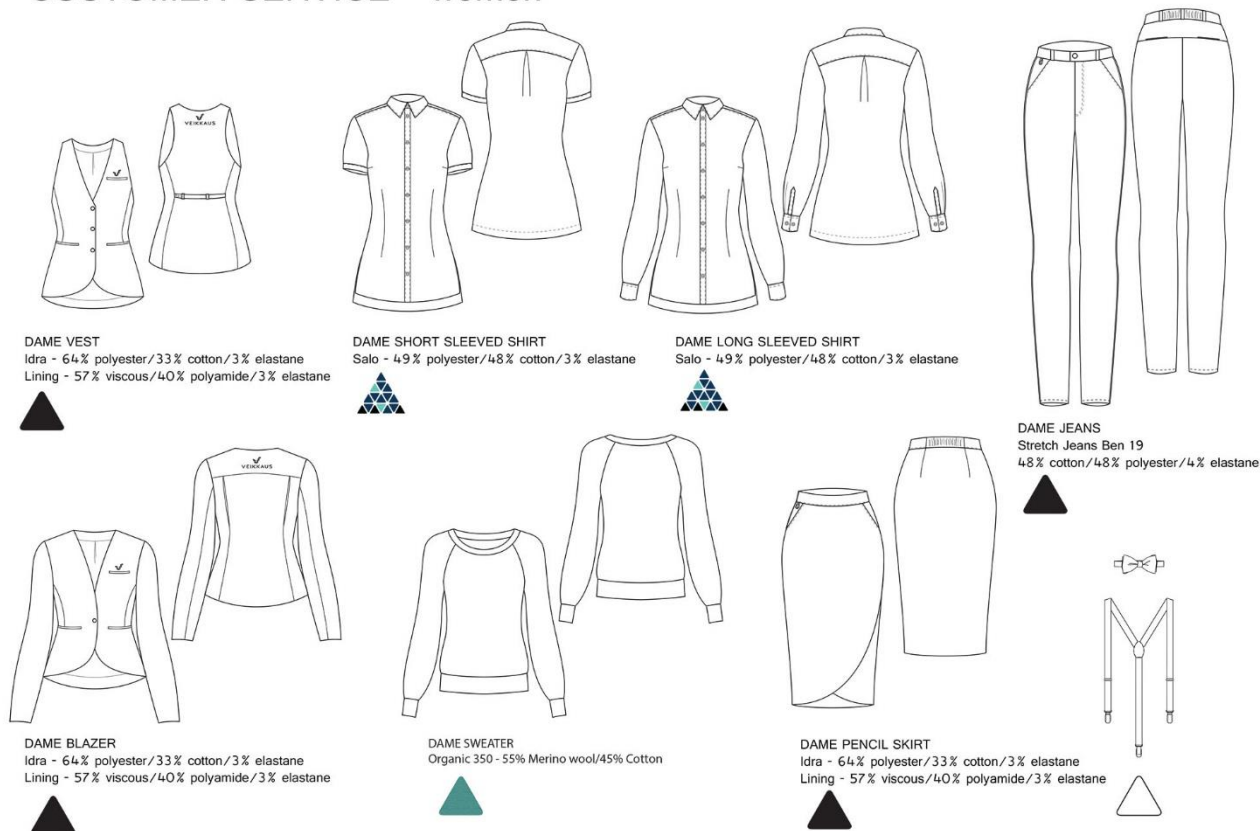

Kuva 29: Lopullinen mallistolakana asiakaspalvelijanaishille.

Asiakaspalvelijanaisten mallistoon (ks. kuva 29) kuuluu seitsemän vaatekappaletta: liivi, lyhyt- ja pitkähihainen kauluspaita, jakku, neulepaita, farkut sekä kynähame. Näiden lisäksi naisten mallistoon ajattelin kuuluvan asusteina henkselit ja niin sanottu turvarusetti, joka on siis ommeltu rusetin muotoon, mutta aukeaa mikäli joku tai jokin tarttuu siihen. Ajatus kyseisen vaatevalikoiman takana on, että kaikki tuotteet käyvät toistensa kanssa yhteen, jolloin työvaatetus on muunneltavissa kaikkiin erilaisiin asiakaspalvelutehtäviin ja -tilanteisiin sopivaksi. Työntekijä pystyy myös vaikuttamaan itse työasunsa lämpöviihtyvyyteen, sillä hän pystyy esimerkiksi valitsemaan lyhythihaisen paidan ja hameen kesäkuumalle, kun taas talvelle löytyy muutamakin pitkähihainen vaihtoehto, jotka mahdollistavat kerros-pukeutumisen. Mahdollisuus vaikuttaa oman vaatetuksensa lämmöneristävyysparantaa työntekijän valppausas- tetta työssä, sillä miellyttävässä lämpötilassa työskentely parantaa työntekijän työskentelytehokkuutta (Wyon 1982, 76 – 77).

Olen pyrkinyt ottamaan käytettävyyden huomioon kaikissa kokonaisuuden tuotteissa. Kauluspaidoissa on käsien lii- kuvuus huomioitu takakappaleella väljyyttä antavalla laskoksella, sillä käsivarsien ollessa koukussa rinnalla on selän- leveys yli 10 cm suurempi kuin vartalon ollessa perusasennossa (Risikko ja Marttila-Vesalainen 2006, 100). Paitojen istuvuutta pyrin parantamaan suunnittelemalla niihin niin rinta- kuin vyötärömuotolaskokset. Näin paita asettuisi

kauniisti työntekijän päälle samalla kun takakappale kuitenkin antaa tilaa työskennellä. Käsien liikkeet on huomioitu myös jakun takakappaleella kahdella pystysuuntaisella laskoksella, jotka aukeavat tarvittaessa antamaan tilaa selän leveyden muutoksille. Käsien ollessa rentoina sivuilla kyseiset selän muotolaskokset häviävät takakappaleen saumoihin. Kumartuessa selän pituuden sekä alalantion korkeuden mittaero verrattuna vartalon staattiseen mittaan on yli 15cm suurempi (Risikko ja Marttila-Vesalainen 2006, 100). Tästä syystä kaikki yläosat neulepaitaa lukuun ottamatta ovat myös pidempiä takaa, joka tekee niissä istumisen sekä kumartumisen miellyttävämmäksi työntekijälle. Farkuissa ja kynähameessa olen ottanut huomioon vartalon mittamuutokset istuvan ja seisovan työskentelyasennon välillä lisäämällä kuminauhakujan kyseisten tuotteiden takakappaleille. Niin hameessa kuin farkuissakin on myös ajateltu olevan kaareva vyötärökaitale, joka parantaa tuotteiden istuvuutta. Kaikki malliston tuotteet ovat valmistettu eri vahvuisista joustavista materiaaleista.

CUSTOMER SERVICE - men

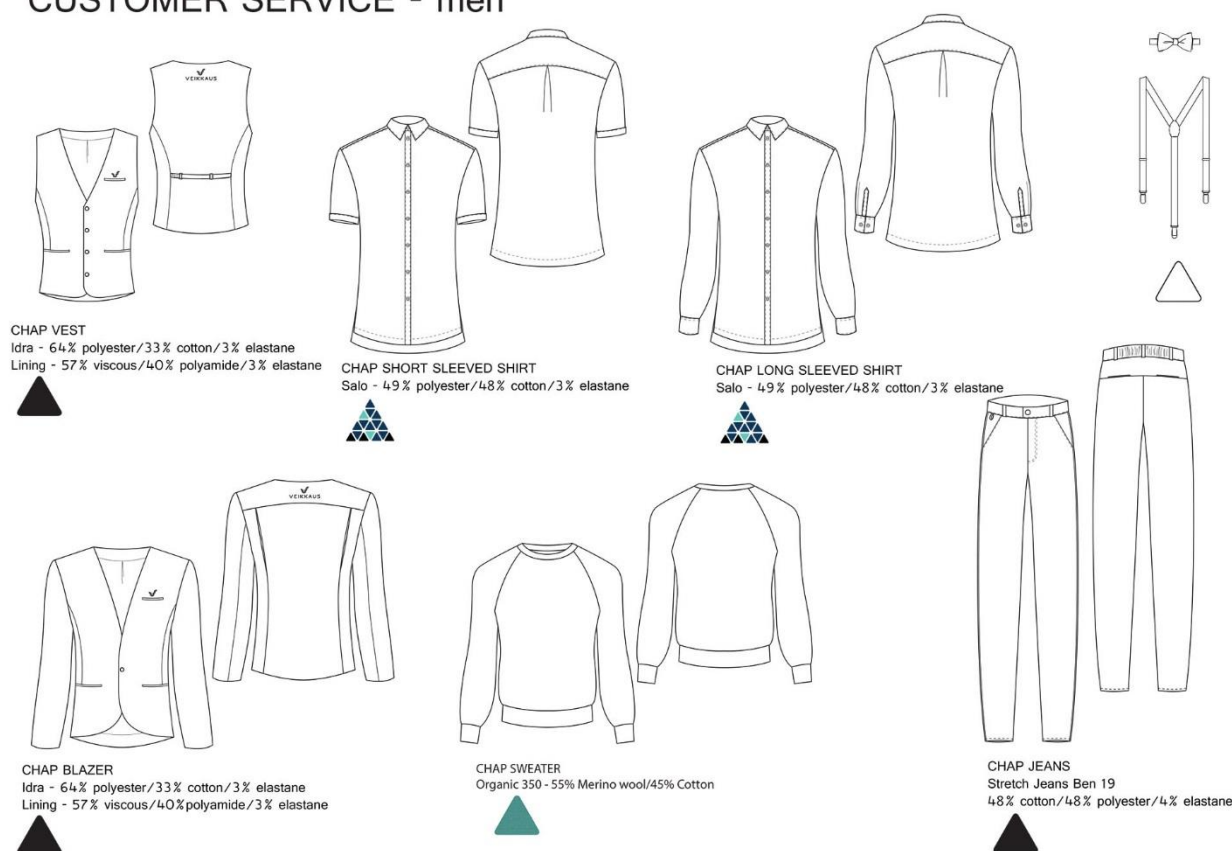

Kuva 30: Lopullinen mallistolakana asiakaspalvelijamiehille.

Asiakaspalvelijamiesten mallistoon (ks. kuva 30) kuuluu kuusi vaatekappaletta sekä samaiset asusteet kuin naistenkin työvaatemallistoon. Miesten mallisto ei juuri muutenkaan poikkea naisten mallistosta. Siinä on samoin keinoin otettu käytettävyys huomioon kuin naisten mallistossa. Eivätkä värit tai materiaalitkaan poikkea naisille suunnatusta mallistosta.

MAINTENANCE

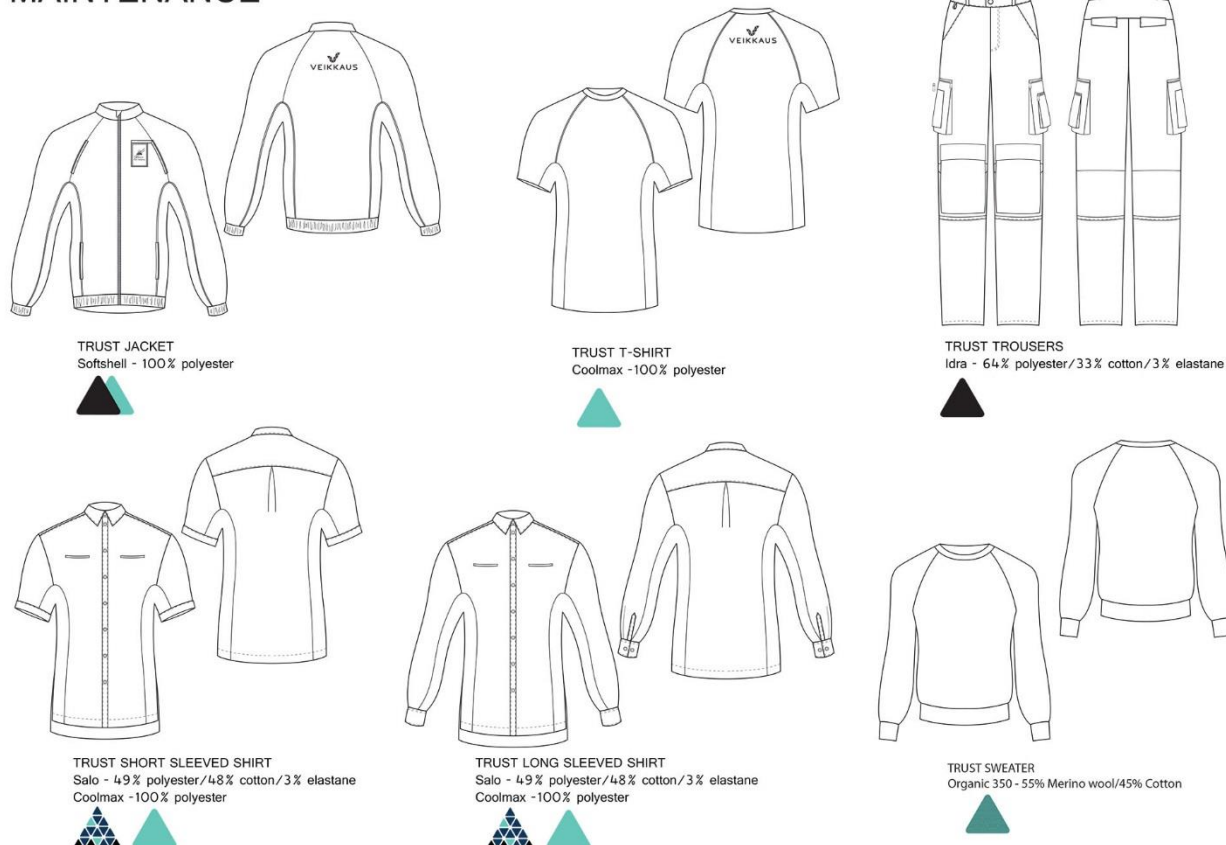

Kuva 31: Lopullinen mallistolakana huoltoedustajille.

Jälkimarkkinoinnin huoltoedustajien malliston (ks. kuva 31) suunnittelin siten, että se on helposti mielletävissä saman yhtiön työntekijöiden vaatetuksiksi kuin asiakaspalvelijoidenkin. Huoltoedustajien vaatteet ovat toki huomattavan erilaisia kuin asiakaspalvelijoiden johtuen yksinkertaisesti työtehtävien eroamisesta toisistaan. Huoltoedustajien vaateesta suunnitellessani pyrin ensisijaisesti siihen, että se vastaisi kaikkiin työtehtävien asettamiin vaatimuksiin. Sisällytin huoltoedustajien mallistoon neljä erilaista paitaa: hengittävästä coolmax kankaasta valmistetun t-paidan niin sanotuksi aluspaidaksi, kaksi kauluspaitaa, lyhyt- ja pitkähihaisen sekä neulepaidan. T-paidassa sekä kauluspaidoissa käytettävyyden kannalta oleellisimpana asiana voidaan pitää sitä, että niissä on huomioitu työtehtävien asettama vaatimus sille, että työntekijän tulee pystyä nostamaan kätensä ylös ilman, että myös vaate nousee. Tämä on ratkaistu kuosittelemalla kuhunkin paitaan kyljelle sekä hihan alaosalle yhtenäinen ”kainalokappale”. Nämä kainalokappaleet ovat kauluspaidoissa valmistettu samasta coolmax-materiaalista kuin t-paitakin, mikä parantaa paitojen hengittävyttä. Erilaiset paitamallit antavat työntekijälle mahdollisuuden pukeutua lämpötilan tai työtehtävien fyysisen rasittavuuden mukaan kevyemmin tai lämpimämmin.

Mallistoon kuuluu yksi alaosa, reisitaskulliset housut. Kyseisissä housuissa on pyritty ottamaan huomioon niin työntekijän tarve kyykistyä tai asettua polvilleen kuin sekin, että niistä löytyisi tarpeeksi taskuja työvälineiden kuljettamista varten. Kyykistyminen on otettu huomioon niin vyötärökaitaleeseen lisätyllä kuminauhakujalla kuin kyykistymistä helpottavilla rakenteellisilla ratkaisuilla muun muassa polven kohdalla. Polvillaan olo on housuissa otettu huomioon suunnittelemalla housuihin polvisuojataskut. Housut ovat myös katkaistavissa vetoketjun avulla polven alapuolelta shortsimalliseksi lämpimiä kesäpäiviä ajatellen. (ks. Liite 5)

Viimeisenä tuotteena huoltoedustajien mallistoon suunnittelin kuoritakin työtehtävältä toiselle liikkumista varten. Takin materiaali hylkii vettä ja sen saumoihin on upotettu heijastintereet turvallisuuden parantamiseksi esimerkiksi syyssäässä. Takin etukappaleelle suunnittelin myös muovikalvosta valmistetun taskun huoltoedustajan henkilökorttia varten. Kuten asiakaspalvelijoidenkin mallistoissa myös jälkimarkkinoinnin kaikki työvaatteet on suunniteltu valmistettavan joustavista materiaaleista.

4.3 Värikartta

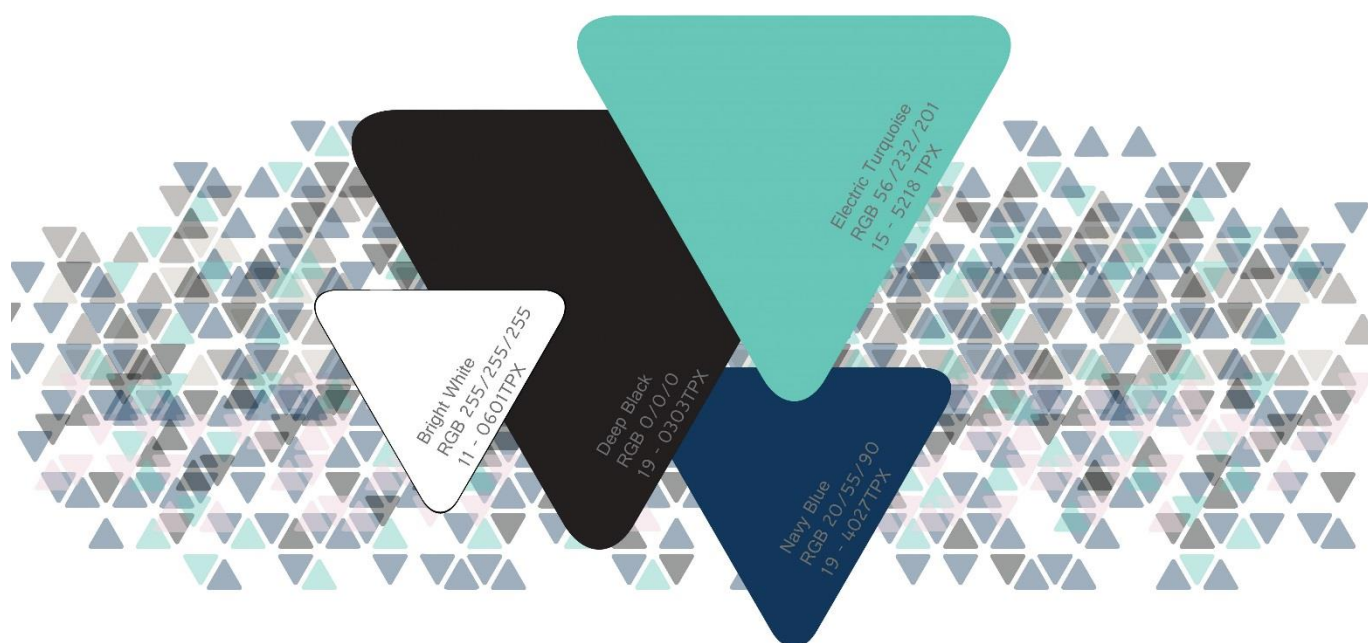

Kuva 32: Värikartta

Tekniseen katalogiin sisällytin myös värikartan. Värikartassa on nimensäkin mukaan esitettyä malliston tuotteissa käytetyt värit (ks. kuva 32). Värikarttaan olen sijoittanut näytteen jokaisesta mallistossa käyttämästäni väreistä, nimennyt ne kutakin Pantone-värikoodia vastaavalla nimellä sekä merkinnyt värin Pantone- sekä RGB-koodin. Yleensä tuotesuunnittelussa värit ilmoitetaan Pantone-koodein, mutta Veikkaukselta saamassani materiaalissa brändivärit olivat merkitty RGB-koodeilla, joten hain kullekin värille mahdollisen Pantone-koodin. Jätin kuitenkin myös RGB-koodin värikarttaan, sillä värikirjastojen välillä saattaa olla suuriakin eroja ja siksi tietyille materiaalille väriä käytettäessä jokin muu kuin minun valitsemani Pantone-väri saattaa vastata brändiväriä paremmin.

4.4 Materiaalit

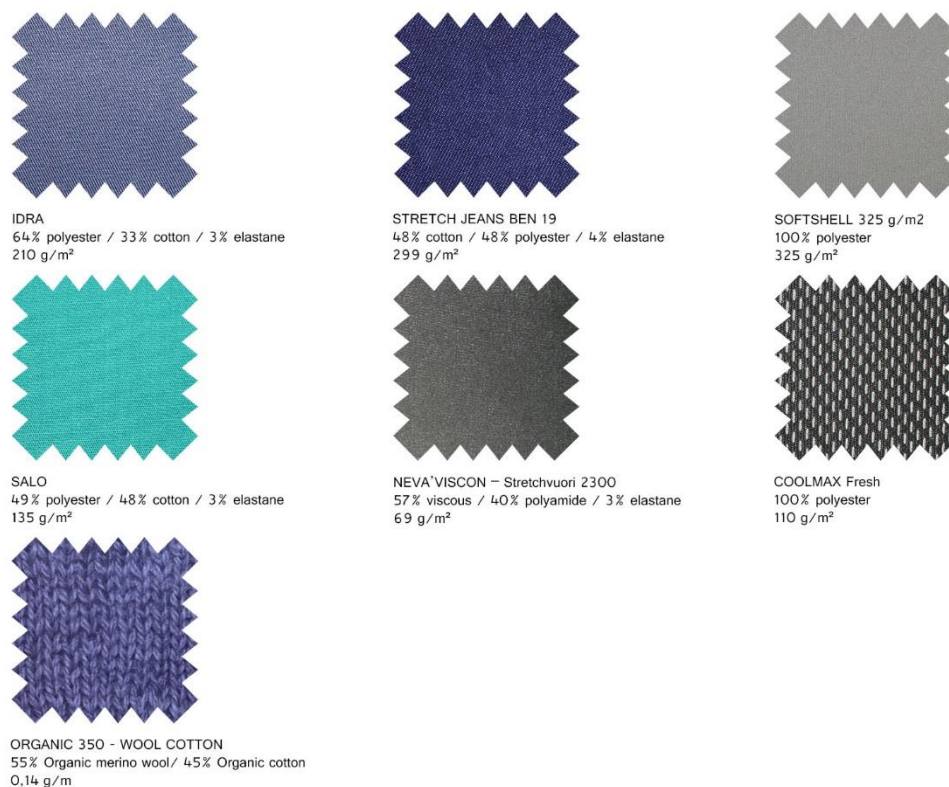

Kuva 33: Materiaalikartta

Materiaalikartassa (ks. kuva 33) esittelen mallistossa käyttämäni kankaat yhtenä kokonaisuutena. Materiaalista karttaan olen merkinnyt sen nimen, kuitukoostumuksen sekä neliöpainon. Työvaatemallistossa eniten käyttämiäni materiaaleja olivat Carringtonin toimittamat Idra ja Salo kankaat. Idra ja Salo ovat molemmat puuvilla-polyesteri-sekoitekankaita, jotka sisältävät pienen määrän elastaania, joka tekee kankaasta joustavan. Idra on näistä kahdesta kankaasta vahvempi ja soveltui ulkonäkönsä puolesta hyvin liivien, jakkujen sekä kynähameen materiaaliksi. Idraa suunnittelin käytettävän myös huoltoedustajien housumateriaalina. Salo taas on ohuempi kangas, joka soveltui loistavasti niin asiakaspalvelijoiden kuin huoltoedustajienkin kauluspaitojen materiaaliksi. Molemmista näistä kankaista oli myös rasvaa hylkivä pintakäsittely, joka auttaa kankaan puhtaana pitämisessä. Housujen materiaaliksi asiakaspalvelijoille valitsin mustan Stretch farkkukankaan. Farkku on ulkonäkönsä puolesta hyvä materiaali mallistoon, jonka yksi oleellinen vaatimus on olla muunneltavissa erilaisiin työympäristöihin. Farkut ovat asiallinen alaosa jakun kanssa käytettynä ja silti rento tarpeen vaatiessa. Ajatuksena oli, että kangas saa kulua käytössä saaden näin rennomman ulkonäön tuotteen ikääntyessä. Asiakaspalvelijoiden mallisto kaipasi myös joustavan vuorikankaan, liiveissä, jakuissa ja hameissa käytettäväksi.

Jälkimarkkinoinnin huoltoedustajia varten mallistoon valikoitui kaksi pelkästään heille suunnattua materiaalia. Softshell on hengittävä ja vettä pitävä kangas takkeja varten. Softshell-kankaasta valmistettua tuotetta ei tarvitse vuorittaa sen pehmeän sisäpinnan ansiosta. Coolmax taas on ohut hengittävä ja kosteutta iholta pois siirtävä tekninen materiaali ja siksi ihanteellinen fyysistä työtä tekevien huoltoedustajien paitoihin.

Varsinaista materiaalikarttaa en tekniseen katalogiin liittänyt, vaan toteutin jokaisesta malliston kankaasta materiaalikortin (ks. liite 4), johon listasin kyseisen kankaan keskeisimmät tiedot sekä liitin näytepalan materiaali. Kuhunkin materiaalikorttiin merkitsin materiaalin toimittajan, nimen, kuitukoostumuksen, mahdolliset pintakäsittelyt, painon, leveyden, saatavilla olevat värit, suuntaa antavia hintatietoja, hoito-ohjeet sekä missä malliston tuotteissa ja missä väreissä kyseistä materiaalia käytettäisiin.

4.5 Tuotekortit

Tuotekorteissa pyrin esittelemään mahdollisimman kattavasti sekä tehokkaasti ne tiedot, joita pystyin kustakin mallistoon suunnittelemastani tuotteesta antamaan tässä vaiheessa, ilman prototyyppinen valmistamista. (ks. Liite 5) Tuotekorteissa myös osoitin ne kohdat tuotteesta, mitkä tukevat työskentelyä ja sen vaatimia liikeratoja. Tein jokaisesta tuotteesta kaksisivuisen tuotekortin. Ensimmäisellä sivulla esittelin tuotteen perustiedot: tuotteen nimen, malliston johon se kuuluu, suunnittelijan nimen sekä yrityksen jolle tuote on suunniteltu. Tämän lisäksi ensimmäisellä sivulla luetteloin tuotteen kokokategoriat, siinä käytetyt materiaalit ja värit, lisätarvikkeet ja hoito-ohjeet. Ensimmäiselle sivulle asettelin myös tuotteen tasokuvat niin edestä kuin takaakin. Tuotekortin toisen sivun tarkoituksena taas oli eritellä tuotteen yksityiskohtia niin sanoin kuin kuvin.

5 LOPUKSI

5.1 Toimeksiantajan palaute

Seuraava palaute opinnäytetyöstäni on lainattu suoraan Veikkauksen edustajien Mikkosen, Tonttilan ja Marilan antamasta opinnäytetyöarviosta. (ks. Liite 6)

”Maiju Supposen laatima työvaatesuunnitelma vastasi Veikkauksen odotuksia erittäin hyvin. Opiskelijan laatima suunnitelma valikoiman laatimiseksi oli erittäin kattava, sisältäen loppukäyttäjäkartoituksen kyselyn avulla, uuden valikoiman eri vaihtoehtojen suunnitelmat sekä esityksen uudeksi työvaatekokonaisuudeksi. Työvaatekokonaisuus sisälsi Veikkauksen toiveen mukaisesti vaihtoehdot eri asiakaspalveluhenkilöstöryhmille (pelipöydät ja pelisalit), esimiehet ja huoltoedustajat.

Opinnäytetyössä esitetty työvaatekokonaisuus ottaa hyvin huomioon työtehtävien hoitamisessa tarvittavat asiat (työvaatteen joustavuus, loppukäyttäjien heterogeenisuus ja kestävyys). Kokonaisuutta suunnitellessa on otettu huomioon loppukäyttäjille tehdyn kyselyn tulokset. Asukokonaisuuksissa on otettu huomioon Veikkauksen brändiin liittyvät graafiset ohjeistukset ja valikoimaa voidaan jatkokehittää eri jakelukanaviin sopivaksi. Valikoimaan voidaan myös tarvittaessa lisätä tai poistaa ehdotettuja osia ilman että kokonaisuus kärsii. Opinnäytetyössä on tarkat esitykset erilaisista työvaatteissa käytettävistä materiaaleista. Materiaalivalinnoissa on erityisesti huomioitu kestävyys ja huollettavuus. Erityisesti materiaaliehdotukset ovat Veikkauksen kannalta erittäin hyviä tulevaa työvaatekilpailutusta ajatellen.

Lopputyö ja sen hyödyllisyys Veikkauksen puolelta on kiitettävä.”

5.2 Oma arvio

Työsuunnitelmaa opinnäytetyöstäni tehdessäni kuvasin tavoitteitani työn suhteen seuraavasti:

”Opinnäytetyön tavoitteena on suunnitella kasinopelimaalimaan soveltuva ergonominen, kestävä ja esteettinen työvaatemallisto, joka voidaan ottaa käyttöön Veikkauksen työntekijöille. Tämä edellyttää laajaa kyseisen alan työskentelyasentojen ymmärrystä sekä mm. materiaalivalintojen merkitystä vaatteen ergonomisuudelle. Tavoitteenani on tästä johtuen perehtyä kattavasti kasinopeliyhtiön eri työntekijöiden työolosuhteisiin sekä -asentoihin.”

Jälkikäteen ajatellen tavoite siitä, että opinnäytetyönäni suunnittelemani mallisto voitaisiin ottaa suoraan käyttöön Veikkauksen työvaatetuksena, oli hieman liioiteltu. Muilta osin saavutin itselleni työsuunnitelma vaiheessa asettamani tavoitteet. Suunnittelemani mallisto Veikkauksen työvaatteista on mielestäni esteettisesti hyvä kokonaisuus, jossa työtehtävien asettamat vaatimukset työvaatteelle on otettu huomioon kaikissa vaatekappaleissa.

Opinnäytetyössä käyttämäni tiedonhankinta menetelmät: kysely, havainnointi sekä RAY:n työvaatetukseen tutustuminen osoittautuivat kaikki hyödyllisiksi keinoiksi kerryttää tietoa työtehtävien asettamista vaatimuksista vaatteelle. Huomasin, että käsitys, jonka olen työvuosieni aikana muodostanut siitä millainen työvaatetus olisi rahapeliyhtiön työntekijälle soveltuva, ei ollut missään tapauksessa kattava. Kysely auttoi minua ymmärtämään niin pelinhoitajakollegojeni kuin Veikkauksella muissa työtehtävissä työskentelevien tarpeita, ja kyselyn pohjalta pystyin ottamaan suunnittelussa mahdollisimman monen toiveet huomioon. Havainnoidessa taas siirryin työtehtävänä ulkopuolelle, jolloin pystyin huomaamaan työvaatetuksissa sellaisia ongelmia, joita en omakohtaisella kokemuksellani ollut havainnut.

Projektina opinnäytetyöni eteni loogisesti ensimmäisistä hahmotelmista lopulliseen tekniseen katalogiin. Kuitenkin projektin aikataulutus oli sikäli epäonnistunut, että emme suunnitelleet yhteistyökumppanien kanssa tapaamisiamme etukäteen. Sovimme aina tapaamisen loppuun seuraavan tapaamisen summittaisen ajankohdan, vaikka tehokkaampaa olisi ollut päättää esimerkiksi heti projektin alussa ne viikot, milloin tapaamme ja tapaamisen lähestyessä tarkentaa ajankohta. Tällöin opinnäytetyöni etenemiseen ei olisi tullut taukoja tapaamisajankohdan venymisen takia.

LÄHTEET

EBERLE, Hannelore, HERMELING, Hermann, HORNBERGER, Marianne, KILGUS, Roland, MENZER, Dieter ja RING, Werner 2010. Ammattina vaate. 1. – 5. painos. Helsinki: WSOYpro Oy.

HARALA, Samuli 2015. Suomeen yksi iso rahapeliyhtiö – Veikkaus, RAY ja Fintoto yhdistyvät, Yle Uutiset [verkkojulkaisu]. [Viitattu 2017-2-21] Saatavissa: <http://yle.fi/uutiset/3-8312605>

HIRSJÄRVI, Sirkka, REMES, Pirkko ja SAJAVAARA, Paula 2007. Tutki ja kirjoita. 13. painos. Helsinki: Tammi.

MARILA, Aija 22.11.2016. Opinnäytetyö/työvaatteet [sähköpostiviesti]. Vastaanottaja: Maiju Supponen.

PAJUNEN, Sirpa. Atooppisen ihottuman hoito, Atopialiitto [verkkojulkaisu]. [Viitattu 2017-3-27] Saatavissa: http://atopialiitto.fi/tietoa_atopiasta/ihottuman_hoito

PELUURI. Rahapelaaminen Suomessa – Suomalainen rahapelijärjestelmä [Verkkojulkaisu]. [Viitattu 2017-2-21] Saatavissa: <https://peluuri.fi/fi/tietopankki/yleista-tietoa-rahapelaamisesta-ja-peliongelmasta/rahapelaaminen-suomessa>

POLIISI. Rahapelijärjestelmä Suomessa [Verkkojulkaisu]. [Viitattu 2017-2-21] Saatavissa: <https://www.poliisi.fi/luvat/rahapelitoiminta/rahapelijarjestelma-suomessa>

RISIKKO, Tanja, MARTTILA-VESALAINEN, Ritva 2006. Vaatteet ja haasteet. 1. painos. Helsinki: WSOY

WYON, David 1983. Lämpöolosuhteiden ja vaatetuksen vaikutus ihmisen käyttäytymiseen ja suorituskykyyn. Julkaisussa: ILMARINEN, Raija (toim.) Lämpöviihtyvyys ja työvaatetus. Jyväskylä: K. J. Gummerus Osakeyhtiön kirjapaino.

KUVALÄHTEET

Kuva 1:

1. MIKKONEN, Ville 2016-9-12. Uuden Veikkauksen työvaatteet opinnäytetyönä [sähköpostiviesti]. Vastaanottaja: Maiju Supponen.
2. MTV 2015. Veikkaus, RAY ja Fintoto yhdistyvät – näin päätöstä perustellaan [Verkkojulkaisu]. [Viitattu 2017-3-27] Saatavissa: <http://www.mtv.fi/uutiset/kotimaa/artikkeli/veikkaus-ray-ja-fintoto-yhdistyvat/5316082>

Kuva 2:

SUPPONEN, Maiju 2016-11-23. Raha-automaattiyhdistyksen jälkimarkkinoinnin sekä asiakaspalveluhenkilöstön nykyiset työvaatteet [Digikuva].

Kuva 3:

SUPPONEN, Maiju 2016-10-27. Pelinhoitaja Väätäinen suorittamassa voitonmaksua blackjack-pelipöydässä [Digikuva].

Kuva 4:

SUPPONEN, Maiju 2016-10-27. Pelinhoitaja Väätäinen juuri sekoitettuaan pelikortit blackjack-pelipöydässä [Digikuva].

Kuva 5:

SUPPONEN, Maiju 2016-10-27. Kuvapari Väätäisestä ja Keijosesta, mistä ilmenee naisten ja miesten työpaitojen välinen ero liikkuvuudessa [Digikuva].

Kuva 6:

SUPPONEN, Maiju 2016-11-8. Pelisalityöntekijät Linja ja Tuunanen asennustehtävissä. Linjan työvaatetuksesta käy ilmi sen heikko soveltuminen kyseisen kaltaisiin työtehtäviin [Digikuva].

Kuva 7:

SUPPONEN, Maiju 2016-11-8. Pelisalityöntekijänkin työtehtäviin saattaa sisältyä kumartelua ja kurottelua [Digikuva].

Kuva 8:

SUPPONEN, Maiju 2016-11-3. Huoltoedustajat Sirviö ja Heikkinen valmistelemassa asennukseen tarvittavia työvälineitä [Digikuva].

Kuva 9:

SUPPONEN, Maiju 2016-11-3. Huoltoedustaja Sirviö vastaanottamassa asennettavaksi tarkoitettua automaattia samalla demonstroiden millaisiin kurotuksiin työtekijän työvaatetuksen tulisi taipua [Digikuva].

Kuva 10:

SUPPONEN, Maiju 2016-11-3. Huoltoedustaja Paavolan työpaidan pussittamisesta housujen päällä huomaa, ettei paita mahdollista tarpeeksi suuriksi liikeratoja huoltoedustajan käsille [Digikuva].

Kuva 11:

MIKKONEN, Ville 2016-9-12. Uuden Veikkauksen työvaatteet opinnäytetyönä [sähköpostiviesti]. Vastaanottaja: Maiju Supponen.

Kuva 12:

MIKKONEN, Ville 2016-9-12. Uuden Veikkauksen työvaatteet opinnäytetyönä [sähköpostiviesti]. Vastaanottaja: Maiju Supponen.

Kuva 13:

SUPPONEN, Maiju 2017-4-10. Esimerkkejä ensimmäisistä kuosisuunnitelmistani [Digikuva].

Kuva 14: Kollaasi

1. CALIVINTAGE. betina lou fall 2012 [Verkkojulkaisu]. [Viitattu 2017-4-10] Saatavissa: http://www.calivintage.com/2012/11/betina-lou-fall-2012.html?utm_campaign=Feed%3A+calivintage+%28calivintage%29&utm_medium=feed&utm_source=feedburner
2. DISCOUNT POKER SHOP. 25pc 13.5g Monaco Casino Clay Poker Chips (12 colors) [Verkkojulkaisu]. [Viitattu 2017-4-10] Saatavissa: <https://www.discountpokershop.com/25pc-135g-monaco-casino-clay-poker-chips-colors-p-605.html>
3. ETSY. Retro kitchen print, mid century modern poster, kitchen poster, stig lindberg, cathrineholm, art for kitchen, kitchenware illustration A2 [Verkkojulkaisu]. [Viitattu 2017-4-10] Saatavissa: <https://www.etsy.com/listing/121082610/retro-kitchen-print-mid-century-modern>
4. IDAHO FOR 91 DAYS. Vegas Flair at Cactus Petes in Jackpot, Nevada [Verkkojulkaisu]. [Viitattu 2017-4-10] Saatavissa: <http://idaho.for91days.com/vegas-flair-at-cactus-petes-in-jackpot-nevada/>
5. SØCIETY6. Art print mini [Verkkojulkaisu]. [Viitattu 2017-4-10] Saatavissa: https://society6.com/product/retrospect-triangle-duo-no-04_print#s6-696555p4a1v45

Kuva 15:

SUPPONEN, Maiju 2016-4-10. Esimerkkejä ensimmäisistä luonnoksista [Digikuva].

Kuva 16: Kollaasi

1. DISCOUNT POKER SHOP. 25pc 13.5g Monaco Casino Clay Poker Chips (12 colors) [Verkkojulkaisu]. [Viitattu 2017-4-10] Saatavissa: <https://www.discountpokershop.com/25pc-135g-monaco-casino-clay-poker-chips-colors-p-605.html>
2. PINTEREST. EXOGlobal [Verkkojulkaisu]. [Viitattu 2017-4-10] Saatavissa: <https://fi.pinterest.com/pin/348043877437632644/>
3. PINTEREST. Street art in Axa Porto, Portugal [Verkkojulkaisu]. [Viitattu 2017-4-10] Saatavissa: <https://fi.pinterest.com/pin/348043877437677692/>
4. THE TOP 15 PLACES YOU MUST TRAVEL IN 2017. 11. Amsterdam, Netherlands [Verkkojulkaisu]. [Viitattu 2017-4-10] Saatavissa: <http://www.99traveltips.com/travel-tips/top-15-places-must-travel-2015/5/>
5. THE WORLD LOVES MELBOURNE. Melbourne best beaches – The World loves Melbourne [Verkkojulkaisu]. [Viitattu 2017-4-10] Saatavissa: <https://theworldlovesmelbourne.com/things-to-do/best-melbourne-beaches-the-world-loves-melbourne.html>

Kuva 17:

SUPPONEN, Maiju 2016-11-14. Pakka-konseptiaihioon liittyviä luonnoksia [Digikuva].

Kuva 18:

SUPPONEN, Maiju 2016-11-14. Fiilis-konseptiaihioon liittyviä luonnoksia [Digikuva].

Kuva 19:

SUPPONEN, Maiju 2016-11-14. Mallistolakana asiakaspalvelijainaisille [Digikuva].

Kuva 20:

SUPPONEN, Maiju 2016-11-14. Mallistolakana asiakaspalvelijamiehille [Digikuva].

Kuva 21:

SUPPONEN, Maiju 2016-11-14. Mallistolakana huoltoedustajille [Digikuva].

Kuva 22:

SUPPONEN, Maiju 2016-11-14. "Pikaesityskuvia" [Digikuva].

Kuva 23: Kollaasi

1. DISCOUNT POKER SHOP. 25pc 13.5g Monaco Casino Clay Poker Chips (12 colors) [Verkköjulkaisu]. [Viitattu 2017-4-10] Saatavissa: <https://www.discountpokershop.com/25pc-135g-monaco-casino-clay-poker-chips-colors-p-605.html>
2. DREAM DICTIONARY. CITY Dream Interpretation [Verkköjulkaisu]. [Viitattu 2017-4-10] Saatavissa: <http://weknownyourdreamz.com/city.html>
3. IDAHO FOR 91 DAYS. Vegas Flair at Cactus Petes in Jackpot, Nevada [Verkköjulkaisu]. [Viitattu 2017-4-10] Saatavissa: <http://idaho.for91days.com/vegas-flair-at-cactus-petes-in-jackpot-nevada/>
4. PINTEREST. EXOGlobal [Verkköjulkaisu]. [Viitattu 2017-4-10] Saatavissa: <https://fi.pinterest.com/pin/348043877437632644/>
5. PINTEREST. Street art in Axa Porto, Portugal [Verkköjulkaisu]. [Viitattu 2017-4-10] Saatavissa: <https://fi.pinterest.com/pin/348043877437677692/>
6. THE TOP 15 PLACES YOU MUST TRAVEL IN 2017. 11. Amsterdam, Netherlands [Verkköjulkaisu]. [Viitattu 2017-4-10] Saatavissa: <http://www.99traveltips.com/travel-tips/top-15-places-must-travel-2015/5/>

Kuva 24:

SUPPONEN, Maiju 2016-2-15. Esityskuva – pelinhoitaja [Digikuva].

Kuva 25:

SUPPONEN, Maiju 2016-2-15. Esityskuva – pokeripelinhoitaja [Digikuva].

Kuva 26:

SUPPONEN, Maiju 2016-2-15. Esityskuva – esimies [Digikuva].

Kuva 27:

SUPPONEN, Maiju 2016-2-15. Esityskuva – pienet pelisalit [Digikuva].

Kuva 28:

SUPPONEN, Maiju 2016-2-15. Esityskuva – jälkimarkkinointi [Digikuva].

Kuva 29:

SUPPONEN, Maiju 2016-2-14. Lopullinen mallistolakana asiakaspalvelijainaisille [Digikuva].

Kuva 30:

SUPPONEN, Maiju 2016-2-15. Lopullinen mallistolakana asiakaspalvelijamiehille [Digikuva].

Kuva 31:

SUPPONEN, Maiju 2016-2-15. Lopullinen mallistolakana huoltoedustajille [Digikuva].

Kuva 32:

SUPPONEN, Maiju 2016-2-15. Värikartta [Digikuva].

Kuva 33:

SUPPONEN, Maiju 2016-2-8. Materiaalikartta [Digikuva].

LIITTEET

LIITE 1: Työvaatekysely henkilöstölle

TYÖVAATEKYSELY HENKILÖSTÖLLE

1. Olen
Nainen
Mies

2. Minkä ikäinen olet?
18 – 25v
25 – 35v
35 – 45v
45 – 55v
55v +

3. Missä työskentelet?
Pelaamot
Klubit (Pelaamot, joissa on pelipöytä)
Ravintolapelit
Feel Vegas
Casino Helsinki
Jälkimarkkinointi

4. Kuinka merkityksellisinä pidät seuraavia asioita työvaatetuksessa asteikolla 1 – 5?
(1 = merkityksetön, 5 = erittäin merkityksellinen)

	1	2	3	4	5
Vaatetuksen istuvuus					
Vaatetuksen mukavuus					
Vaatetuksen rentous					
Koon sopivuus					
Vaatteiden mallien trendikkyys					
Vaatteiden mallien tyylikkyys					
Vaatteiden mallien toimiminen työsäsi / käytettävyys					
Koon säädettävyys					
Materiaalin joustavuus					
Materiaalin hengittävyys					
Materiaalien ja saumojen kestävyys					
Materiaalien ja tuotannon ekologinen kestävyys					
Taskujen määrä					
Arvovaltainen vaikutelma					
Vaatekappaleen yleinen laatu					

5. Täydellisen työvaatetuksen materiaali olisi mieluiten:
Luonnon materiaalia (mm. puuvilla, villa, hamppu, silkki)
Keinokuitua (mm. polyesteri, viskoosi)
Teknistä materiaalia (erilaiset urheilu kankaat, joissa mm. hengittävyys on optimoitu)
6. Täydellinen työvaatetus olisi väritykseltään mieluiten:
Yksivärinen
Värikäs
Mustavalkoinen
Pastellisävyinen
7. Täydellinen työvaatetus olisi malliltaan mieluiten:
Väljä/Löysä
Tyköistuva
Joustava
Jotain muuta, mitä? _____
8. Täydellinen työvaatetus olisi tyyliltään:
Perinteinen
Nykyaikainen
Trendikäs
Erikoinen
Jotain muuta, mitä? _____
9. Tuleeko työnantajan mielestäsi tarjota kaikki työvaatetuksen vaatekappaleet?
Kyllä, työnantajan tulee tarjota koko työvaatetus.
Ei, mielestäni työnantaja voi tarjota vain esimerkiksi työasun yläosan, jolloin muut vaatekappaleet jäävät työntekijän hankittaviksi.

10. Kokoa seuraavista vaatekappaleista täydellinen työasukokonaisuus. (Halutessasi voit valita useampia ylä- ja/tai alaosia esim. vuodenajan mukaan.)

MIES valitse näist	
Kauluspaita	
Lyhyt hihainen kauluspaita	
Pusero (jokin muu kuin kauluspaita)	
T-paita	
Pikee	
Poolopaita	
Flanellipaita	
Huppari	
Bleiseri	
Jakku	
Takki	
Neuletakki	
Neulepaita	
Liivi	
Slipoveri	
Solmuke	
Solmio	
Rusetti	
Huivi	
Suorat housut	
Farkut	
Shortsit	
Puuvilla housut	
Haalari	
Henkselit	
Vyö	
Pipo	
Lippalakki	
Jokin muu vaatekappale, mikä?	

NAINEN valitse näistä	
Kauluspaita	
Lyhyt hihainen kauluspaita	
Pusero (jokin muu kuin kauluspaita)	
T-paita	
Pikee	
Flanellipaita	
Huppari	
Bleiseri	
Jakku	
Takki	
Neuletakki	
Neulepaita	
Liivi	
Slipoveri	
Solmuke	
Solmio	
Rusetti	
Huivi	
Suorat housut	
Farkut	
Puuvilla housut	
Shortsit	
Haalari	
Legginsit	
Kotelo mekko	
Jokin muu mekko	
Maximekko	
Kietaisumekko	
Kynähome	
Kellohome	
Maxihame	
Henkselit	
Vyö	
Pipo	
Lippalakki	
Jokin muu vaatekappale, mikä?	

11. Mitä hyviä puolia nykyisessä työvaatetuksessasi on?

12. Mitä muuttaisit nykyisestä työvaatetuksestasi?

13. Muita kommentteja liittyen toiveisiisi uudelle työvaatetukselle?

LIITE 2: Työvaatekyselyn monivalintakysymysten tulokset

Asiakaspalvelijanaiset

Työvaatekysely2016

1. Olen

Vastaajien määrä: 263



2. Minkä ikäinen olet?

Vastaajien määrä: 263

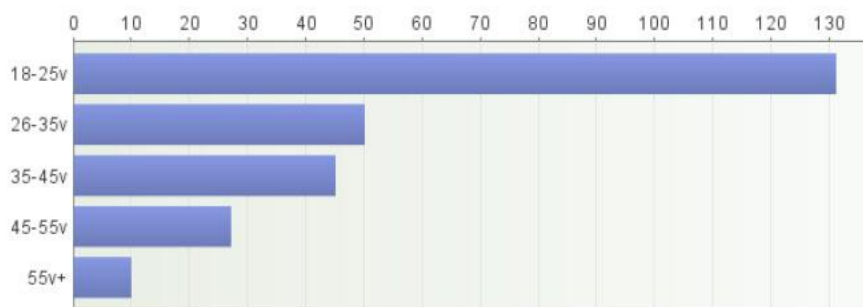

3. Missä työskentelet?

Vastaajien määrä: 263

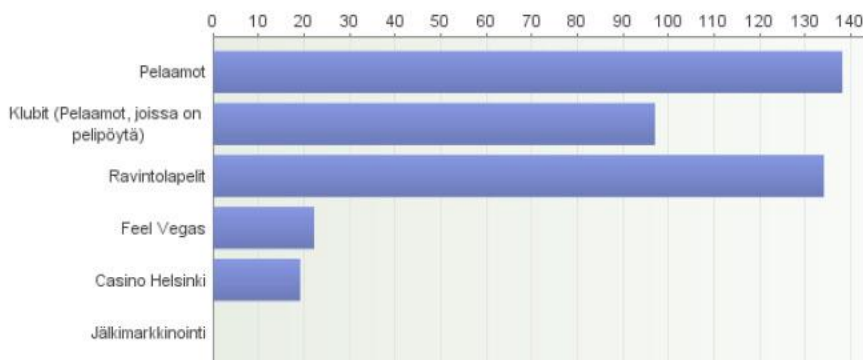

4. Kuinka merkityksellisinä pidät seuraavia asioita työvaatetuksessa asteikolla 1 – 5?

(1 = merkityksetön, 5 = erittäin merkityksellinen)

Vastaajien määrä: 263

	1	2	3	4	5	Yhteensä	Keskiarvo
Vaatetuksen istuvuus	0	0	8	51	204	263	4,75
Vaatetuksen mukavuus	0	0	8	47	208	263	4,76
Vaatetuksen rentous	6	26	71	72	88	263	3,8
Koon sopivuus	0	1	3	53	206	263	4,76
Vaatteiden mallien trendikkyys	9	29	87	85	53	263	3,55
Vaatteiden mallien tyylikkyys	1	6	34	105	117	263	4,26
Vaatteiden mallien toimiminen työssä / käytettävyys	1	0	9	58	195	263	4,7
Koon säädettävyys	5	24	98	81	55	263	3,6
Materiaalin joustavuus	1	18	44	107	93	263	4,04
Materiaalin hengittävyys	0	5	28	66	164	263	4,48
Materiaalien ja saumojen kestävyys	0	6	26	74	157	263	4,45
Materiaalien ja tuotannon ekologinen kestävyys	8	22	74	87	72	263	3,73
Taskujen määrä	15	29	75	84	60	263	3,55
Arvovaltainen vaikutelma	12	29	69	94	59	263	3,6
Vaatekappaleen yleinen laatu	0	3	19	99	142	263	4,44
Yhteensä	58	198	653	1163	1873	3945	4,16

5. Täydellisen työvaatetuksen materiaali olisi mieluiten

Vastaajien määrä: 263

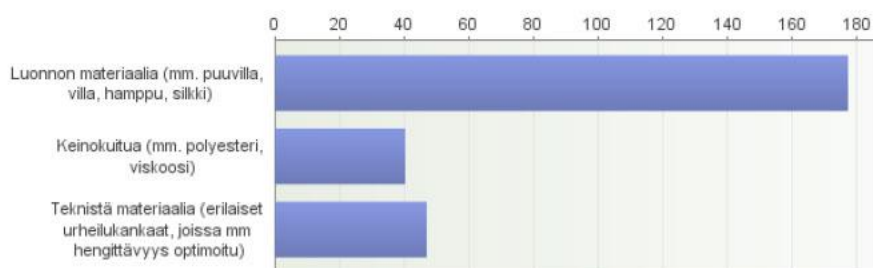

6. Täydellinen työvaatetus olisi väriykseltään

Vastaajien määrä: 263

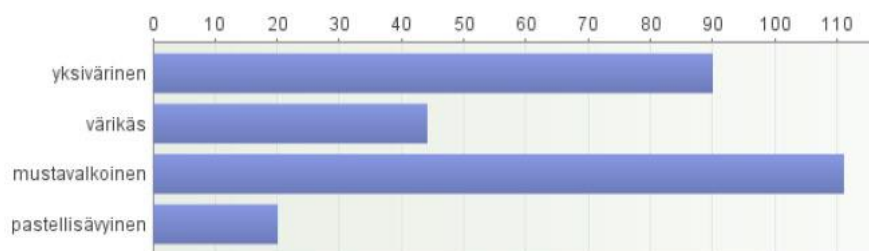

7. Täydellinen työvaatetus olisi malliltaan mieluiten

Vastaajien määrä: 263

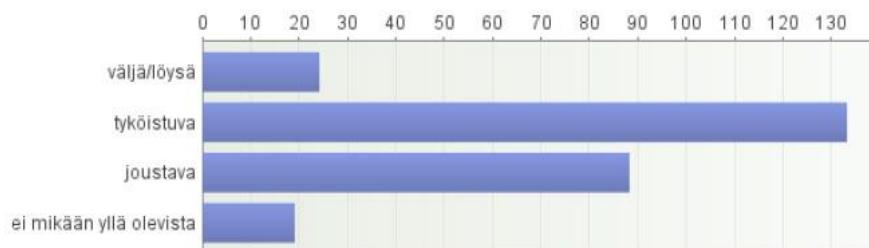

Avoimet vastaukset: ei mikään yllä olevista

- esim.pikeepaita
- joustava, muttei tiukka
- tyköistuva JA joustava
- hyvännäköinen erimallisilla vartaloilla
- Istuva mutta samalla mahdollistaa työssä liikkumisen mukavasti
- alaosa istuva, yläosa tilavampi
- sopivan löysä, koska on myös ylipainoisia työntekijöitä.
- rento, mutta tyylikäs
- Ei löysä, mutta ei myöskään tyköistuva. Jotain siltä väliltä, niin että se näyttää asianmukaiselta. Joustaminen on toki hyvä, mutta liika joustavuus tarkoittaa, että jossain vaiheessa työvaate venyy pois muodostaan.
- Väljä mutta tyköistuva, ei mikään makkaranukuori mutta ei jätesäkkikään
- ei liian kireä eikä löysä, ilmava mutta hyvännäköinen
- ei mikään tiukka ihoa nuoleva makkaranukuori, mutta ei mikään väljä perunasäkkikään
- kauluspaita, tyköistuva, vaikka ylin nappi ei olisi kiinni niin siltikään ei vilauttelisi.
- Monille vartalotyypeille sopiva/muokkautuva
- hyvin istuva ja joustava
- mukava, mutta tyylikäs. Ei rypisty helposti.
- Tyköistuva sekä joustava

8. Täydellinen työvaatetus olisi tyyliltään

Vastaajien määrä: 263

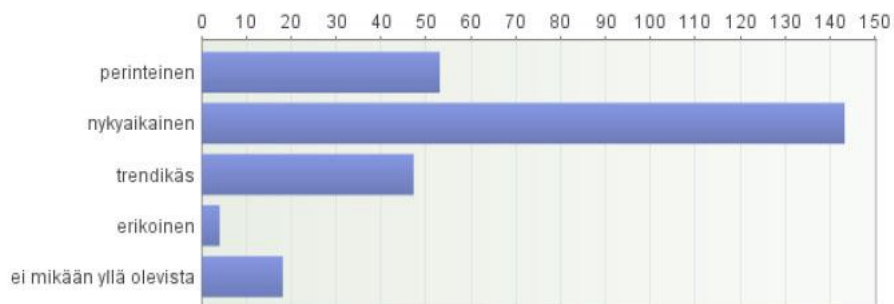

Avoimet vastaukset: ei mikään yllä olevista

- erottuva mutta ei liian huomiotaherättävä
- tyylikäs siisti
- Ajattoman tyylikäs, uskottava
- ajaton ja klassinen, ei kuitenkaan tylsän perinteinen
- asiallinen ja tyypillisimmille vartalotyypeille sopiva
- Klassinen. Asiallin. Ammattimainen.
- Virallinen, arvovaltainen, (kauluspaita/puku)
- klassinen, aikaa kestävä
- klassinen
- ajattoman tyylikäs
- tyylikäs
- Käytännöllinen
- Klassinen ja ajaton
- Perinteisen tyylikäs mutta 2010-luvulle päivitetty
- ajaton
- edustava
- perinteinen nykyaikaisella twistillä

9. Tuleeko työnantajan mielestäsi tarjota kaikki työvaatetuksen vaatekappaleet?

Vastaajien määrä: 263

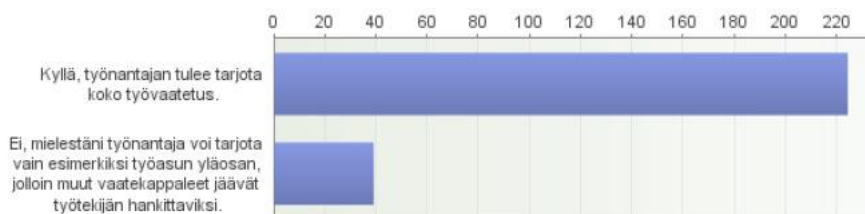

10. MIES - kokoa seuraavista vaatekappaleista täydellinen työasukokonaisuus. (Halutessasi voit valita useampia ylä- ja/tai alaosia esim. vuodenajan mukaan.)

Vastaajien määrä: 9

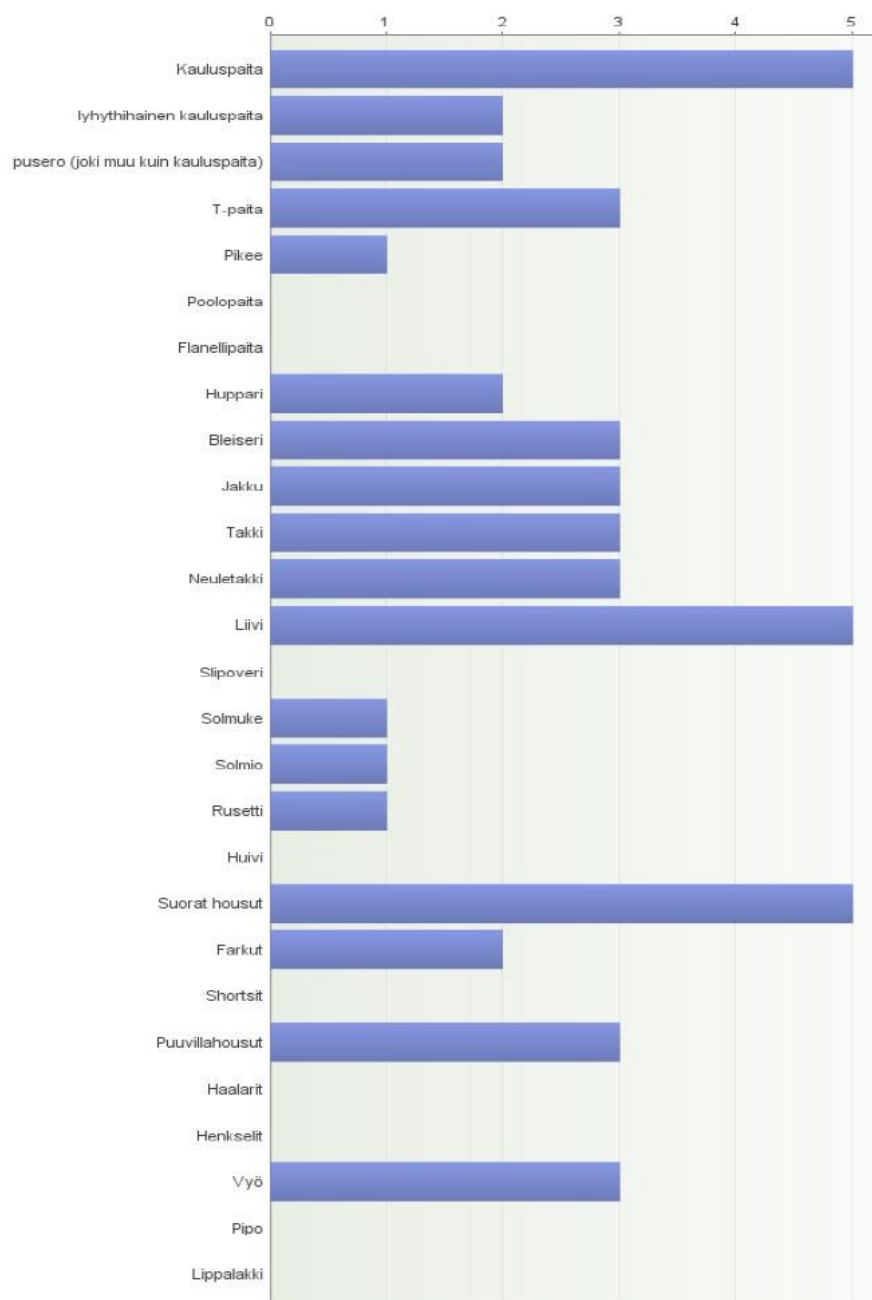

11. NAINEN - kokoa seuraavista vaatekappaleista täydellinen työasukokonaisuus. (Halutessasi voit valita useampia ylä- ja/tai alaosia esim. vuodenajan mukaan.)

Vastaajien määrä: 262

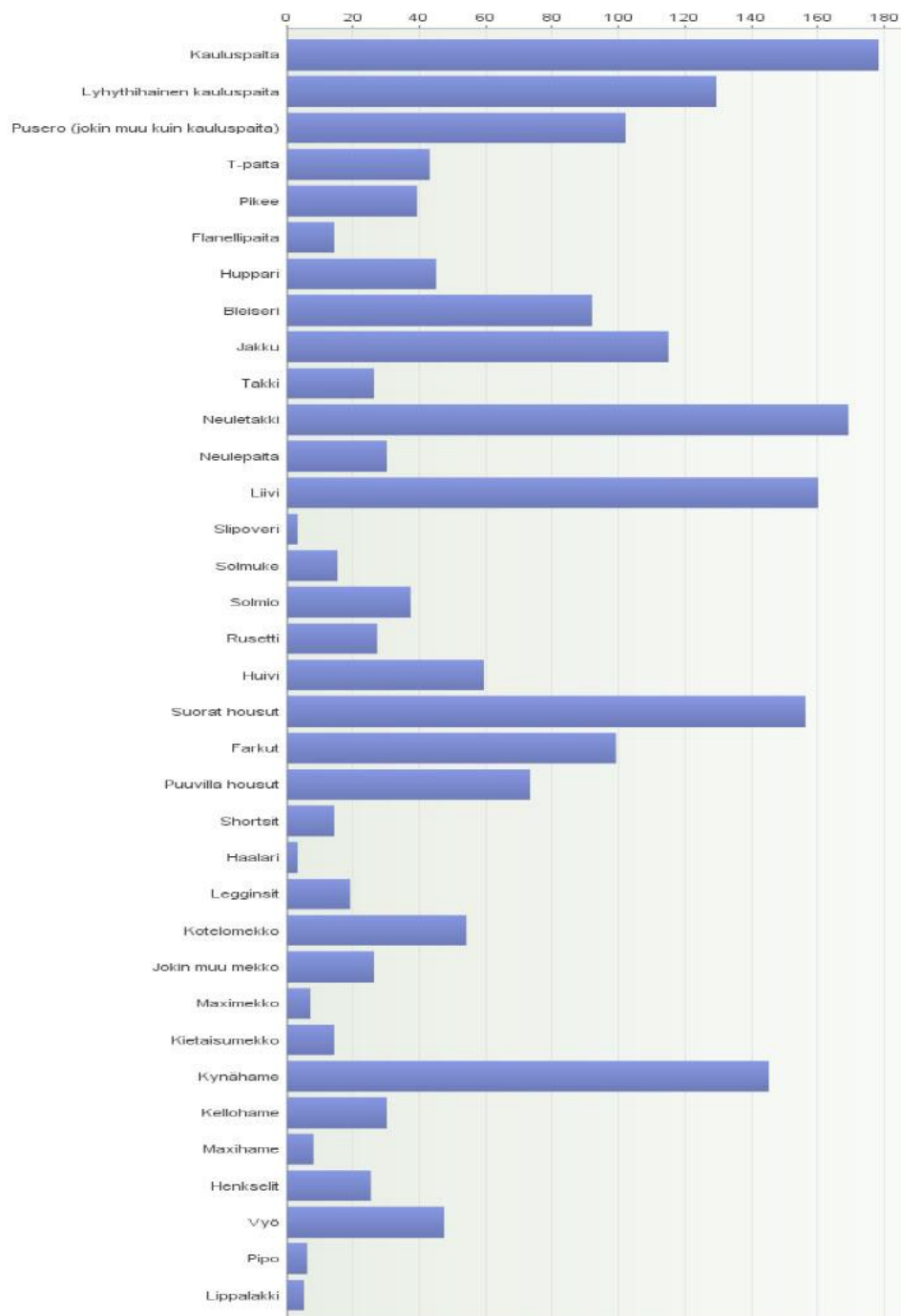

Asiakaspalvelijamiehet

Työvaatekysely2016

1. Olen

Vastaajien määrä: 153

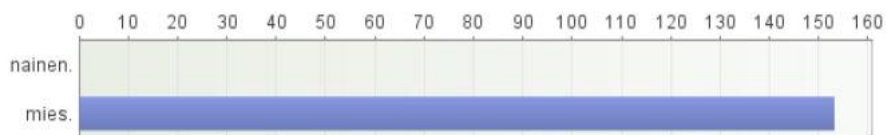

2. Minkä ikäinen olet?

Vastaajien määrä: 153

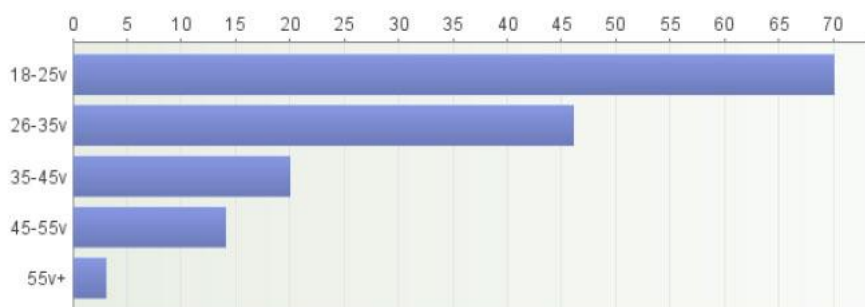

3. Missä työskentelet?

Vastaajien määrä: 153

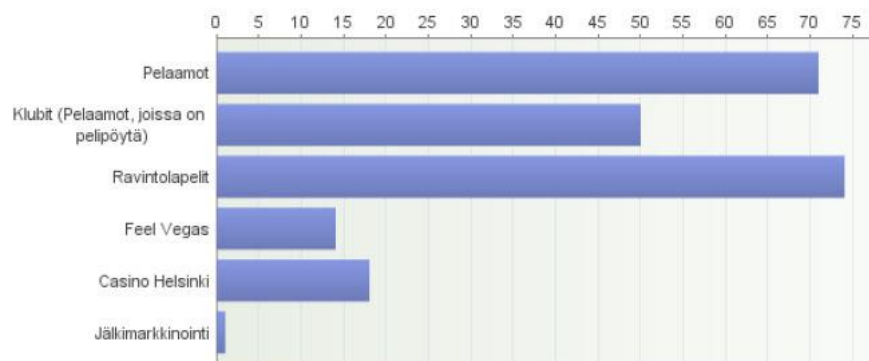

4. Kuinka merkityksellisinä pidät seuraavia asioita työvaatetuksessa asteikolla 1 – 5?

(1 = merkityksetön, 5 = erittäin merkityksellinen)

Vastaajien määrä: 153

	1	2	3	4	5	Yhteensä	Keskiarvo
Vaatetuksen istuvuus	1	3	5	47	97	153	4,54
Vaatetuksen mukavuus	0	3	8	30	112	153	4,64
Vaatetuksen rentous	4	14	27	55	53	153	3,91
Koon sopivuus	0	2	7	49	95	153	4,55
Vaatteiden mallien trendikkyys	10	27	50	40	26	153	3,29
Vaatteiden mallien tyylikkyys	6	4	29	63	51	153	3,97
Vaatteiden mallien toimiminen työssäsi / käytettävyys	1	3	9	55	85	153	4,44
Koon säädettävyys	12	24	66	38	13	153	3,1
Materiaalin joustavuus	3	23	41	58	28	153	3,56
Materiaalin hengittävyys	2	5	16	59	71	153	4,25
Materiaalien ja saumojen kestävyys	4	12	28	50	59	153	3,97
Materiaalien ja tuotannon ekologinen kestävyys	26	29	39	40	19	153	2,98
Taskujen määrä	14	23	43	52	21	153	3,28
Arvovaltainen vaikutelma	12	19	28	62	32	153	3,54
Vaatekappaleen yleinen laatu	2	3	12	59	77	153	4,35
Yhteensä	97	194	408	757	839	2295	3,89

5. Täydellisen työvaatetuksen materiaali olisi mieluiten

Vastaajien määrä: 153

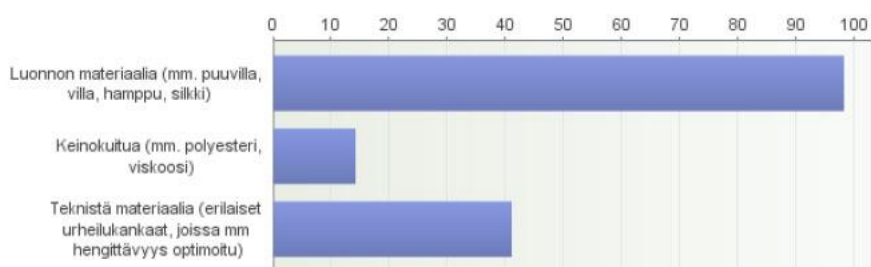

6. Täydellinen työvaatetus olisi väriykseltään

Vastaajien määrä: 153

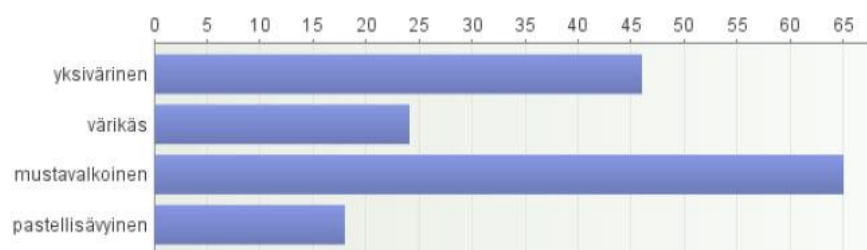

7. Täydellinen työvaatetus olisi malliltaan mieluiten

Vastaajien määrä: 153

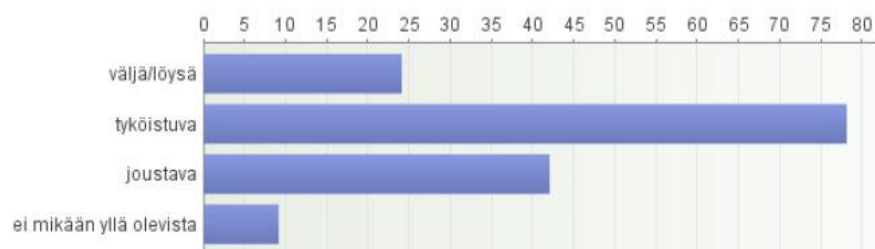

Avoimet vastaukset: ei mikään yllä olevista

- rento
- ihmisten eri ruumiinrakenteet huomioiva
- Sopiva, kehonkoostumuksesta riippumatta
- Tyköistuva mutta myös joustava
- Sopiva
- väljä JA joustava
- rento
- hyvin istuva mutta periksiantava
- Ihmisten käytettäväksi suunniteltu. Ei mallinuken

8. Täydellinen työvaatetus olisi tyyliltään

Vastaajien määrä: 153

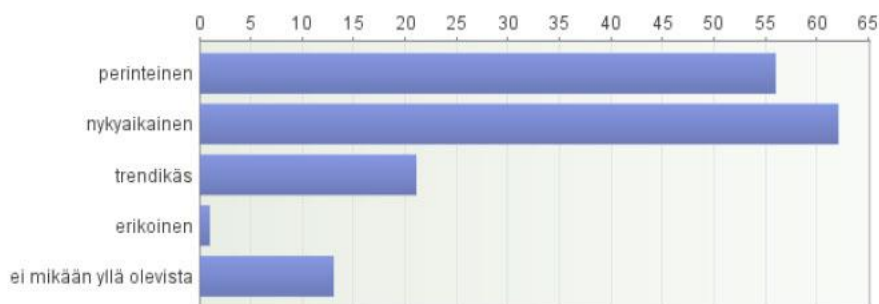

Avoimet vastaukset: ei mikään yllä olevista

- casual , tulkaa jo 2000 luvulle
- Tyylikäs ja siisti kuten kaulusoaita ja musta rusetti
- rennon tyylikäs
- Tyylikäs ja rauhallinen
- Nykyisen kaltainen, hiukan huoliteltu. Hupparit ja t-paidat eivät kuulu siihen.
- Tyylikäs, ehkä jopa retrohenkinen, pelisalin tyyliin ja värimaailmaan sopiva
- Rento
- Elegantti, arvovaltainen.
- sellainen, joka kestää aikaa eikä näytä vanhalta/kulahtaneelta jo muutaman vuoden kuluttua käyttöönotosta, vaan olisi siten mahdollisimman pitkäikäinen.
- Yksinkertainen
- Ei väliä
- Samallinen kuin James Bond Casino Royalen black jackin pelinhoitajalla lopputurnauksessa (pelikorttien kuviot liivissä ja muuten musta puku!)
- Arvokas

9. Tuleeko työnantajan mielestäsi tarjota kaikki työvaatetuksen vaatekappaleet?

Vastaajien määrä: 153

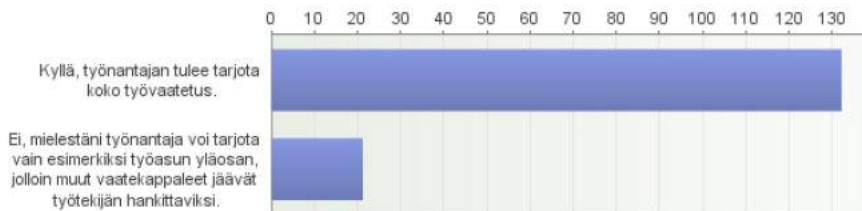

10. MIES - kokoa seuraavista vaatekappaleista täydellinen työasukokonaisuus. (Halutessasi voit valita useampia ylä- ja/tai alaosia esim. vuodenajan mukaan.)

Vastaajien määrä: 151

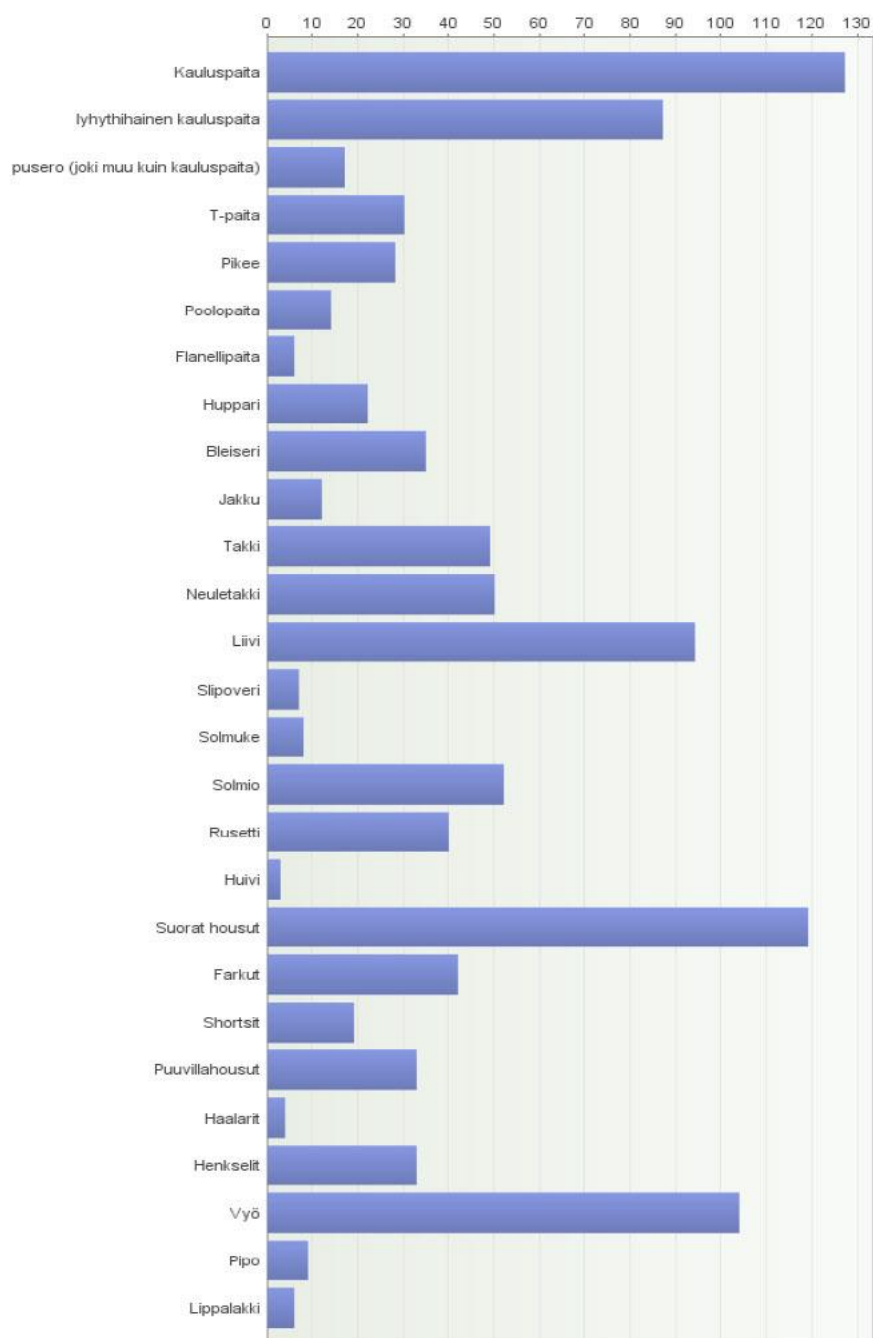

11. NAINEN - kokoa seuraavista vaatekappaleista täydellinen työasukokonaisuus. (Halutessasi voit valita useampia ylä- ja/tai alaosia esim. vuodenajan mukaan.)

Vastaajien määrä: 2

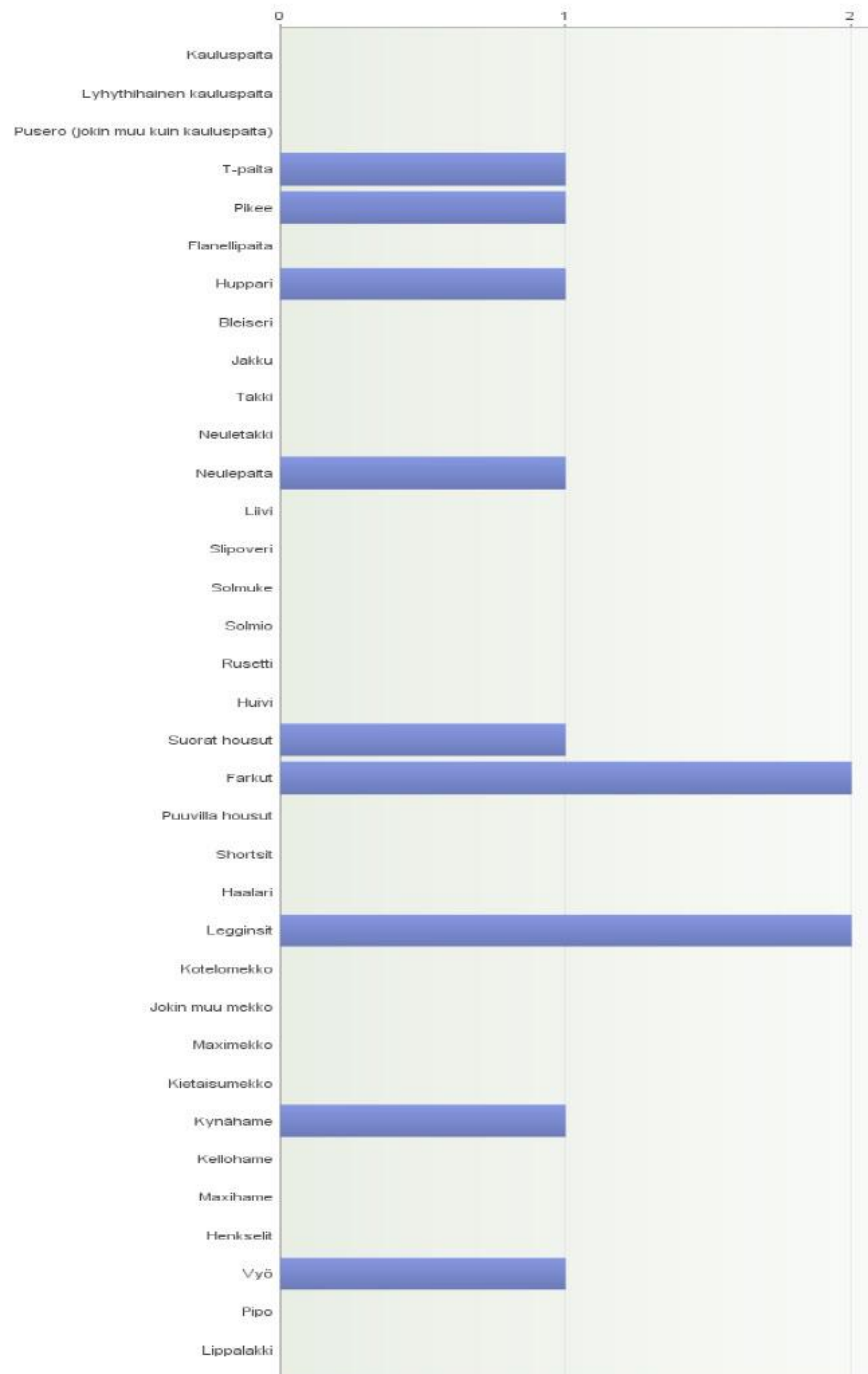

Jälkimarkkinointi

Työvaatekysely2016

1. Olen

Vastaajien määrä: 59

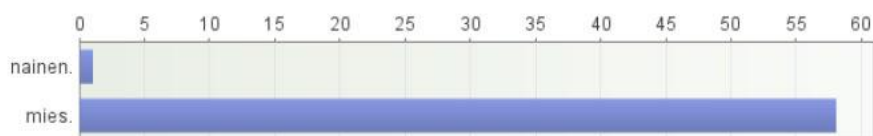

2. Minkä ikäinen olet?

Vastaajien määrä: 59



3. Missä työskentelet?

Vastaajien määrä: 59

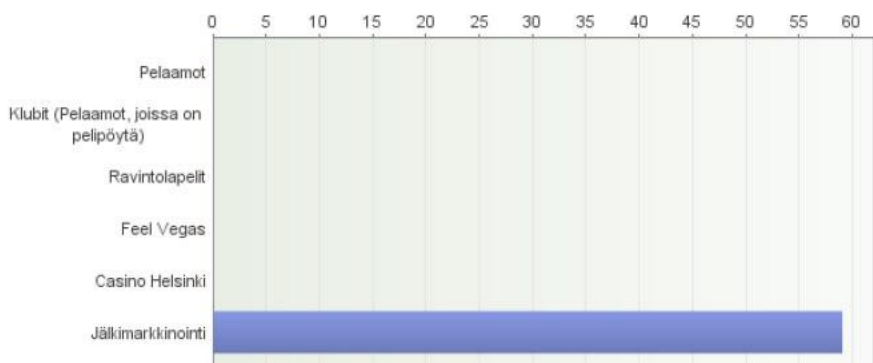

4. Kuinka merkityksellisinä pidät seuraavia asioita työvaatetuksessa asteikolla 1 – 5?

(1 = merkityksetön, 5 = erittäin merkityksellinen)

Vastaajien määrä: 59

	1	2	3	4	5	Yhteensä	Keskiarvo
Vaatetuksen istuvuus	0	0	2	12	45	59	4,73
Vaatetuksen mukavuus	0	0	2	7	50	59	4,81
Vaatetuksen rentous	0	0	8	16	35	59	4,46
Koon sopivuus	0	1	0	12	46	59	4,75
Vaateiden mallien trendikkyys	1	12	22	15	9	59	3,32
Vaateiden mallien tyylikkyys	1	8	13	20	17	59	3,75
Vaateiden mallien toimiminen työssäsi / käytettävyys	0	0	3	8	48	59	4,76
Koon säädettävyys	3	5	21	19	11	59	3,51
Materiaalin joustavuus	0	2	8	20	29	59	4,29
Materiaalin hengittävyys	0	0	2	14	43	59	4,69
Materiaalien ja saumojen kestävyys	0	1	7	13	38	59	4,49
Materiaalien ja tuotannon ekologinen kestävyys	5	9	16	16	13	59	3,39
Taskujen määrä	1	3	6	17	32	59	4,29
Arvovaltainen vaikutelma	3	10	19	16	11	59	3,37
Vaatekappaleen yleinen laatu	0	0	5	18	36	59	4,53
Yhteensä	14	51	134	223	463	885	4,21

5. Täydellisen työvaatetuksen materiaali olisi mieluiten

Vastaajien määrä: 59

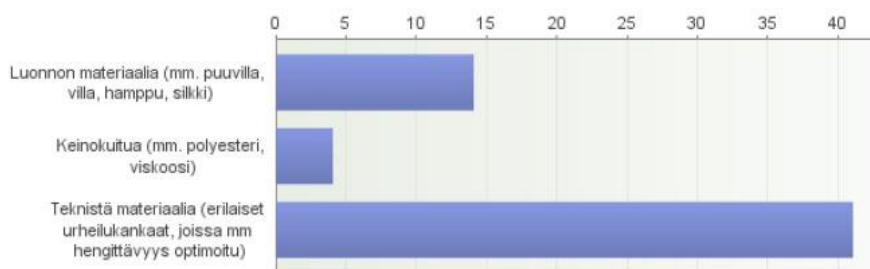

6. Täydellinen työvaatetus olisi väriykseltään

Vastaajien määrä: 59

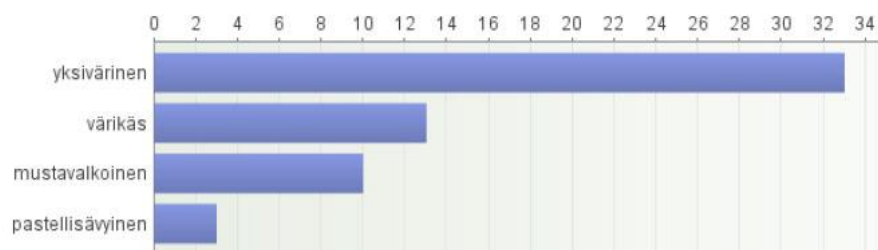

7. Täydellinen työvaatetus olisi malliltaan mieluiten

Vastaajien määrä: 59

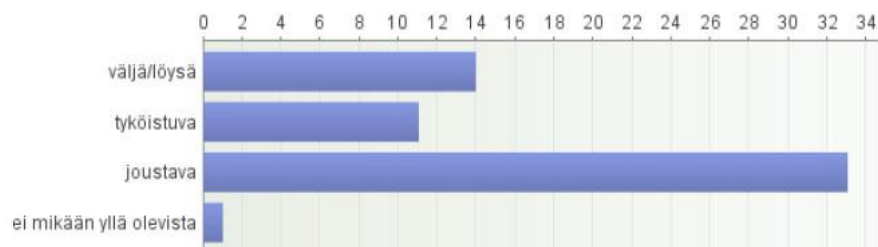

Avoimet vastaukset: ei mikään yllä olevista

- Mukava

8. Täydellinen työvaatetus olisi tyyliltään

Vastaajien määrä: 59

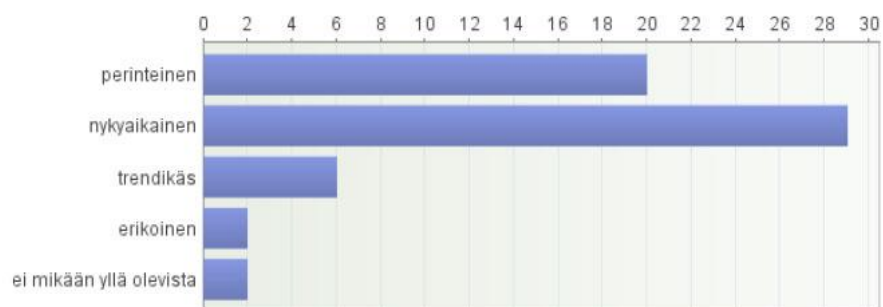

Avoimet vastaukset: ei mikään yllä olevista

- työtehtävän käytännöllisyyden näköinen
- Tarkoituksen mukainen huoltomiehelle

9. Tuleeko työnantajan mielestäsi tarjota kaikki työvaatetuksen vaatekappaleet?

Vastaajien määrä: 59

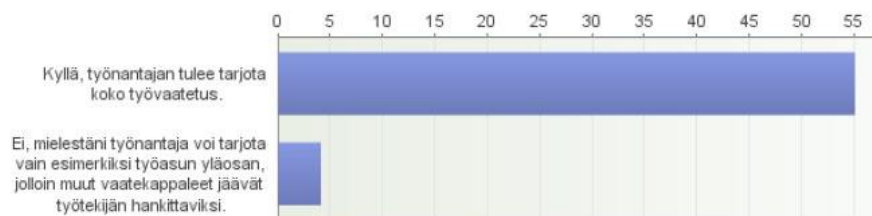

10. MIES - kokoa seuraavista vaatekappaleista täydellinen työasukokonaisuus. (Halutessasi voit valita useampia ylä- ja/tai alaosia esim. vuodenajan mukaan.)

Vastaajien määrä: 58

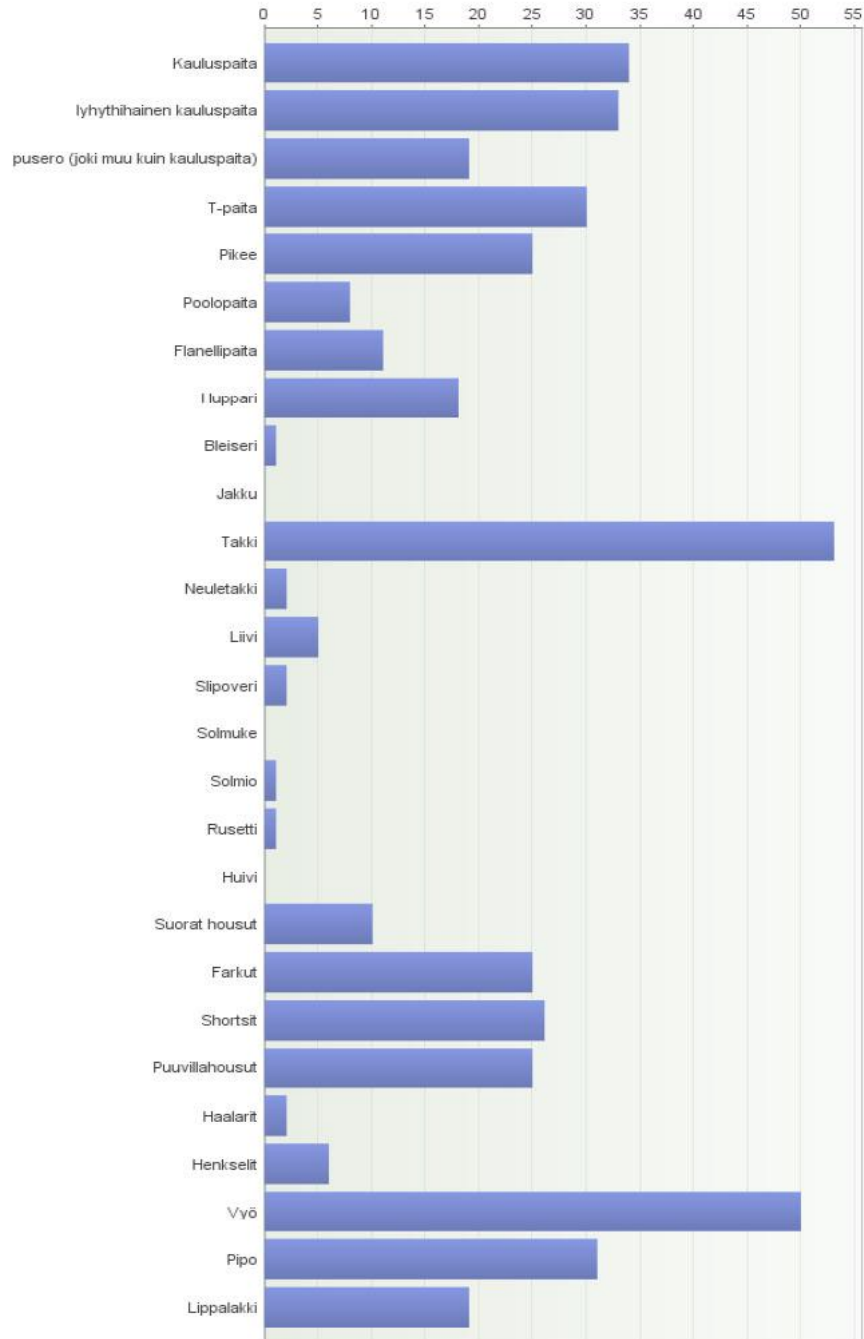

11. NAINEN - kokoa seuraavista vaatekappaleista täydellinen työasukokonaisuus. (Halutessasi voit valita useampia ylä- ja/tai alaosia esim. vuodenajan mukaan.)

Vastaajien määrä: 1

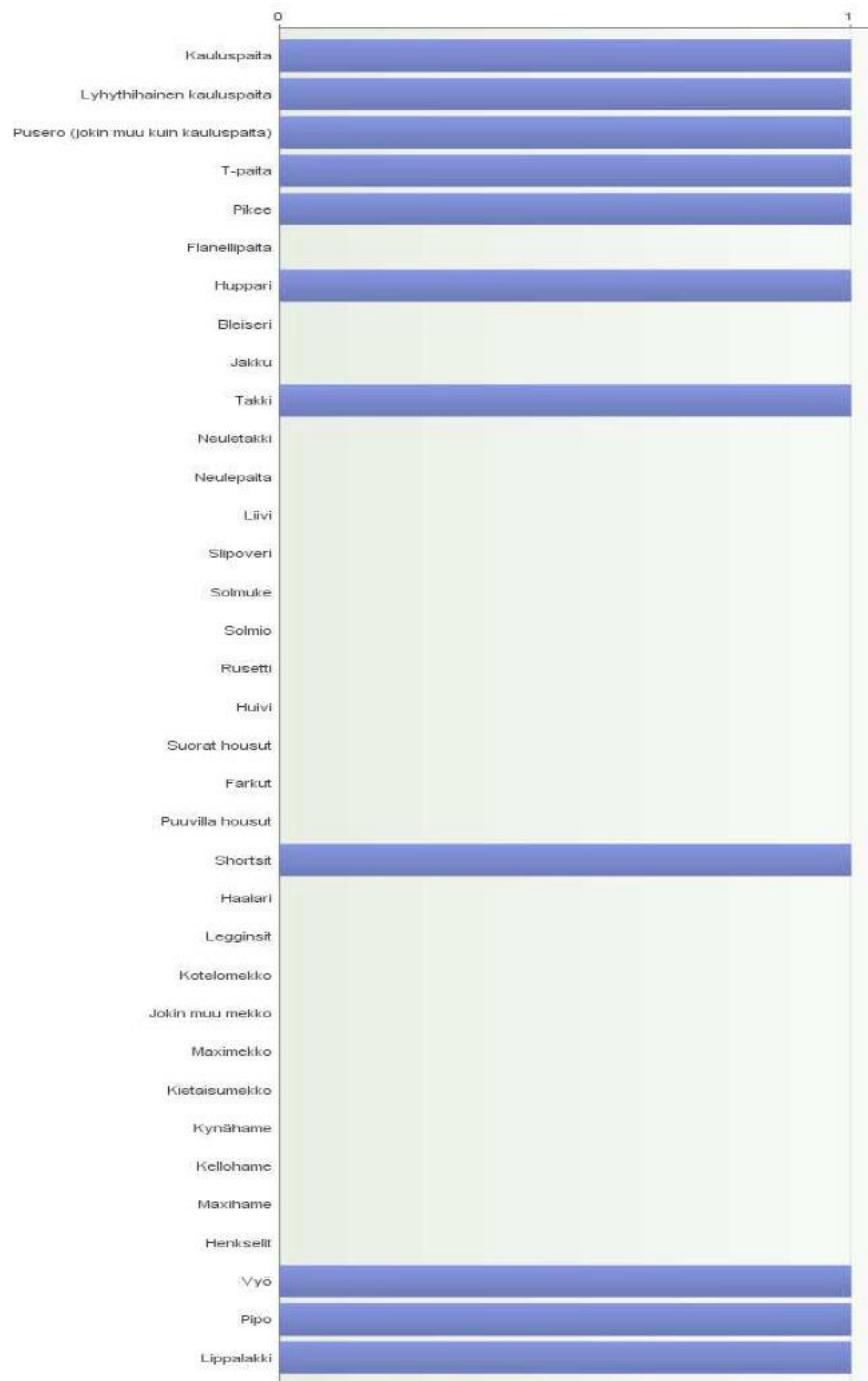

LIITE 3: Alustava aikataulu

Alustava aikataulu**Lokakuu**

- Opinnäytetyön aloitus, aihekuvaus sekä työsuunnitelmaseminaari
- Työvaatemalliston vaatimusten kartoittaminen
- Materiaalien tutkiminen
- Luonnostelu

Marraskuu

- Työvaatemallien päättäminen toimeksiantajan kanssa
- Tasokuvien, mallistolakanoiden ja esityskuvien valmistaminen

Joulukuu

- Tuotekorttien valmistaminen
- Tuotannon suunnittelu

Tammikuu

- Viimeistely
- Palaute toimeksiantajalta
- Opinnäytetyö valmistuu, arviointiseminaari
- Kypsyysnäyte

LIITE 4: Materiaalikortit

MATERIAL CARD

Supplier/Agency	Carrington
Material description	
Name	IDRA
Composition	64% polyester / 33% cotton / 3% elastane
Finish	Crease resist
Weight	210 g/m ²
Width	150 cm
Colors available	Black, Navy, White
Price information	Black - 5,19 €/m Navy - 5,00 €/m White - 4,25 €/m

Care instructions



Collection name	Feeling
Collection products	Women - Dame Blazer, Dame Vest, Dame Pencil skirt Men - Chap Blazer, Chap Vest Maintenance - Trust Trousers
Collection colors	Deep Black - Pantone 19-0303TPX (RGB 0/0/0)
Designers information	Maiju Supponen

MATERIAL CARD

Supplier/Agency Carrington

Material description

Name SALO

Composition 49% polyester / 48% cotton / 3% elastane

Finish Crease resist

Weight 135 g/m²

Width 150 cm

Colors available Black, Navy, White

Price information

Black – 4,50 €/m

Navy – 4,31 €/m

White - 3,74 €/m

Care instructions

Collection name Feeling

Collection products

Women - Dame Shirt with long sleeves, Dame Shirt with short sleeves

Men - Chap Shirt with long sleeves, Chap Shirt with short sleeves

Maintenance - Trust Shirt with long sleeves, Trust Shirt with short sleeves

Collection colors

Bright White - Pantone 11-0601TPX (RGB 255/255/255)

Print { Deep Black - Pantone 19-0303TPX (RGB 0/0/0)
Electric Turquoise - Pantone 15-5218TPX (RGB 56/232/201)
Navy Blue - Pantone 19-4027TPX (RGB 20/55/90)

Designers information Maiju Supponen

MATERIAL CARD

Supplier/Agency fabfab GmbH

Material description

Name Stretch Jeans Ben 19

Composition 48% cotton / 48% polyester / 4% elastane

Weight 299 g/m²

Width 140 cm

Colors available 18 different colors

Price information 9,84 €/m

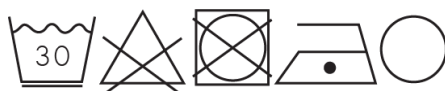
Care instructions

Collection name Feeling

Collection products Women - Dame Jeans

Men - Chap Jeans

Collection colors Deep Black - Pantone 19-0303TPX (RGB 0/0/0)

Designers information Maiju Supponen

MATERIAL CARD

Supplier/Agency	Shelby Ltd.
Material description	
Name	COOLMAX Fresh
Composition	100% polyester
Weight	110 g/m ²
Width	147 cm
Colors available	Black, Blue, Grey, White
Price information	8,36 €/m

Care instructions

Collection name	Feeling
Collection products	Maintenance - Trust Shirt with long sleeves, Trust Shirt with short sleeves, Trust T-shirt
Collection colors	Electric Turquoise - Pantone 15-5218TPX (RGB 56/232/201)
Designers information	Maiju Supponen

MATERIAL CARD

Supplier/Agency	Shelby Ltd.
Material description	
Name	Softshell 325 g/m ²
Composition	100% polyester
Finish	TPU membrane with high MVT
Windproof	100%
Weight	325 g/m ²
Width	145 cm
Colors available	Black
Price information	22,04 €/m

Care instructions

Collection name	Feeling
Collection products	Maintenance - Trust Jacket
Collection colors	Deep Black - Pantone 19-0303TPX (RGB 0/0/0)
Designers information	Maiju Supponen

MATERIAL CARD

Supplier/Agency fabfab GmbH

Material description

Name Neva'viscon – Stretchvuori 2300

Composition 57% viscous / polyamide 40% / elastane 3%

Weight 69 g/m²

Width 140cm

Colors available 34 different colors

Price information 8,70 €/m

Care instructions

Collection name Feeling

Collection products Women - Dame Blazer, Dame Vest, Dame Pencil skirt
Men - Chap Blazer, Chap Vest

Collection colors Deep Black - Pantone 19-0303TPX (RGB 0/0/0)

Designers information Maiju Supponen

MATERIAL CARD**Supplier/Agency** Hjertegran A/S**Material description**



Name Organic 350 - Wool Cotton

Composition 55% Organic merino wool/ 45% Organic cotton

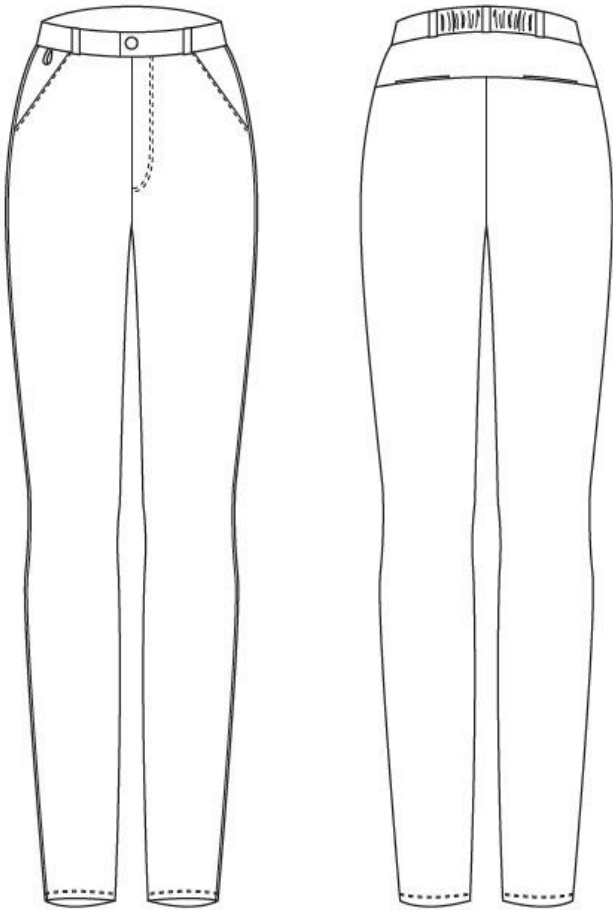

Weight 0,14 g/m

Price information 12,81 €/1000m**Care instructions****Collection name** Feeling**Collection products** Women - Dame Sweater
Men - Chap Sweater
Maintenance - Chap sweater**Collection colors** Electric Turquoise - Pantone 15-5218TPX (RGB 56/232/201)**Designers information** Maiju Supponen

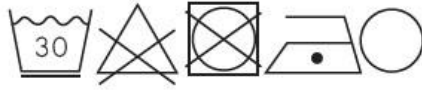
LIITE 5: Tuotekortit

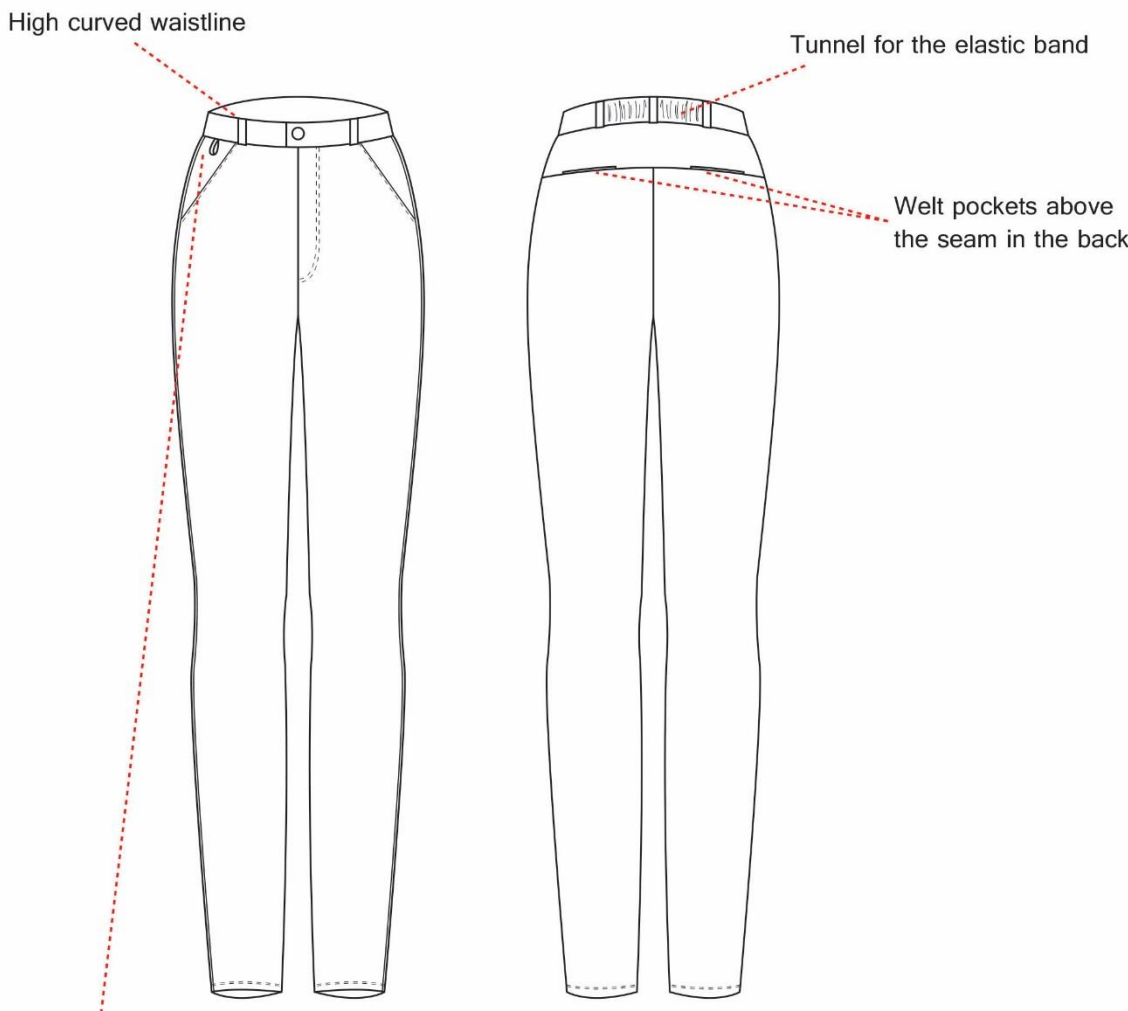
PRODUCT CARD: Feeling - Women		DESIGNER: Maiju Supponen
STYLE: Dame Jeans	SIZE CATEGORIES	
COMPANY: Veikkaus	Normal sizing: 34 - 46 Sample size 38	Plus sizing: 46 - 56
		
MATERIALS:  STRETCH JEANS BEN 19 48% cotton 48% polyester 4% elastane		COLOR:  Deep Black Pantone 19-0303TPX (RGB 0/0/0)
ACCESSORIES: <ul style="list-style-type: none"> - Metallic shank button, 17mm, silver - Plastic zipper closed bottom, 120mm - Elastic band, 20mm - Color of yarns match the color of fabric 		CARE INSTRUCTIONS: 

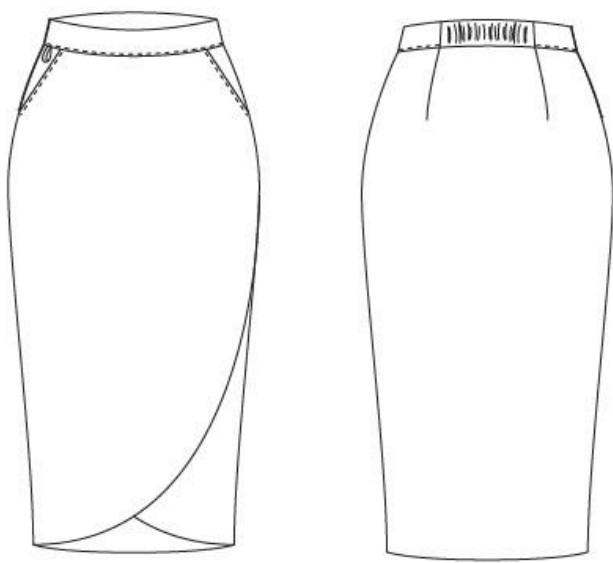
PRODUCT CARD: Feeling - Women		DESIGNER: Maiju Supponen	
STYLE: Dame Jeans	SIZE CATEGORIES		
	Normal sizing: 34 - 46	Plus sizing: 46 - 56	
COMPANY: Veikkaus	Sample size 38		
 <p>High curved waistline</p> <p>Tunnel for the elastic band</p> <p>Welt pockets above the seam in the back</p> <p>Loop made of fabric for hanging keys etc.</p>			

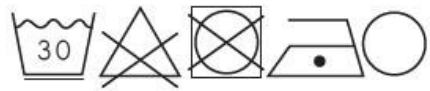
PRODUCT CARD: Feeling - Women		DESIGNER: Maiju Supponen
STYLE: Dame Pencil skirt	SIZE CATEGORIES Normal sizing: 34 - 46 Plus sizing: 46 - 56 Sample size 38	
COMPANY: Veikkaus		
		
MATERIALS:  IDRA 64% polyester 33% cotton 3% elastane		COLOR:  NEVA'VISCON 57% viscous 40% polyamide 3% elastane
ACCESSORIES: <ul style="list-style-type: none"> - Elastic band, 20mm - Invisible zipper closed bottom, 150mm - Metallic fastener - Color of yarns match the color of fabric 		CARE INSTRUCTIONS: 

PRODUCT CARD: Feeling - Women		DESIGNER: Maiju Supponen	
STYLE: Dame Pencil skirt	SIZE CATEGORIES Normal sizing: 34 - 46 Plus sizing: 46 - 56		
COMPANY: Veikkaus	Sample size 38		

High waist

Tunnel for the elastic band





Front pieces sit on top of each others like flower petals

Lining goes down here

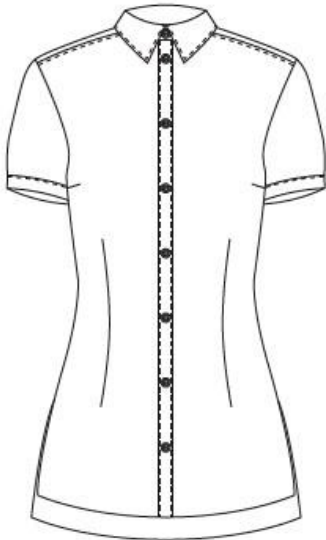
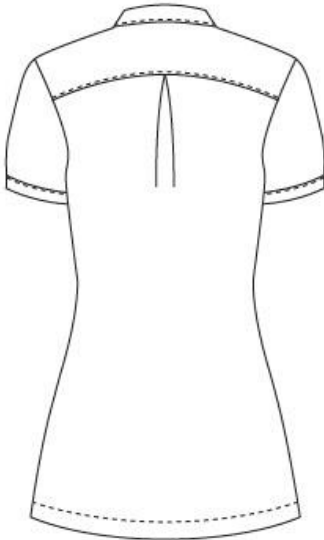

Hem goes down to knee high

Invisible zipper and fastener



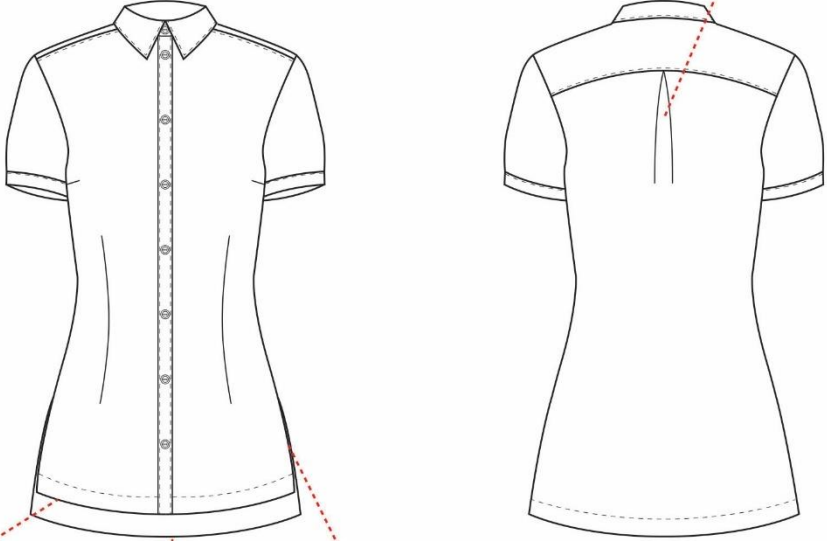
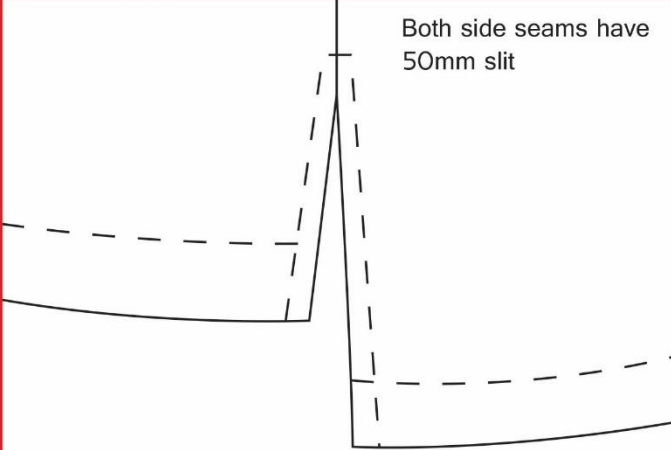

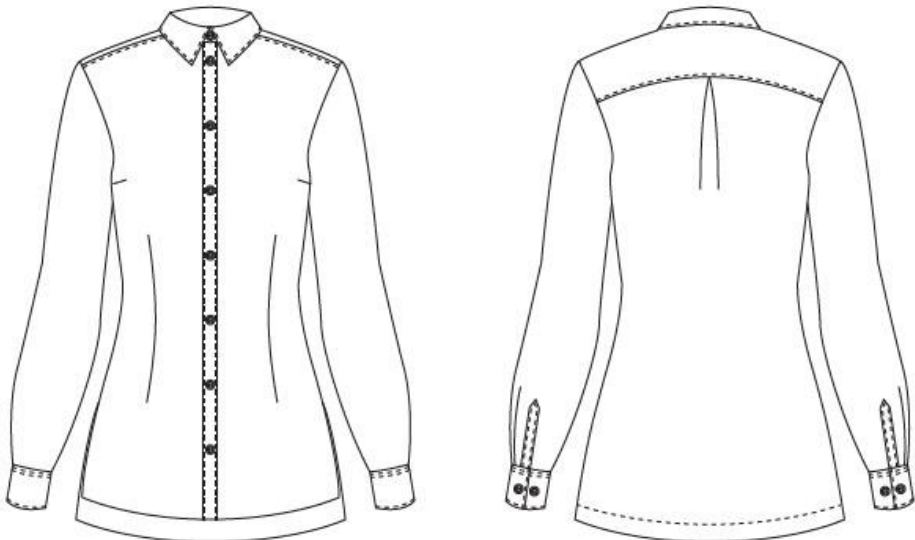
Loop made of fabric for hanging keys etc.

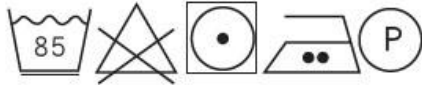
PRODUCT CARD: Feeling - Women		DESIGNER: Maiju Supponen
STYLE: Dame Shirt - short sleeves	SIZE CATEGORIES Normal sizing: 34 - 46 Plus sizing: 46 - 56	
COMPANY: Veikkaus	Sample size 38	
 		
MATERIALS:  SALO 49% polyester 48% cotton 3% elastane	COLOR: 	PATTERN Pantone 19-4027TPX Pantone 19-0303TPX Pantone 11-0601TPX Pantone 15-5218TPX
ACCESSORIES: - Metallic buttons 8pcs, 4 holes, 11mm, silver - Color of yarns match Pantone 19-4027TPX	CARE INSTRUCTIONS: 	

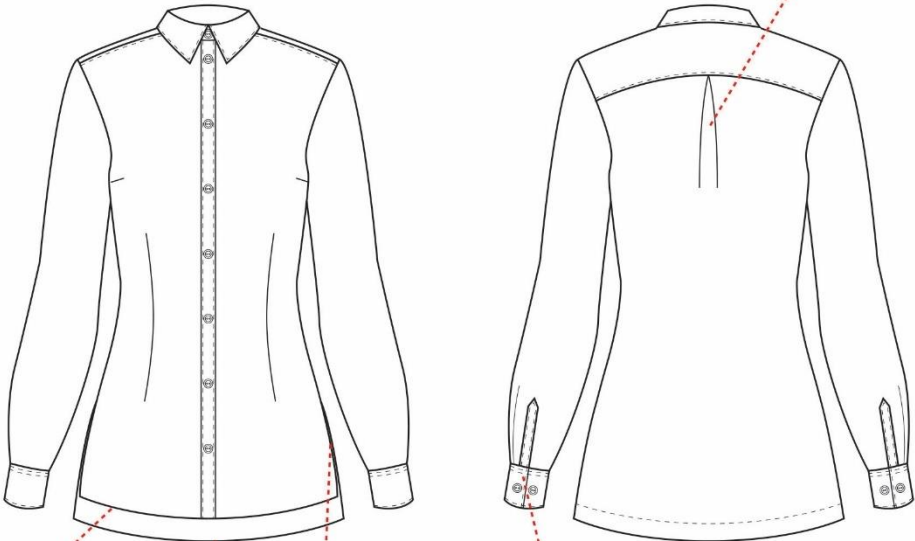
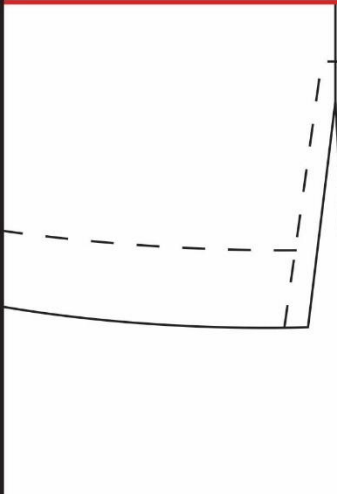
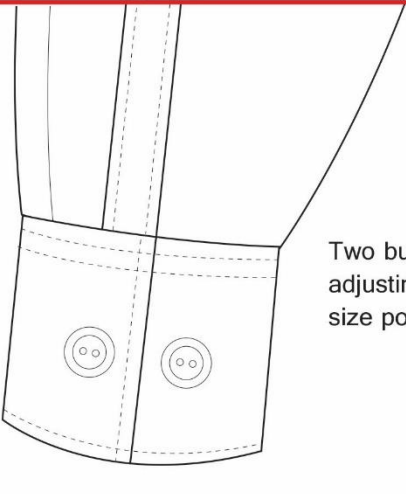

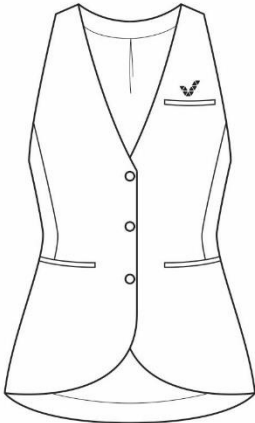
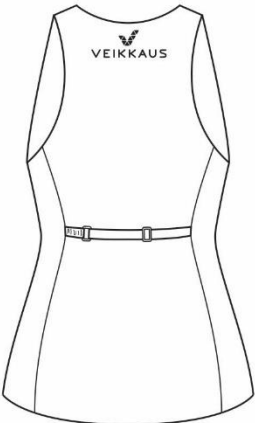

PRODUCT CARD: Feeling - Women	DESIGNER: Maiju Supponen	
STYLE: Dame Shirt - short sleeves	SIZE CATEGORIES Normal sizing: 34 - 46 Plus sizing: 46 - 56	
COMPANY: Veikkaus	Sample size 38	
<div style="text-align: center; margin-bottom: 20px;">Open pleat that permits the movement of hands</div>  <p data-bbox="177 1317 592 1375">Hem of front piece goes down to the midpoint of higher and lower pelvis</p> <p data-bbox="177 1464 676 1496">Back piece is 40mm longer than front piece</p> <div style="border: 1px solid red; padding: 5px; margin-top: 20px; width: fit-content;">  <p data-bbox="1235 1637 1490 1695">Both side seams have 50mm slit</p> </div>		

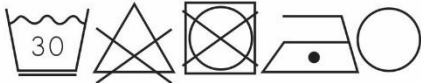
PRODUCT CARD: Feeling - Women		DESIGNER: Maiju Supponen	
STYLE: Dame Shirt - long sleeves	SIZE CATEGORIES Normal sizing: 34 - 46		Plus sizing: 46 - 56
COMPANY: Veikkaus	Sample size 38		
			
MATERIALS:  SALO 49% polyester 48% cotton 3% elastane		COLOR:  PATTERN Pantone 19-4027TPX Pantone 19-0303TPX Pantone 11-0601TPX Pantone 15-5218TPX	
ACCESSORIES: - Metallic buttons 12pcs, 4 holes, 11mm, silver - Color of yarns match Pantone 19-4027TPX		CARE INSTRUCTIONS: 	

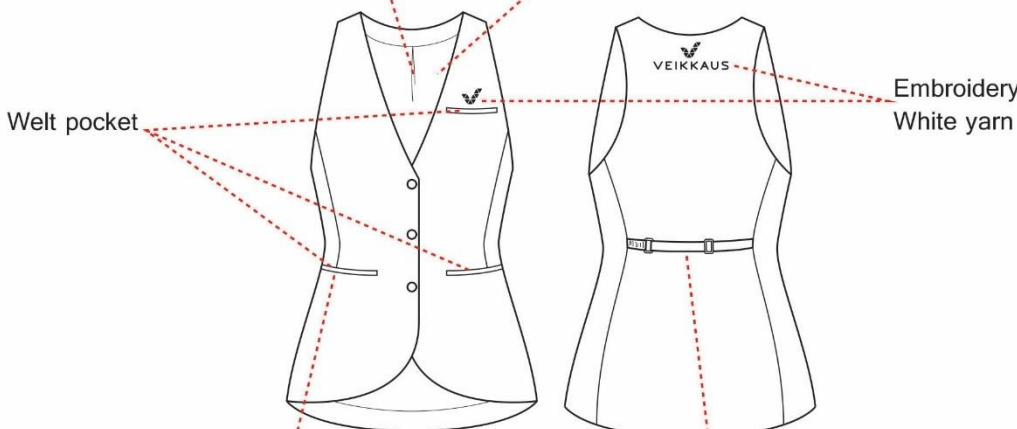
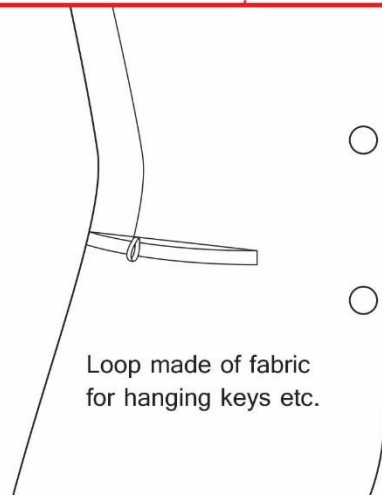
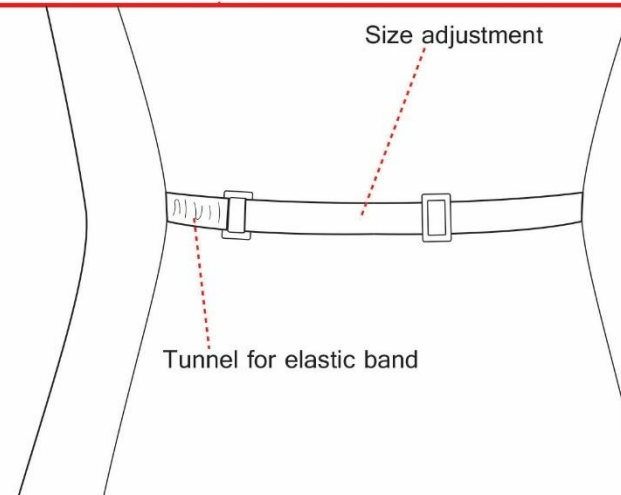
PRODUCT CARD: Feeling - Women	DESIGNER: Maiju Supponen	
STYLE: Dame Shirt - long sleeves	SIZE CATEGORIES Normal sizing: 34 - 46 Plus sizing: 46 - 56	
COMPANY: Veikkaus	Sample size 38	
<p data-bbox="858 562 1396 595" style="text-align: right;">Open pleat that permits the movement of hands</p>  <p data-bbox="197 1357 614 1420">Hem of front piece goes down to the midpoint of higher and lower pelvis</p> <p data-bbox="197 1509 695 1543">Back piece is 40mm longer than front piece</p>		
 <p data-bbox="552 1637 807 1700">Both side seams have 50mm slit</p>	 <p data-bbox="1230 1850 1469 1946">Two buttons to make adjusting of the cuff size possible</p>	

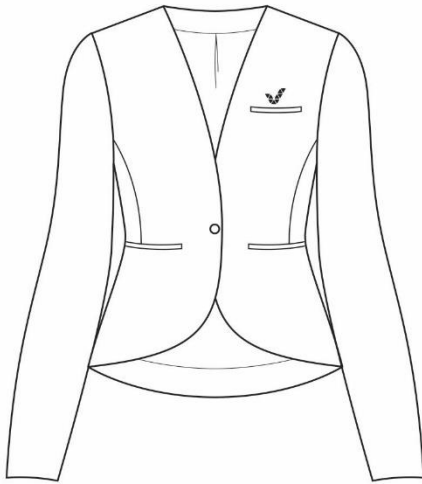
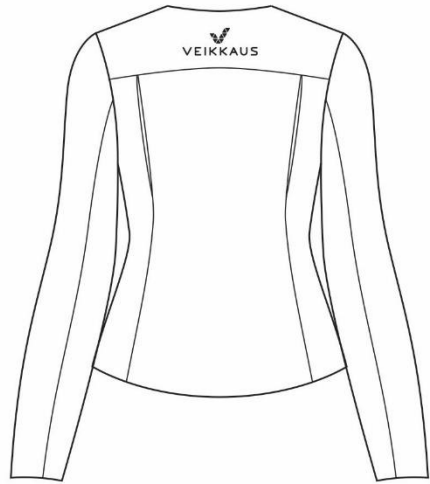
PRODUCT CARD: Feeling - Women		DESIGNER: Maiju Supponen	
STYLE: Dame Vest	SIZE CATEGORIES		
COMPANY: Veikkaus	Normal sizing: 34 - 46	Plus sizing: 46 - 56	
 			
MATERIALS:		COLOR:	
 <p>IDRA 64% polyester 33% cotton 3% elastane</p>	 <p>NEVA'VISCON 57% viscous 40% polyamide 3% elastane</p>	 <p>Deep Black Pantone 19-0303TPX (RGB 0/0/0)</p>	
ACCESSORIES:		CARE INSTRUCTIONS:	
<ul style="list-style-type: none"> - Metallic buttons 3pcs, 4 holes, 22mm, silver - Metallic slip lock, 22mm, silver - Metallic rectangular loop, 22mm, silver 			



PRODUCT CARD: Feeling - Women		DESIGNER: Maiju Supponen	
STYLE: Dame Vest	SIZE CATEGORIES		
COMPANY: Veikkaus	Normal sizing: 34 - 46	Plus sizing: 46 - 56	
<p>Open pleat to give some looseness for the lining</p> <p>Lining and insides of pockets are made of Neva'Viscon. Other parts are made of Idra.</p> <p>Welt pocket</p> <p>Embroidery White yarn</p> 			
 <p>Loop made of fabric for hanging keys etc.</p>		 <p>Size adjustment</p> <p>Tunnel for elastic band</p>	

PRODUCT CARD: Feeling - Women		DESIGNER: Maiju Supponen	
STYLE: Dame Blazer	SIZE CATEGORIES		
COMPANY: Veikkaus	Normal sizing: 34 - 46	Plus sizing: 46 - 56	
 			
MATERIALS:		COLOR:	
 <p>IDRA 64% polyester 33% cotton 3% elastane</p>	 <p>NEVA'VISCON 57% viscous 40% polyamide 3% elastane</p>	 <p>Deep Black Pantone 19-0303TPX (RGB 0/0/0)</p>	
ACCESSORIES:		CARE INSTRUCTIONS:	
- Metallic button, 4 holes, 22mm, silver			

PRODUCT CARD: Feeling - Women		DESIGNER: Maiju Supponen
-------------------------------	--	--------------------------

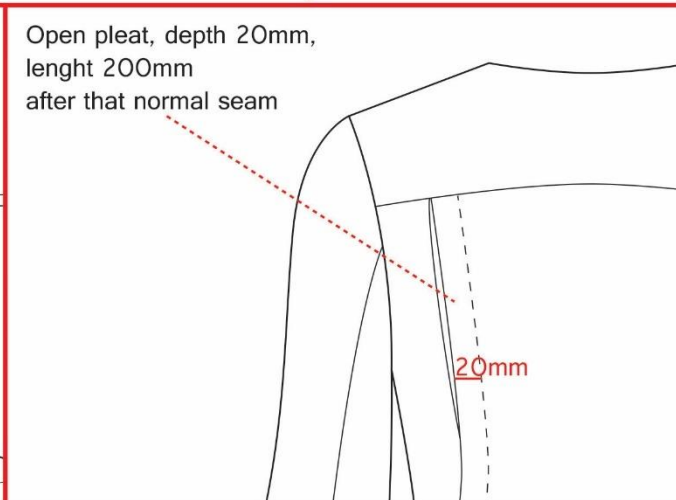
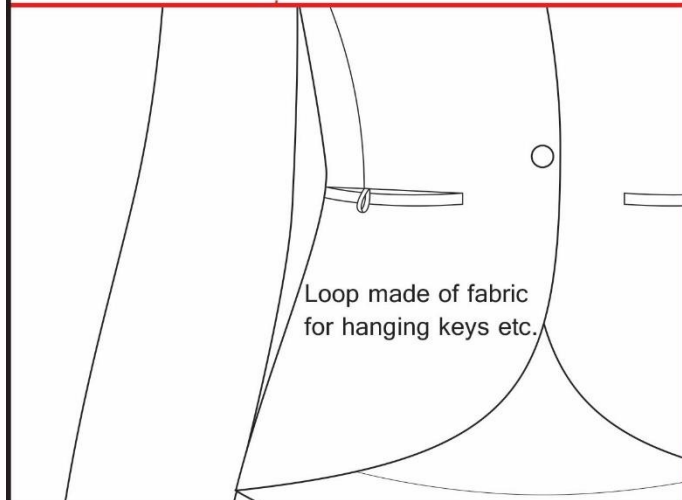
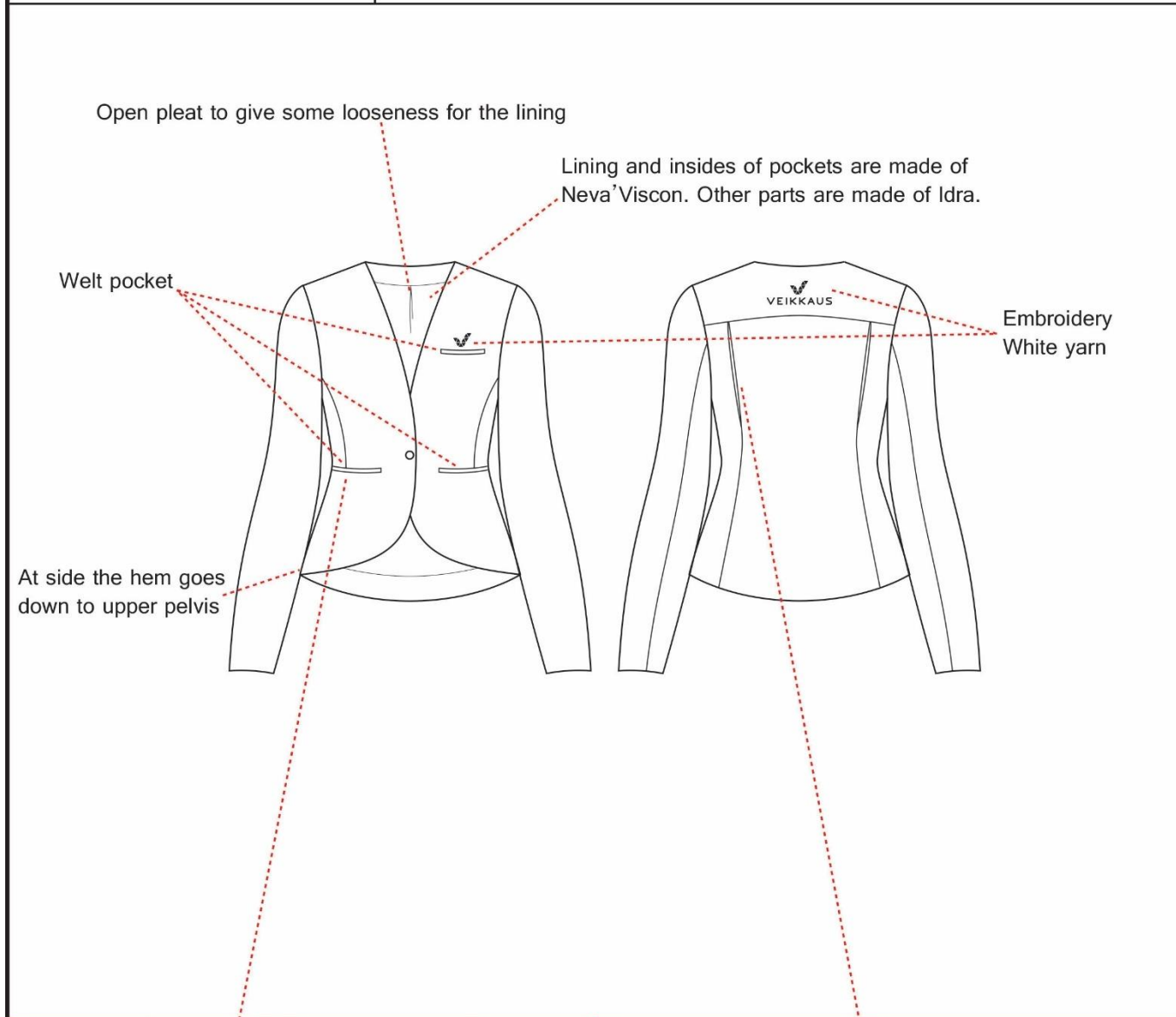
STYLE: Dame Blazer	SIZE CATEGORIES	
COMPANY: Veikkaus	Normal sizing: 34 - 46	Plus sizing: 46 - 56
	Sample size 38	

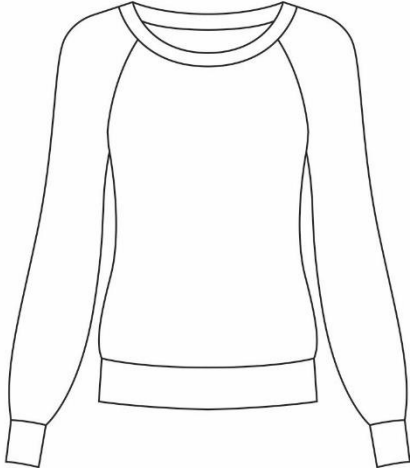
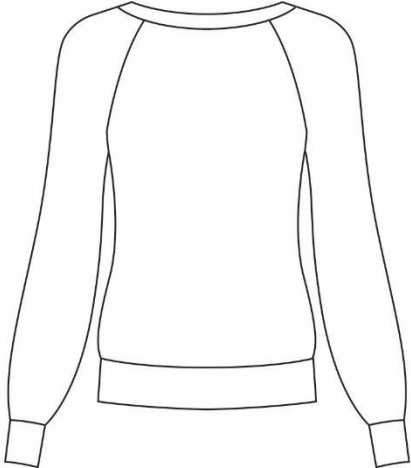

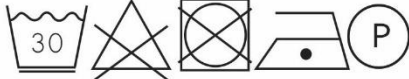
PRODUCT CARD: Feeling - Women		DESIGNER: Maiju Supponen
STYLE: Dame Sweater	SIZE CATEGORIES Sizing: XS - 6XL Sample size M	
COMPANY: Veikkaus		
 		
MATERIALS:	COLOR:	
 <p>ORGANIC 350 - WOOL COTTON 55% Organic merino wool 45% Organic cotton</p>	 <p>Electric Turquoise Pantone 15-5218TPX (RGB 56/232/201)</p>	
		CARE INSTRUCTIONS:
		

PRODUCT CARD: Feeling - Women

DESIGNER: Maiju Supponen

STYLE: Dame Sweater

SIZE CATEGORIES

Sizing: XS - 6XL

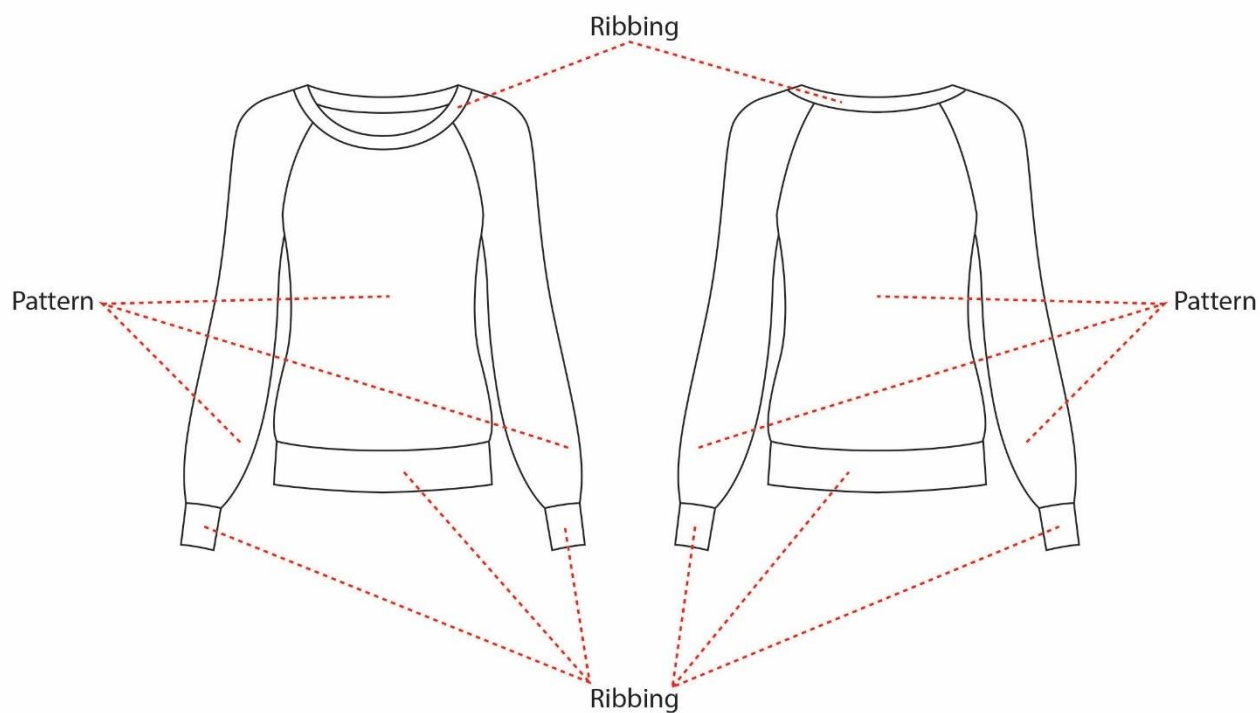

COMPANY: Veikkaus

Sample size M



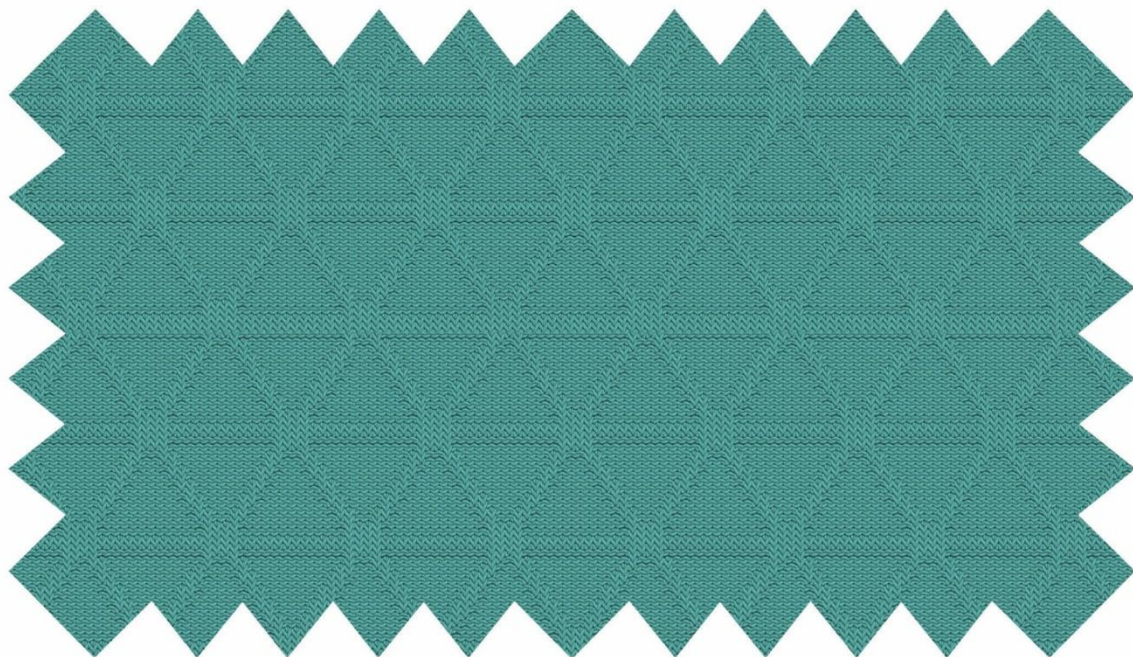

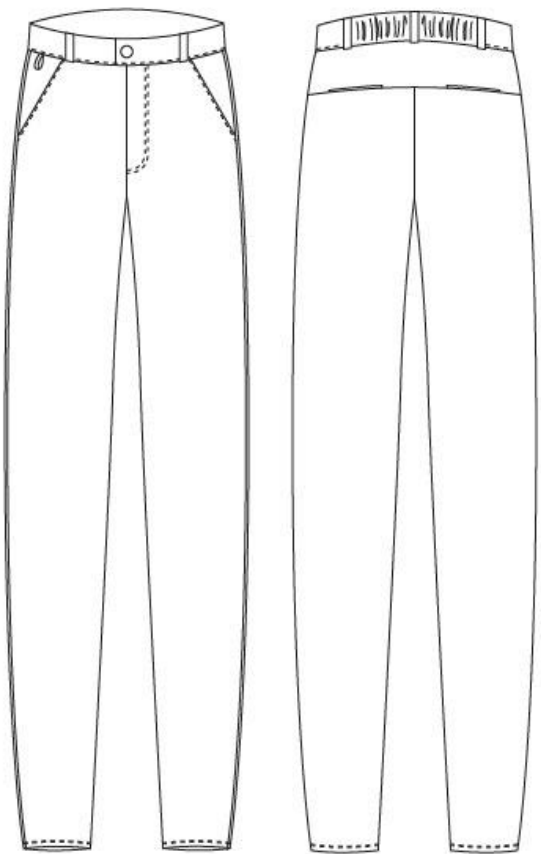

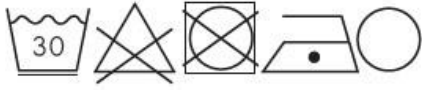
PATTERN:

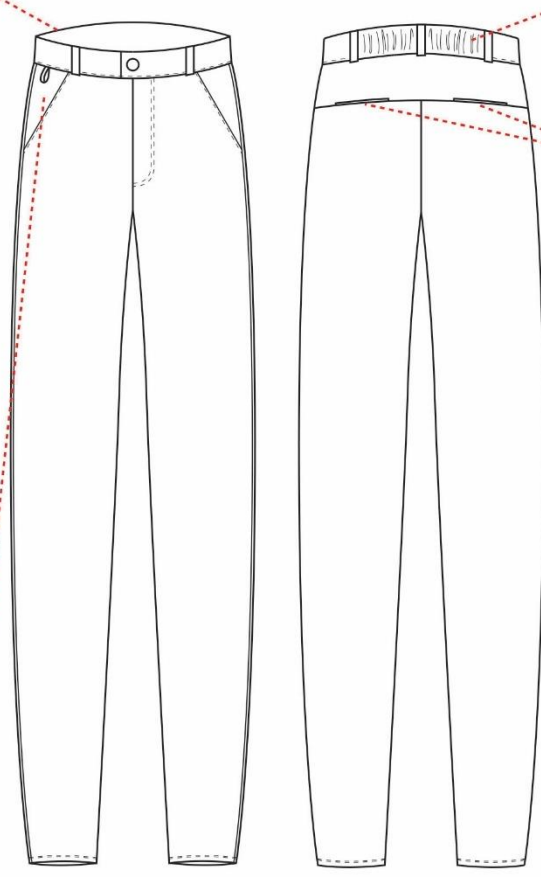
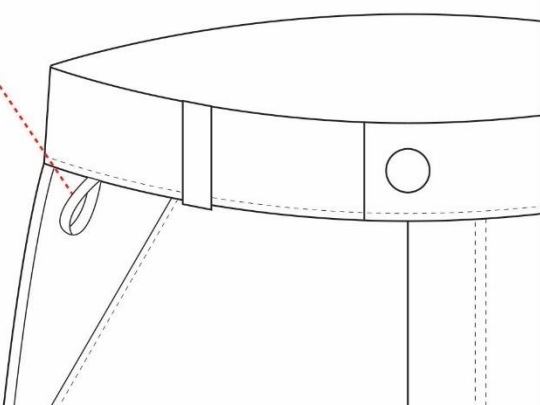

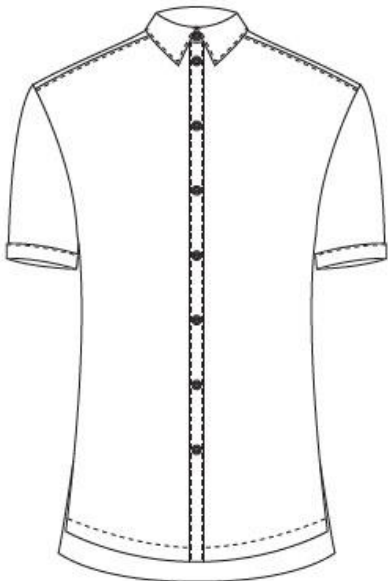
PRODUCT CARD: Feeling - Men		DESIGNER: Maiju Supponen
STYLE: Chap Jeans	SIZE CATEGORIES Normal sizing: 44 - 58 Plus sizing: 60 - 66	
COMPANY: Veikkaus	Sample size 52	
		
MATERIALS:  STRETCH JEANS BEN 19 48% cotton 48% polyester 4% elastane		COLOR:  Deep Black Pantone 19-0303TPX (RGB 0/0/0)
ACCESSORIES: <ul style="list-style-type: none"> - Metallic shank button, 17mm, silver - Plastic zipper closed bottom, 120mm - Elastic band, 20mm - Color of yarns match the color of fabric 		CARE INSTRUCTIONS: 

PRODUCT CARD: Feeling - Men		DESIGNER: Maiju Supponen	
STYLE: Chap Jeans	SIZE CATEGORIES		
COMPANY: Veikkaus	Normal sizing: 44 - 58	Plus sizing: 60 - 66	
	Sample size 52		
<p>Slightly higher curved waistline</p> <p>Tunnel for the elastic band</p> <p>Welt pockets above the seam in the back</p>  <p>Loop made of fabric for hanging keys etc.</p> 			

PRODUCT CARD: Feeling - Men		DESIGNER: Maiju Supponen	
STYLE: Chap Shirt - short sleeves	SIZE CATEGORIES		
COMPANY: Veikkaus	Normal sizing: 44 - 58		Plus sizing: 60 - 66
	Sample size 52		
 			
MATERIALS:  SALO 49% polyester 48% cotton 3% elastane		COLOR:  PATTERN Pantone 19-4027TPX Pantone 19-0303TPX Pantone 11-0601TPX Pantone 15-5218TPX	
ACCESSORIES: - Metallic buttons 8pcs, 4 holes, 11mm, silver - Color of yarns match Pantone 19-4027TPX		CARE INSTRUCTIONS: 	

PRODUCT CARD: Feeling - Men	DESIGNER: Maiju Supponen
-----------------------------	--------------------------

STYLE: Chap Shirt - short sleeves	SIZE CATEGORIES Normal sizing: 44 - 58 Plus sizing: 60 - 66
-----------------------------------	---

COMPANY: Veikkaus	Sample size 52
-------------------	----------------

Open pleat that permits the movement of hands

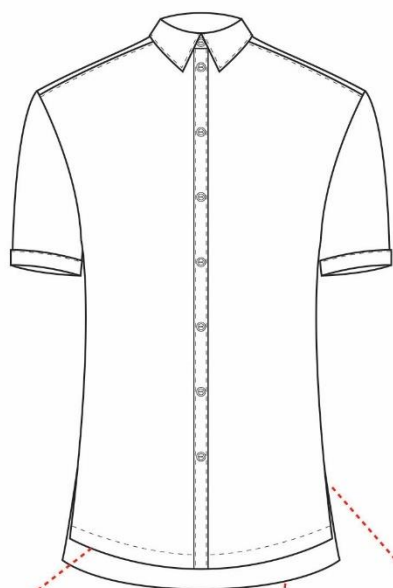



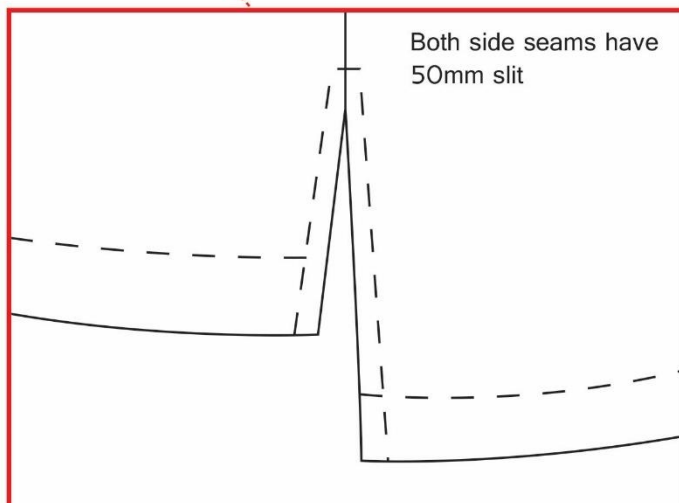

Hem of front piece goes down to the midpoint of higher and lower pelvis

Back piece is 40mm longer than front piece

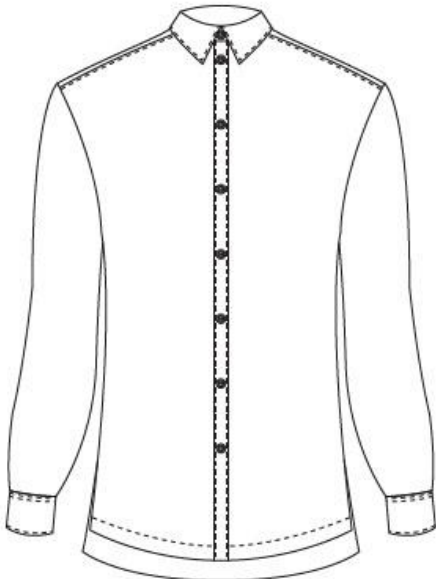

Both side seams have 50mm slit

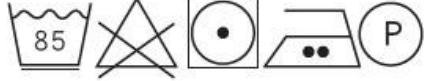
PRODUCT CARD: Feeling - Men		DESIGNER: Maiju Supponen	
STYLE: Chap Shirt - long sleeves	SIZE CATEGORIES		
COMPANY: Veikkaus	Normal sizing: 44 - 58		Plus sizing: 60 - 66
	Sample size 52		
 			
MATERIALS:  SALO 49% polyester 48% cotton 3% elastane		COLOR:  PATTERN Pantone 19-4027TPX Pantone 19-0303TPX Pantone 11-0601TPX Pantone 15-5218TPX	
ACCESSORIES: - Metallic buttons 12pcs, 4 holes, 11mm, silver - Color of yarns match Pantone 19-4027TPX		CARE INSTRUCTIONS: 	

<p>PRODUCT CARD: Feeling - Men</p>	<p>DESIGNER: Maiju Supponen</p>
------------------------------------	---------------------------------

<p>STYLE: Chap Shirt - long sleeves</p>	<p>SIZE CATEGORIES Normal sizing: 44 - 58 Plus sizing: 60 - 66</p>
<p>COMPANY: Veikkaus</p>	<p>Sample size 52</p>

Open pleat that permits the movement of hands

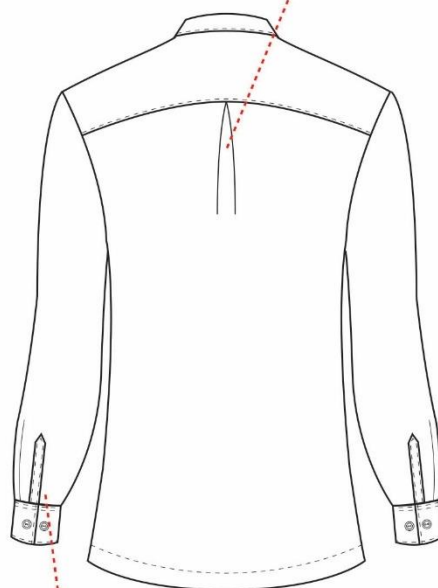
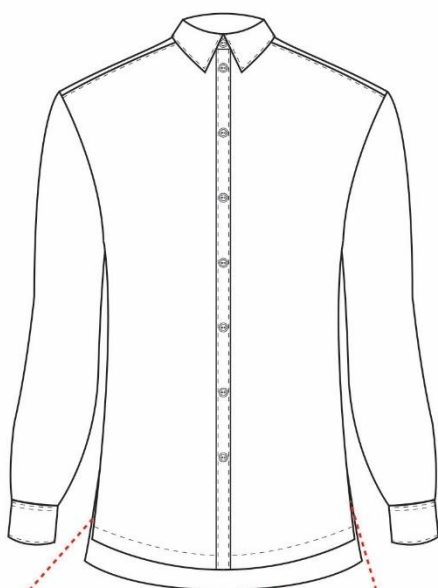

Hem of front piece goes down to the midpoint of higher and lower pelvis

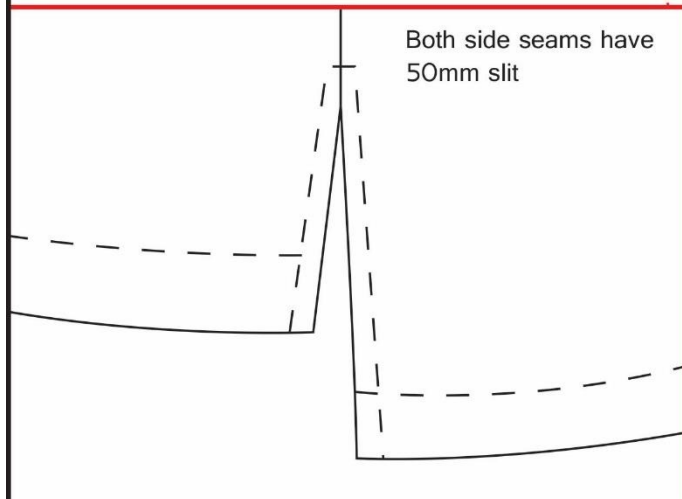

Back piece is 40mm longer than front piece



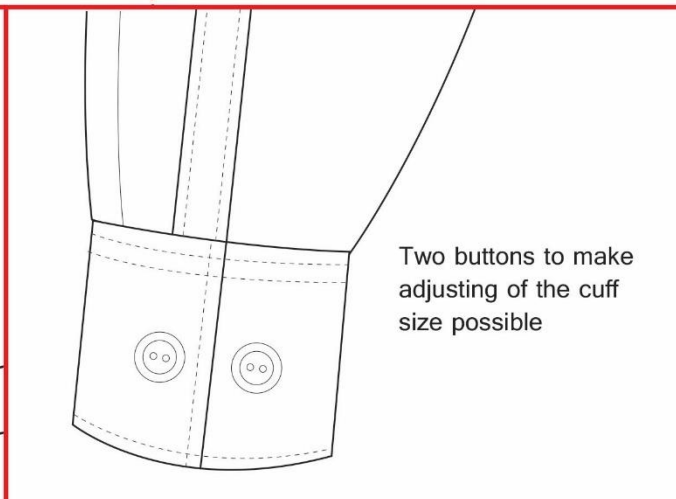

Both side seams have 50mm slit



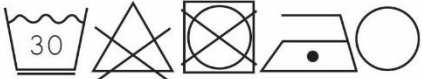

Two buttons to make adjusting of the cuff size possible

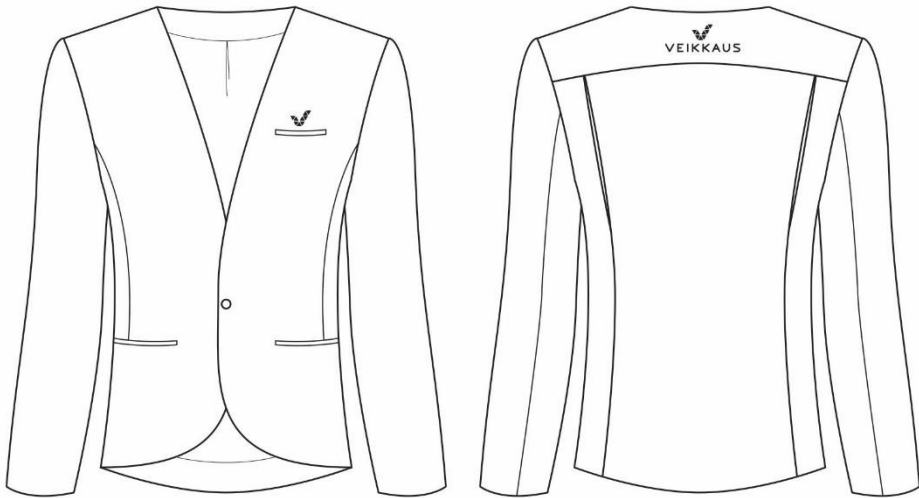
PRODUCT CARD: Feeling - Men		DESIGNER: Maiju Supponen
STYLE: Chap Vest	SIZE CATEGORIES Normal sizing: 44 - 58 Plus sizing: 60 - 66	
COMPANY: Veikkaus	Sample size 52	
		
MATERIALS:  IDRA 64% polyester 33% cotton 3% elastane		COLOR:  Deep Black Pantone 19-0303TPX (RGB 0/0/0)
ACCESSORIES: - Metallic buttons 4pcs, 4 holes, 22mm, silver - Metallic slip lock, 22mm, silver - Metallic rectangular loop, 22mm, silver		CARE INSTRUCTIONS: 

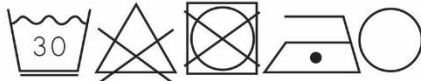

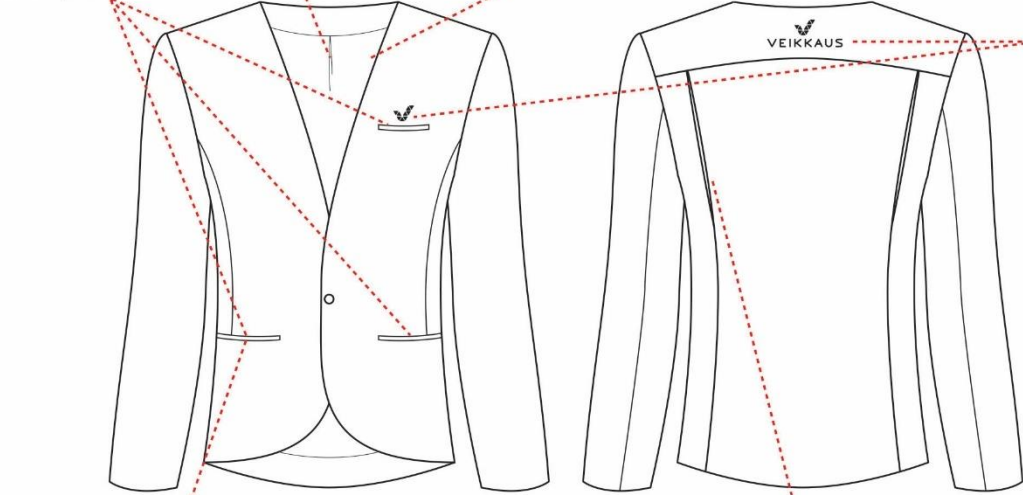
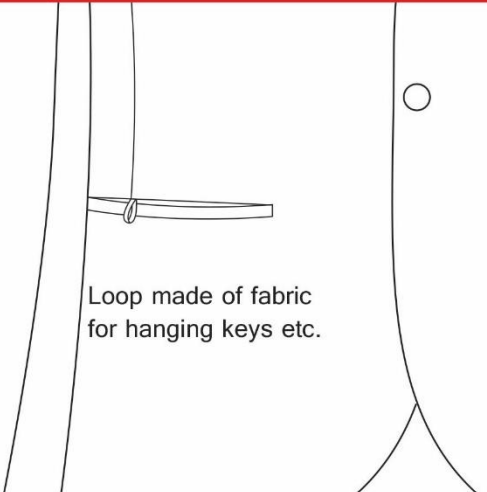
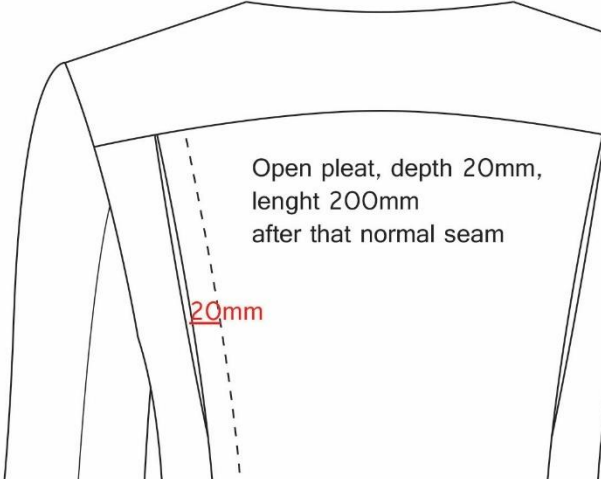

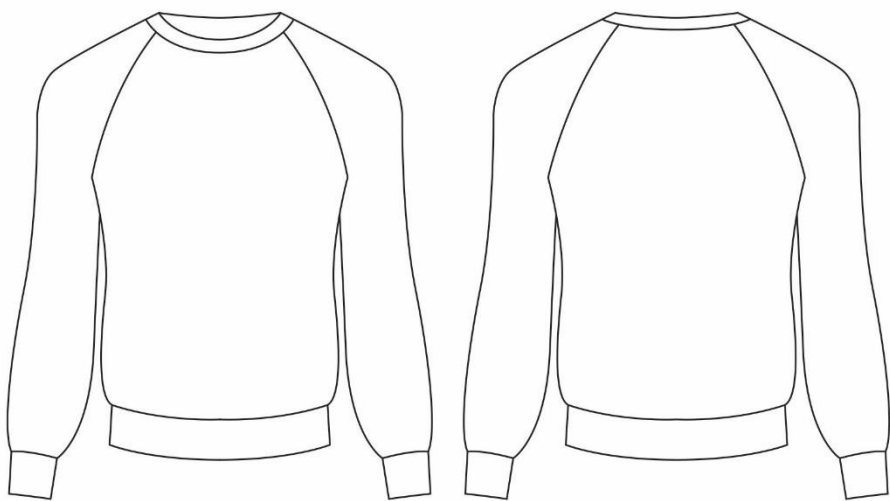
PRODUCT CARD: Feeling - Men		DESIGNER: Maiju Supponen	
STYLE: Chap Vest	SIZE CATEGORIES Normal sizing: 44 - 58 Plus sizing: 60 - 66		
COMPANY: Veikkaus	Sample size 52		
<p>Open pleat to give some looseness for the lining</p> <p>Welt pocket</p> <p>Lining and insides of pockets are made of Neva'Viscon. Other parts are made of Idra.</p> <p>Embroidery White yarn</p>			
<p>Loop made of fabric for hanging keys etc.</p>		<p>Size adjustment</p> <p>Tunnel for elastic band</p>	

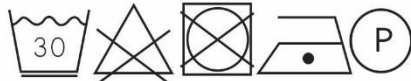
PRODUCT CARD: Feeling - Men		DESIGNER: Maiju Supponen
STYLE: Chap Blazer	SIZE CATEGORIES	
COMPANY: Veikkaus	Normal sizing: 44 - 58 Sample size 52	Plus sizing: 60 - 66
		
MATERIALS:  IDRA 64% polyester 33% cotton 3% elastane		COLOR:  Deep Black Pantone 19-0303TPX (RGB 0/0/0)
ACCESSORIES: - Metallic button, 4 holes, 22mm, silver		CARE INSTRUCTIONS: 

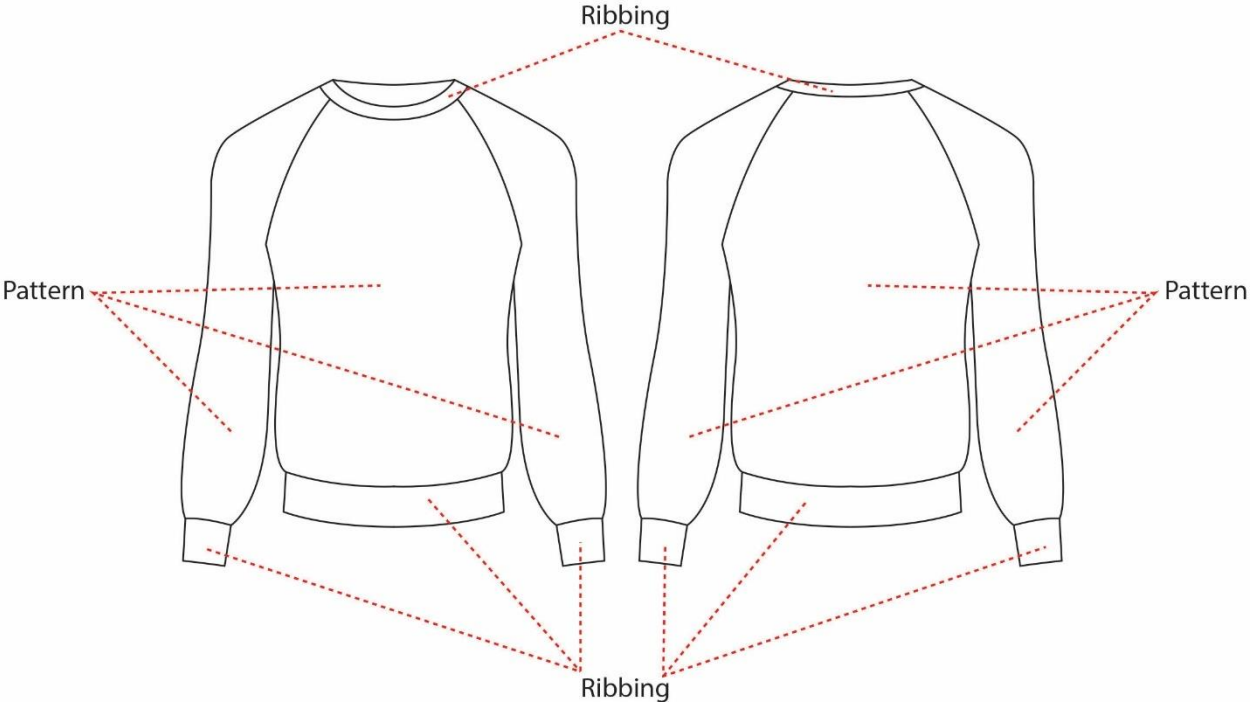
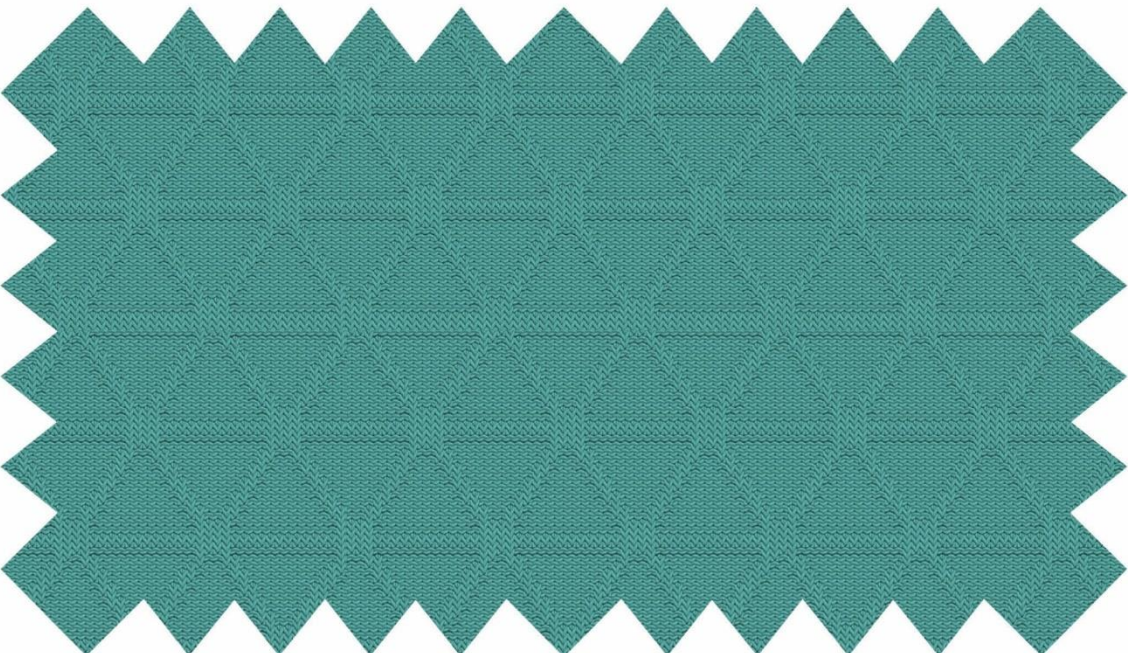
PRODUCT CARD: Feeling - Men		DESIGNER: Maiju Supponen	
STYLE: Chap Blazer	SIZE CATEGORIES		
	Normal sizing: 44 - 58	Plus sizing: 60 - 66	
COMPANY: Veikkaus	Sample size 52		
<p>Open pleat to give some looseness for the lining</p> <p>Welt pocket</p> <p>Lining and insides of pockets are made of Neva'Viscon. Other parts are made of Idra.</p> <p>Embroidery White yarn</p> 			
 <p>Loop made of fabric for hanging keys etc.</p>		 <p>Open pleat, depth 20mm, length 200mm after that normal seam</p> <p>20mm</p>	

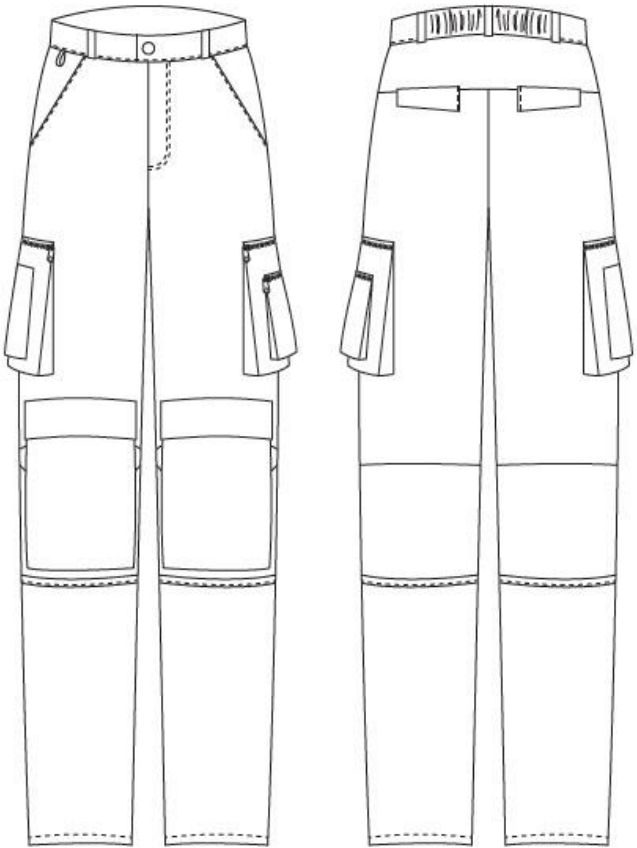
PRODUCT CARD: Feeling - Men		DESIGNER: Maiju Supponen
STYLE: Chap Sweater	SIZE CATEGORIES Sizing: XS - 6XL Sample size M	
COMPANY: Veikkaus		
		
MATERIALS:  ORGANIC 350 - WOOL COTTON 55% Organic merino wool 45% Organic cotton		COLOR:  Electric Turquoise Pantone 15-5218TPX (RGB 56 / 232 / 201)
		CARE INSTRUCTIONS: 

PRODUCT CARD: Feeling - Men		DESIGNER: Maiju Supponen
STYLE: Chap Sweater	SIZE CATEGORIES Sizing: XS - 6XL Sample size M	
COMPANY: Veikkaus		
		
PATTERN: 		

PRODUCT CARD: Feeling - Maintenance		DESIGNER: Maiju Supponen
STYLE: Trust Trousers	SIZE CATEGORIES Normal sizing: 44 - 58 Plus sizing: 60 - 66 Sample size 52	
COMPANY: Veikkaus		
		
MATERIALS:  IDRA 64% polyester 33% cotton 3% elastane		COLOR:  Deep Black Pantone 19-0303TPX (RGB 0/0/0)
ACCESSORIES: <ul style="list-style-type: none"> - Metallic shank button, 17mm, silver - Plastic zipper closed bottom, 120mm x 1, 150mm x 2, 110mm x 1, separating zipper x 2 - Elastic band, 20mm - Color of yarns match the color of fabric 		CARE INSTRUCTIONS: 

<p>PRODUCT CARD: Feeling - Maintenance</p>	<p>DESIGNER: Maiju Supponen</p>
--	---------------------------------

<p>STYLE: Trust Trousers</p>	<p>SIZE CATEGORIES Normal sizing: 44 - 58 Plus sizing: 60 - 66</p>
<p>COMPANY: Veikkaus</p>	<p>Sample size 52</p>

High curved waistline Tunnel for the elastic band

Welt pocket with flap sewn from inside edge

Loop made of fabric for hanging keys etc.





Envelope pockets. On the other side both are closed by zipper. On the other side the smaller pocket is a patch pocket for pencils.

This part is sewn to form that allows person to bend knees





Patch pockets with flaps sewn from both edges for knee pad

A zipper hidden under a flap to adjust trousers to be shorts

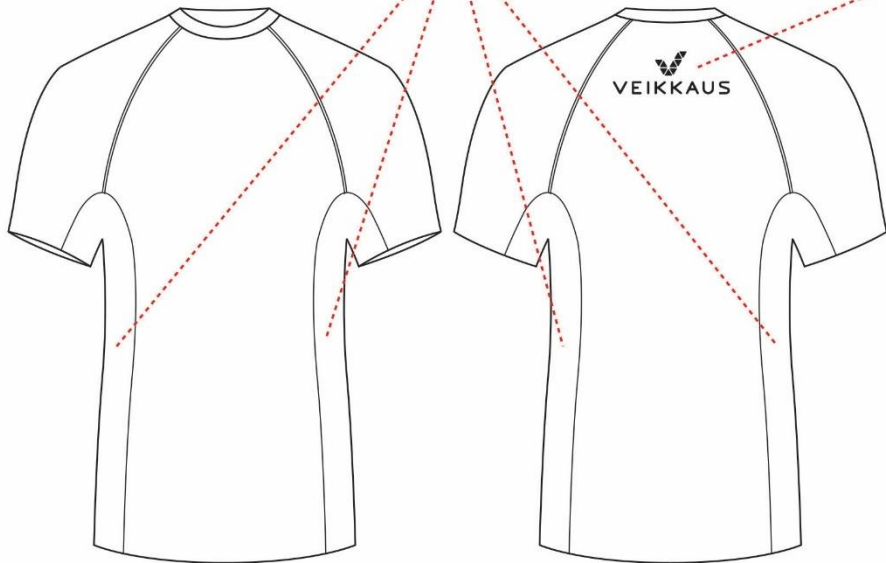
The technical drawing shows a pair of trousers with a high curved waistline and a tunnel for an elastic band. It features welt pockets with flaps sewn from the inside edge and envelope pockets with zippers. A smaller patch pocket is provided for pencils. The trousers have a design that allows for knee bending and includes a hidden zipper for adjustment. A fabric loop is attached to the waistband for hanging keys.

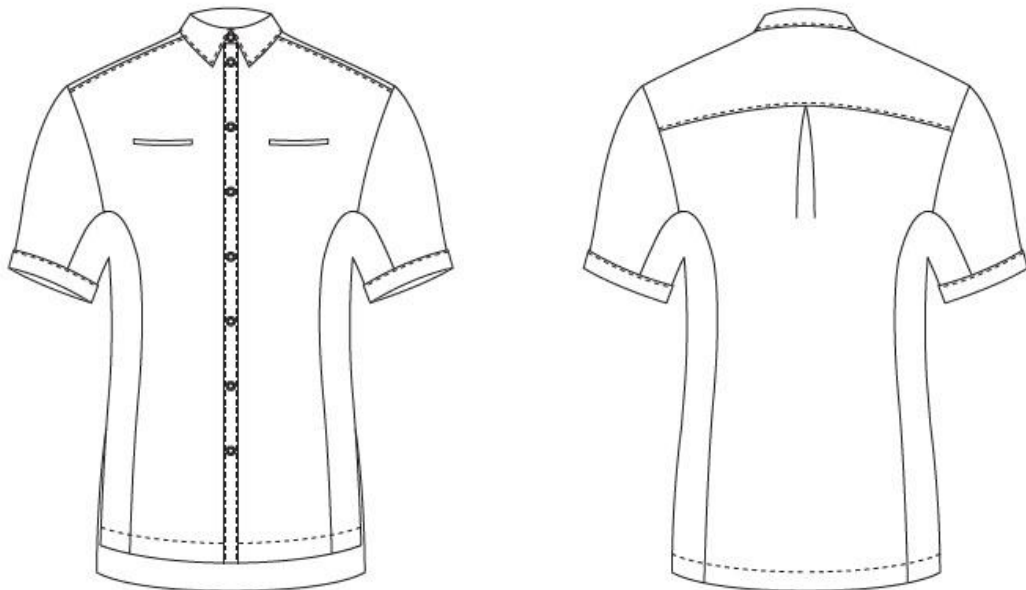

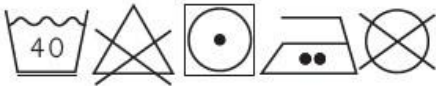

PRODUCT CARD: Feeling - Maintenance		DESIGNER: Maiju Supponen
STYLE: Trust T-shirt	SIZE CATEGORIES Normal sizing: 44 - 58 Plus sizing: 60 - 66	
COMPANY: Veikkaus	Sample size 52	
		
MATERIALS:  COOLMAX Fresh 100% polyester		COLOR:  Electric Turquoise Pantone 15-5218TPX (RGB 56/232/201)
ACCESSORIES: - Color of yarns match the color of fabric		CARE INSTRUCTIONS: 

PRODUCT CARD: Feeling - Maintenance		DESIGNER: Maiju Supponen	
STYLE: Trust T-shirt	SIZE CATEGORIES		
COMPANY: Veikkaus	Normal sizing: 44 - 58		Plus sizing: 60 - 66
	Sample size 52		
<p>One piece that covers side and under the arm makes it possible to lift hands</p> <p>Embroidery White yarn</p>  <p>The image shows two line drawings of a T-shirt. The left drawing is a side view, and the right drawing is a front view. Red dashed lines point from the text annotations to specific features on the T-shirt. The front view shows the 'VEIKKAUS' logo on the chest. The side view highlights a panel that runs from the side of the torso down to the underarm area.</p>			

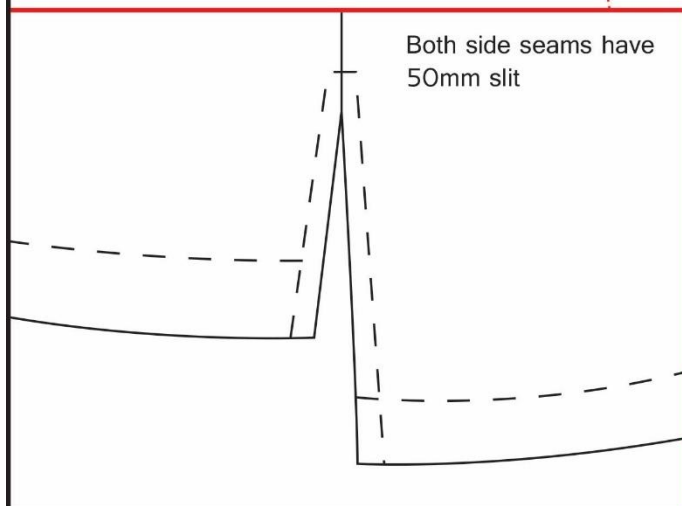
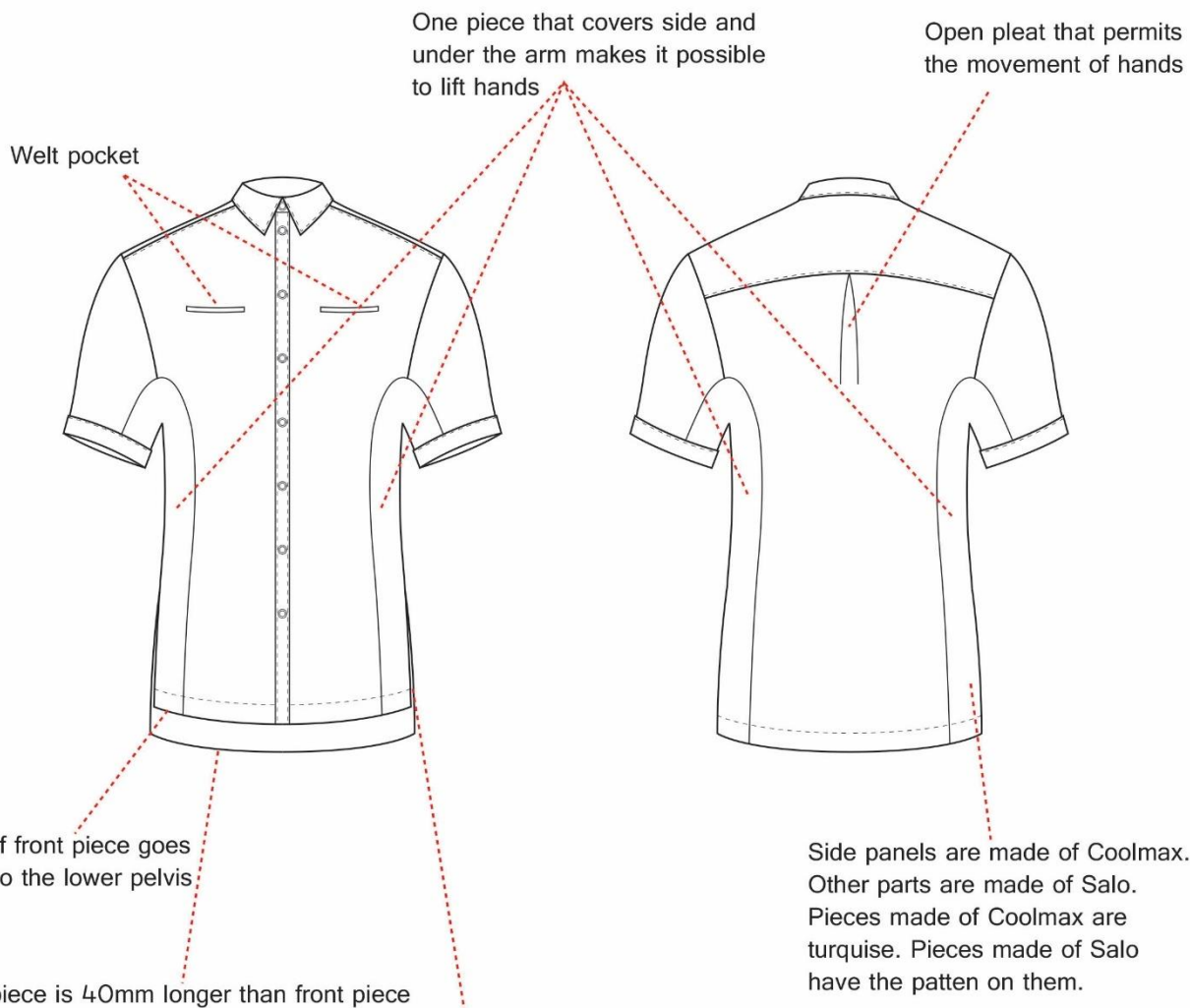
PRODUCT CARD: Feeling - Maintenance		DESIGNER: Maiju Supponen	
STYLE: Trust Shirt - short sleeves	SIZE CATEGORIES Normal sizing: 44 - 58 Plus sizing: 60 - 66		
COMPANY: Veikkaus	Sample size 52		
			
MATERIALS:  SALO 49 % polyester 48 % cotton 3 % elastane		 COOLMAX Fresh 100 % polyester	
		COLOR: 	
ACCESSORIES: - Metallic snap buttons 8pcs, 11mm, silver - Color of yarns match Pantone 19-4027TPX		CARE INSTRUCTIONS: 	
		PATTERN Pantone 19-4027TPX Pantone 19-0303TPX Pantone 11-0601TPX Pantone 15-5218TPX Electric Turquoise Pantone 15-5218TPX (RGB 56/232/201)	

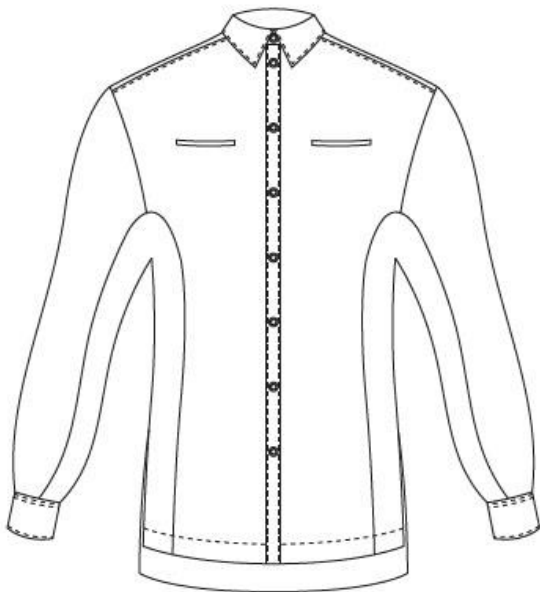
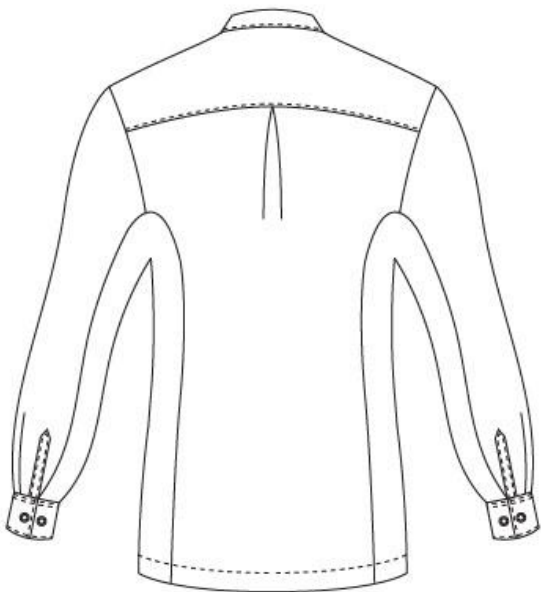

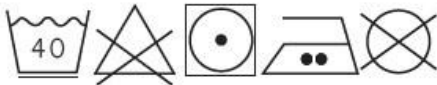

PRODUCT CARD: Feeling - Maintenance		DESIGNER: Maiju Supponen
STYLE: Trust Shirt - short sleeves	SIZE CATEGORIES Normal sizing: 44 - 58 Plus sizing: 60 - 66	
COMPANY: Veikkaus	Sample size 52	

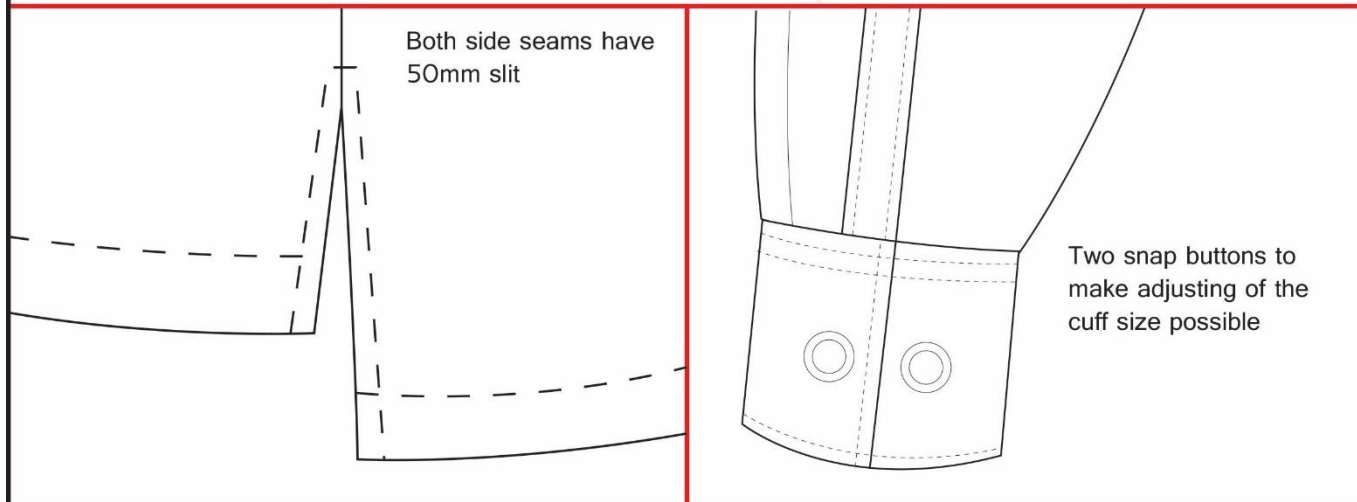
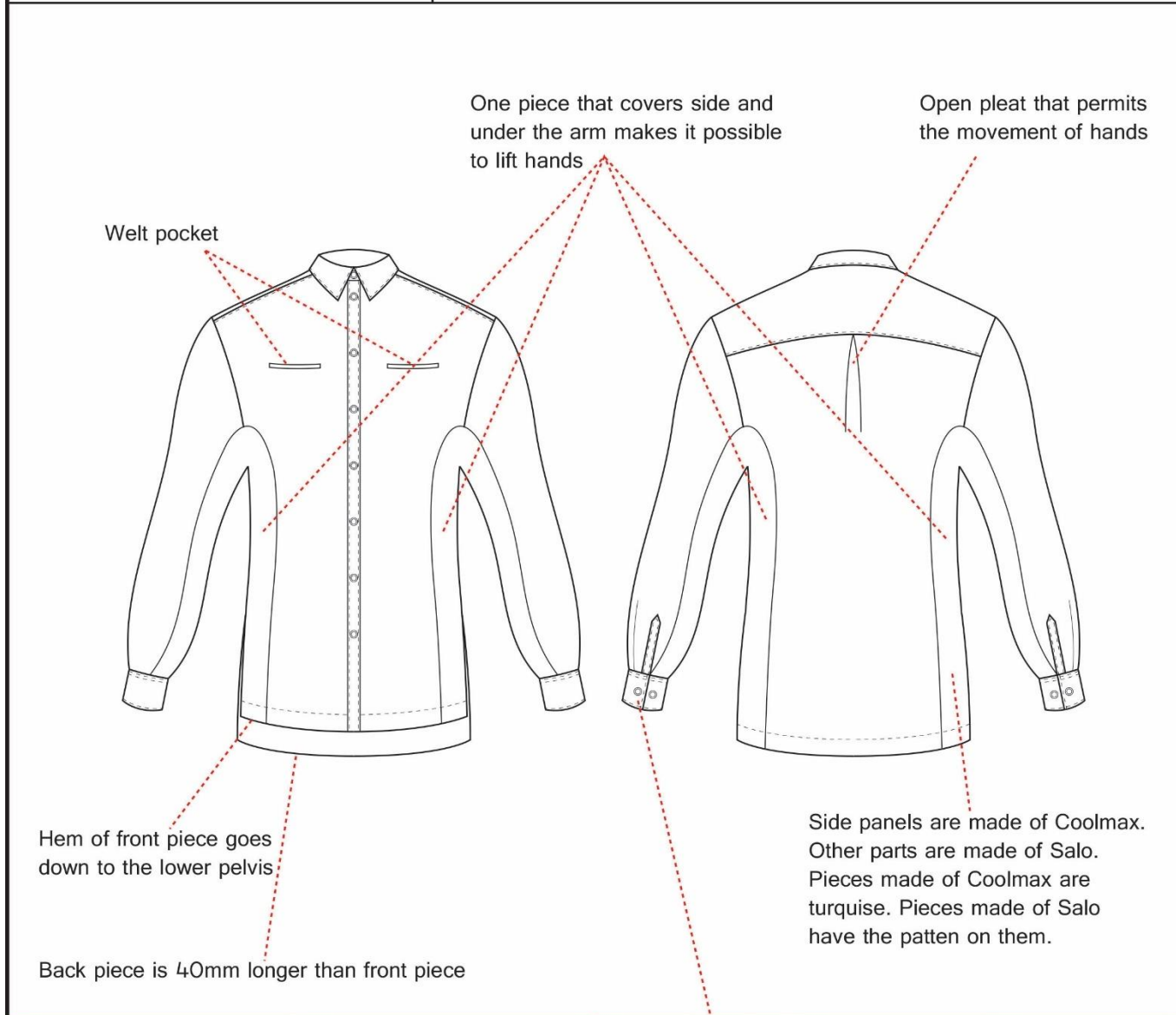

PRODUCT CARD: Feeling - Maintenance		DESIGNER: Maiju Supponen
STYLE: Trust Shirt - long sleeves	SIZE CATEGORIES Normal sizing: 44 - 58 Sample size 52	
COMPANY: Veikkaus	Plus sizing: 60 - 66	
 		
MATERIALS:  SALO 49% polyester 48% cotton 3% elastane		 COOLMAX Fresh 100% polyester
		COLOR:  PATTERN Pantone 19-4027TPX Pantone 19-0303TPX Pantone 11-0601TPX Pantone 15-5218TPX  Electric Turquoise Pantone 15-5218TPX (RGB 56/232/201)
ACCESSORIES: - Metallic snap buttons 12pcs, 11mm, silver - Color of yarns match Pantone 19-4027TPX		CARE INSTRUCTIONS: 

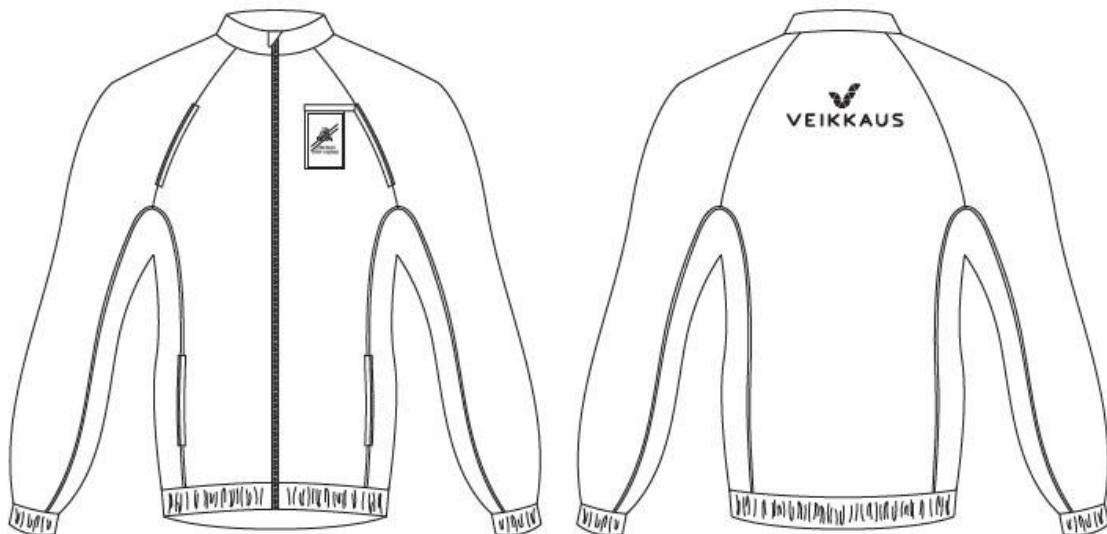

PRODUCT CARD: Feeling - Maintenance		DESIGNER: Maiju Supponen
STYLE: Trust Shirt - long sleeves	SIZE CATEGORIES Normal sizing: 44 - 58 Sample size 52	
COMPANY: Veikkaus	Plus sizing: 60 - 66	

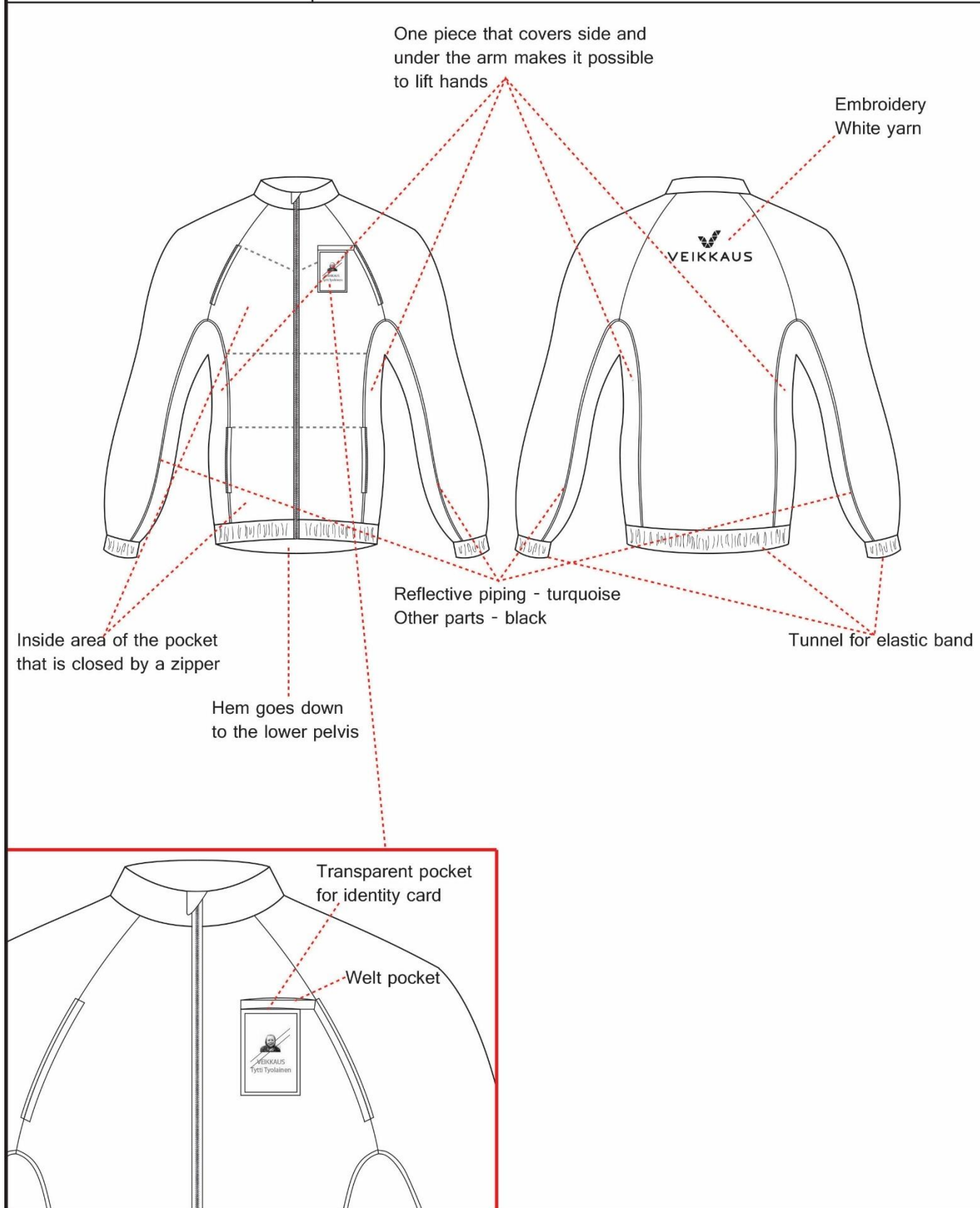

PRODUCT CARD: Feeling - Maintenance		DESIGNER: Maiju Supponen
STYLE: Trust Jacket	SIZE CATEGORIES Normal sizing: 44 - 58 Plus sizing: 60 - 66 Sample size 52	
COMPANY: Veikkaus		
		
MATERIALS:  SOFTSHELL 325 g/m ² 100% polyester		COLOR:  Deep Black Pantone 19-0303TPX (RGB 0/0/0)  Electric Turquoise Pantone 15-5218TPX (RGB 56/232/201)
ACCESSORIES: <ul style="list-style-type: none"> - Plastic separating zipper, plastic zipper closed bottom 4pcs - Reflective piping - Elastic band 20mm - Transparent film - Color of yarns match the color of fabric 		CARE INSTRUCTIONS: 

PRODUCT CARD: Feeling - Maintenance		DESIGNER: Maiju Supponen
STYLE: Trust Jacket	SIZE CATEGORIES Normal sizing: 44 - 58 Plus sizing: 60 - 66 Sample size 52	
COMPANY: Veikkaus		

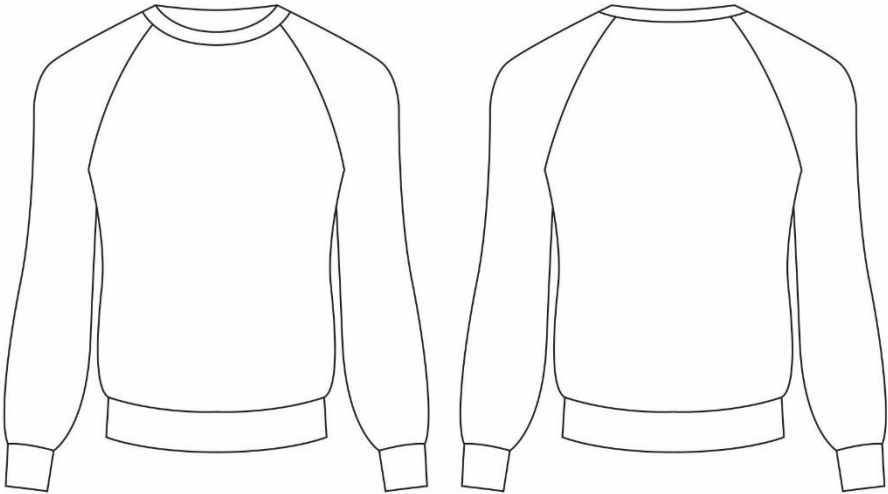

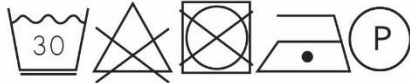
PRODUCT CARD: Feeling - Maintenance		DESIGNER: Maiju Supponen
STYLE: Chap Sweater	SIZE CATEGORIES Sizing: XS - 6XL Sample size M	
COMPANY: Veikkaus		
		
MATERIALS:  ORGANIC 350 - WOOL COTTON 55% Organic merino wool 45% Organic cotton		COLOR:  Electric Turquoise Pantone 15-5218TPX (RGB 56/232/201)
		CARE INSTRUCTIONS: 

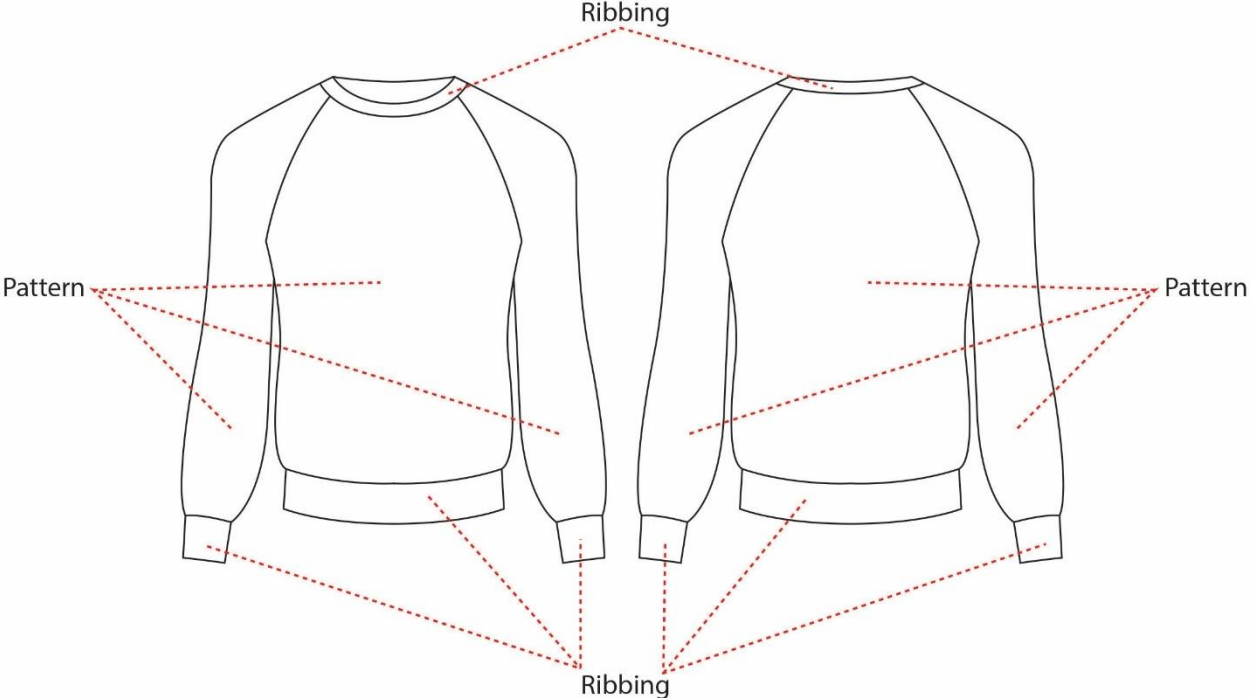
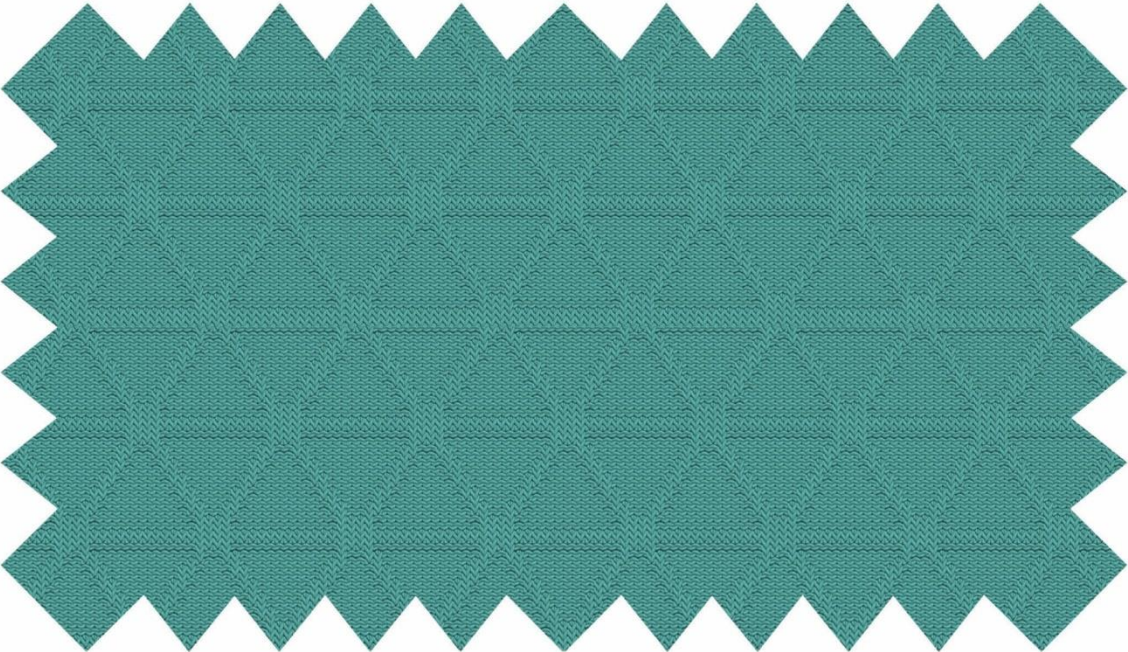
PRODUCT CARD: Feeling - Maintenance		DESIGNER: Maiju Supponen
STYLE: Chap Sweater	SIZE CATEGORIES Sizing: XS - 6XL Sample size M	
COMPANY: Veikkaus		
		
PATTERN: 		

LIITE 6: Yhteistyökumppanin arvio



Arvio

1 (1)

21.3.2017

ARVIO OPINNÄYTETYÖSTÄ

Opinnäytetyön tekijä

Maiju Supponen, Savonia-ammattikorkeakoulu

Maiju Supposen laatima työvaatesuunnitelma vastasi Veikkauksen odotuksia erittäin hyvin. Opiskelijan laatima suunnitelma valikoiman laatimiseksi oli erittäin kattava, sisältäen loppukäyttäjäkartoituksen kyselyn avulla, uuden valikoiman eri vaihtoehtojen suunnitelmat sekä esityksen uudeksi työvaatekokonaisuudeksi. Työvaatekokonaisuus sisälsi Veikkauksen toiveen mukaisesti vaihtoehtot eri asiakaspalveluhenkilöstöryhmille (pelipöydät ja pelisalit), esimiehet ja huoltoedustajat.

Opinnäytetyössä esitetty työvaatekokonaisuus ottaa hyvin huomioon työtehtävien hoitamisessa tarvittavat asiat (työvaatteen joustavuus, loppukäyttäjien heterogeenisyys ja kestävyys). Kokonaisuutta suunniteltaessa on otettu huomioon loppukäyttäjille tehdyn kyselyn tulokset. Asukokonaisuuksissa on otettu huomioon Veikkauksen brändiin liittyvät graafiset ohjeistukset ja valikoimaa voidaan jatkokehittää eri jakelukanaviin sopivaksi. Valikoimaan voidaan myös tarvittaessa lisätä tai poistaa ehdotettuja osia ilman että kokonaisuus kärsii. Opinnäytetyössä on tarkat esitykset erilaisista työvaatteissa käytettävistä materiaaleista. Materiaalivalinnoissa on erityisesti huomioitu kestävyys ja huollettavuus. Erityisesti materiaaliehdotukset ovat Veikkauksen kannalta erittäin hyviä tulevaa työvaatekilpailutusta ajatellen.

Lopputyö ja sen hyödyllisyys Veikkauksen puolelta on kiitettävä.

Espoossa 21.3.2017

Veikkauksen työvaateohjausryhmä

Aija Marila

Ville Mikkonen

Piia Tonttila