

Badamtsum

Rytmiä harjoituksia 4-6-vuotiaiden rumputunneille

Karoliina Laukola

Opinnäytetyö

Toukokuu, 2019

Kulttuuriala

Musiikkipedagogi (AMK), musiikin tutkinto-ohjelma

Musiikinohjaaja

Tekijä(t) Laukola, Karoliina	Julkaisun laji Opinnäytetyö, AMK	Päivämäärä Toukokuu 2019
	Sivumäärä 52	Julkaisun kieli Suomi
		Verkojulkaisulupa myönnetty: x
Työn nimi Badamtsum Rytmiä harjoituksia 4-6 vuotiaiden rumputunneille		
Tutkinto-ohjelma Musiikin tutkinto-ohjelma		
Työn ohjaaja(t) Pantsu, Leena		
Toimeksiantaja(t)		
<p>Tiivistelmä</p> <p>Kehittämistyön taustalla oli tarve harjoitusmateriaalille, joka soveltuisi 4-6- vuotiaille lapsille suunnatuille yksityisille rumputunneille. Tarve muodostui työelämässä koettuun ilmiöön, jossa yhä nuoremmat lapset tulevat yksityisille soittotunneille varhaisiän musiikkikasvatuksen järjestämien musiikkileikkikoulujen sijaan tai niiden lisäksi. Työn päämääränä oli muodostaa harjoituksia, joissa sovellettaisiin varhaisiän musiikkikasvatuksessa käytettäviä rytmiharjoituksia ja muovattaisiin harjoitukset yksityisille rumputunneille sopiviksi. Lisäksi tavoitteena oli oman pedagogisen osaamisen ja ymmärryksen laajentaminen sekä hyödyllisten harjoitusten jakaminen myös muille musiikkikasvattajille.</p> <p>Työ toteutettiin tutkimalla varhaisiän musiikkikasvatuksessa käytettäviä rytmisiä harjoituksia ja kohderyhmän yleisiä sekä musiikillisia kehitysvaiheita. Näiden perusteella muodostettiin valitulle kohderyhmälle sopivia harjoituksia. Harjoituksista valikoitui muutamia, joita testattiin käytännössä pitämällä demonstraatiotunti kullekin ikäryhmän edustajalle. Demonstraatiotunnit kuvattiin ja videotallenteiden perusteella tehtiin johtopäätöksiä harjoitusten toimivuudesta ja soveltuvuudesta.</p> <p>Tuloksena on kahdeksan harjoitusta, joissa on otettu huomioon kohderyhmän yleiset ja musiikilliset kehitysvaiheet. Jokainen harjoitus on aukaistu yksityiskohtaisesti käyden läpi miten ja miksi harjoitus tehdään. Harjoituksista on esitelty jokaiselle ikäryhmän edustajalle sopiva tapa ja ehdotus harjoitusten toteuttamiseen.</p> <p>Tässä työssä ehdotetut 4-6-vuotiaille suunnatut harjoitukset soveltuvat käytettäväksi musiikkikasvattajien yksityisille tunneille tai oppilaitoksissa pidettäville rumputunneille. Jokainen opettaja voi soveltaa niitä helposti omassa työssään.</p>		
<p>Avainsanat (asiasanat) Rummut, yksityistunnit, 4-6-vuotiaat, rytmiharjoitus, oppimateriaali, musiikkikasvatus</p>		
Muut tiedot		

Author(s) Laukola, Karoliina	Type of publication Bachelor's thesis	May 2019 Language of publication: Finnish
	Number of pages 52	Permission for web publication: x
Title of publication Title Rhythm exercises for the drum classes of 4-6-year-olds		
Degree programme Degree Programme in Music		
Supervisor(s) Pantsu, Leena		
Assigned by		
Abstract <p>In the background of this development work was the need for training materials that would be suitable for private drum classes for children aged 4-6 years. The need arose from the phenomenon experienced in working life with increasingly younger children coming to private playing lessons, instead of or in addition to coming to music play schools. The aim of the work was to create exercises that would be based on the rhythm exercises used in early music education and customized in order to be suitable for individual drum classes. The aim was to expand the author's own pedagogical competence and understanding. The objectives also included sharing the exercises with teacher colleague</p> <p>The work was carried out by studying the rhythmic exercises used in early music education and the general and musical development stages at different ages. Based on these, exercises suitable for the selected age range were formed. Some of the exercises were selected and tested in practice during demonstration classes. The demonstration classes were organized for each age group representative. The classes were also filmed, and based on the videos, conclusions were drawn on how the exercises worked in practice</p> <p>The outcome was eight exercises that take into account the general and musical development stages of the age distribution. Each exercise is explained, so that they show the method of doing the exercise and why the exercise is done. For the exercises, suitable age-specific ways to carry out the activities have also been identified.</p> <p>The exercises are suitable for teachers' private lessons or for drum lessons in educational institutions. Each teacher can easily apply them to their own teaching.</p>		
Keywords/tags (subjects) Drums, private lesson, 4-6-year-olds, rhythm exercise, learning materials, music education		

Sisältö

1	Johdanto.....	3
2	Tutkimuksellinen kehittäminen.....	4
2.1	Kehittämistyön tavoitteet ja toteutus	5
2.2	Aineiston analyysi.....	6
3	Lapsen yleinen ja musiikillinen kehitys.....	7
3.1	4-vuotiaat	8
3.2	5-vuotiaat	9
3.3	6-vuotiaat	10
4	Rytmi	11
4.1	Rytmi varhaisiän musiikkikasvatuksessa.....	13
5	Badamtsum-rumpukoulu alkaa	14
5.1	“Mikä rumpu?”- piiloleikki	16
5.2	Kuvista soittaminen	17
5.3	Rytmitoisto/ rytmimuistipeli.....	19
5.4	Sanarytmit.....	20
5.5	“Rytmi puutarha”	21
5.6	Dynamiikka.....	25
5.7	Yhteissoitto-yhteinen syke.....	27
5.8	Improvisointi	28
6	Demonstraatiotunnit.....	30
6.1	4-vuotiaan demonstraatiotunti.....	31
6.2	5-vuotiaan demonstraatiotunti.....	32
6.3	6-vuotiaan demonstraatiotunti.....	33
6.4	Päätelmät	34

7	Pohdinta	37
	Lähteet	40
	Liitteet	41
	Liitteet 1-11. Kuvanuotit.	41
	Liitteet 12-17. Dynamiikka	47

1 Johdanto

Lapsen musiikkiharrastus alkaa yleensä musiikkileikkikoulusta, jolloin opetus painottuu vahvasti ryhmäopetukseen. Tämän vuoksi musiikkileikkikouluissa tapahtuvat musiikilliset leikit ja tehtävät ovat luonnollisesti suunniteltu ryhmätilanteisiin. Entistä tavallisempaa on, että alle kouluikäiset lapset hakeutuvat myös yksityisille instrumenttitunneille varhaisiän musiikkikasvatuksen piirissä tapahtuvan opetuksen sijaan. Ryhmäopetuksessa käytettävät harjoitukset eivät ole suoraan siirrettävissä yksityistunneille, joten niitä on sovellettava. Tämän opinnäytetyön sykäyksenä toimi oma kokemus, jonka mukaan valmiita sopivia harjoituksia alle kouluikäisten rumpujensoiton yksityistunneille ei ollut löydettävissä.

Opinnäytetyön tehtävänä on ideoida ja kokeilla erilaisia rytmisiä ja leikillisiä harjoituksia, jotka soveltuvat alle kouluikäisten yksityisopetukseen. Kohderyhmäksi on valikoitunut 4-6-vuotiaat lapset. Tarkoituksena on koostaa nippu sopivia harjoituksia ja jakaa hyväksi todettuja käytäntöjä muiden opettajien käyttöön.

Opinnäytetyössä tutustutaan ensin kohderyhmän yleiseen ja musiikilliseen kehitykseen, jotka toimivat tietopohjana harjoitusten suunnittelussa. Tavoitteena on löytää ja kehittää sellaisia rytmisiä rumpuharjoituksia, jotka soveltuvat kohderyhmän yleisen kehityksen tasoon ja tukevat lapsen motoriaan, koordinaation ja rytmian kehitystä kuin myös lapsen sosiaalisia taitoja. Luvussa 5 esitellään kahdeksan erilaista harjoitusta, joita on kokeiltu kolmen 4-6-vuotiaan lapsen kanssa. ”Demonstraatiotunnit”-luvussa käydään läpi yksityiskohtaisemmin harjoitusten ansioita ja mahdollisia haasteita.

Opinnäytetyötä tehdessä on pyritty pitämään mielessä lapsen luontainen tapa oppia leikkimisen, kokeilemisen ja ennakkoluulottoman suhtautumisen kautta. Sen sijaan, että tunneilla ja harjoituksissa keskityttäisiin oikeaoppisesti soittamiseen, on harjoitukset pyritty pitämään lapsilähtöisinä.

Varhaisiän musiikkikasvatuksessa on syytä muistaa, että lapsi on innokas keksimään omia rytmejään ja itse keksimisprosessi on luontainen, tehokas ja motivoiva tapa lapselle oppia musiikkia (Louhivuori & Saarikallio 2010, 231).

2 Tutkimuksellinen kehittämistyö

Opinnäytetyöni sopii tutkimuksellisen kehittämistyön asettamiin kriteereihin. Tutkimuksellista kehittämistyötä tehdään silloin kun halutaan muokata jo olemassa olevaa tietoa ja pyrkiä kehittämään sitä edelleen palvelemaan uutta kontekstia. Tutkimuksellisen kehittämistyön edellytyksenä toimii selkeä tarve ja visio päivittää vanhaa tietoa vastaamaan tämän päivän vaatimuksia.

Tutkimuksellisen kehittämistyön tarkoituksena on muuttaa jo olemassa olevia rakenteita, ja tähdätä johonkin uuteen, parempaan sekä tehokkaampaan toimintatapaan. Kehittämistyön lähtökohtana voi olla selkeä näkemys jostakin uudesta tavasta tehdä, sekä toisaalta vanhojen mallien ongelmien näkeminen. (Toikko & Rantanen 2009, 16.)

Tutkimuksellinen kehittämistyö keskittyy olemassa olevan tiedon sisältämien ongelmien osoittamiseen, ja pyrkii niiden päivittämiseen ja kehittämiseen. Sen tarkoitus on myös tuoda uutta tietoa esiin siten, että se hyödyttää myös muita toimijoita, sekä mahdollisesti vakinaistaa kehittämistyön tuloksena syntyneitä uusia näkökulmia työelämässä.

Voidaan sanoa, että kehitystyö on ollut onnistunutta, kun sen tulokset ovat ulottuneet myös muiden toimijoiden käyttöön. Voidaan siis otaksua, että tutkimuksellisen kehittämistyön yksi tavoite on uusien faktojen ja ammattitaidon siirto eteenpäin. (Mts. 2009, 16.)

Opinnäytetyöni sopii tutkimuksellisen kehittämistyön kontekstiin myös siksi, että se pyrkii konkreettisen aineiston luomiseen. Tässä tapauksessa spesifimmin, ohjeistettujen harjoitusten rakentamiseen, harjoitusten tutkimiseen käytännössä ja niiden jakamiseen.

Tutkimuksellinen kehittämistyö voi olla esimerkiksi jonkinlainen ohjeistus tai ohje. Sen voi tehdä selvitystyönä, johon voi kuulua osana esimerkiksi portfolio. Tutkimuksellisessa kehittämistyössä on kuitenkin aina raportti ja raportin mukaan tehty tuotos. (Airaksinen, T. 2009.)

Tässä opinnäytetyössä on teoriapohjan perusteella rakennettu kahdeksan harjoitusta. Osaa suunnitelluista harjoituksista on kokeiltu käytännössä demonstraatiotuntien yhteydessä. Tunnit on videoitu. Tuntien kulku ja harjoitusten arviointi on tehty videoiden pohjalta ja tulokset on raportoitu tähän opinnäytetyöhön.

Tutkimuksellinen kehittämistyö on kaksiosainen kokonaisuus, joka sisältää dynaamisen osuuden, produktin. Toisena osana toimii prosessin tallentaminen, arviointi ja raportointi. (Airaksinen, T. 2009.)

2.1 Kehittämistyön tavoitteet ja toteutus

Tämän opinnäytetyön tarkoituksena on muodostaa harjoituksia 4-6-vuotiaiden yksityisille rumputunneille. Tavoitteena on jakaa sopivia työkaluja rumpujensoiton opettajille, joille ilmoittautuu oppilaiksi lapsia kohderyhmän sisältä. Harjoitukset pyritään pitämään selkeinä ja helposti sovellettavina oppilaan kehitys ja ikä huomioiden.

Kehittämistoiminnan tuloksien tulisi olla käytännönläheisiä. Ei riitä, että kehittämistyössä ilmennyt tieto on validia, vaan sen pitää ensisijaisesti olla hyödyllistä. (Mts. 2009, 121-122.)

Kehittämisympäristönä toimii rumputuntien yksityistunnit. Rumpusetti soittimena mielletään helposti hankalaksi, koska se vaatii tietynlaisia motorisia valmiuksia. Uskon kuitenkin, että asiaan kuuluvalla valmistautumisella ja lapsille soveltuvilla harjoituksilla yksityistunneista saadaan lapselle mielekkäitä ja kehittäviä kokonaisuuksia. Toisaalta kehittämisympäristönä toimii myös varhaisiänmusiikinopetuksen rytmikkaosuudet, joissa rytmitehtävät on suunnattu ryhmissä tapahtuviksi lauluiksi ja leikeiksi. Miten hyväksi havaittuja rytmisiä tehtäviä ja leikkejä pystyy soveltamaan erilaiseen tilanteeseen ja yksilöllisemmin, mutta kuitenkin lapsen etua ja kehitystä palvellen? Kehittämistoimintaa voidaan perustella mukautumisella muuttuneeseen työ-, ja toimintaympäristöön, sekä sopeutumisella uusiin ulkoihin vaatimuksiin (Mts. 2009, 18).

Tutkimuksellinen puoli tähän opinnäytetyöhön muodostuu demonstraatiotuntien sisällöllisestä analyysistä. Miten on onnistuttu jo olemassa olevan tiedon pohjalta muodostettujen harjoitusten uudelleen soveltamisessa ja harjoitusten päivittämisessä, sekä tuomisessa erilaiseen työympäristöön? Kehittäminen tässä opinnäytetyössä koskee varhaisiänmusiikkikasvatuksessa käytettävien rytmikkaharjoitusten soveltamista yksityistunneille sopiviksi.

Opinnäytetyö sisältää kahdeksan kohderyhmälle soveltuvaa harjoitusta. Harjoitukset ovat rakennettu hyödyntäen pohjana varhaisiänmusiikkikasvatuksessa käytettäviä rytmikkaharjoituksia, ja niissä on huomioitu kohderyhmän musiikilliset- ja yleiset herkkyyksikaudet. Harjoitusten toimivuutta käytännössä kokeiltiin demonstraatiotunneilla, joita pidettiin kolme - yksi kunkin ikäryhmän edustajalle. Demonstraatiotunnit kestivät noin 30 minuuttia. Tunnit pyrittiin rakentamaan niin, että niissä on selkeä rakenne ja tavoite. Demonstraatiotunnit videoitiin tuntien ja tehtävien analyttisen havainnoimisen helpottamiseksi. Videoiden perusteella arvioitiin harjoitusten kokonaisvaltaista onnistumista ja analysoitiin yleisesti niiden käytettävyyttä.

Alle kouluikäisten lasten musiikkikasvatus on painottunut ryhmäopetukseen. Ryhmäopetus on perusteltua, koska se kehittää lapsen musiikillisen ja yleisen kehityksen lisäksi sosiaalisia

taitoja lapselle sopivalla tavalla. Myös oletetut, motoriset ja koordinaatioon liittyvät haasteet vaikuttavat siihen, miksi harvoin näkee kohderyhmään kuuluvia lapsia rumpujen soiton yksityistunneilla. Oman kokemukseni mukaan vaikuttaa siltä, että alle kouluikäiset ovat kasvava ryhmä musiikin yksityistunneilla. Ilmiö saattaa johtua tämän ajan individualistisesta kehityksestä, jossa yksilön kehittymistä ja valintoja korostetaan yhteisöllisyyttä enemmän.

Koen, että rytmiiikan opettaminen lapsille on erittäin tärkeää ja se tukee lasten kehittymistä myös muilla elämän alueilla. Varhaisiän musiikinopetuksessa toteutettavat rytmiset osiot ja rytmiiikkaa sisältävät leikit ja harjoitukset on rakennettu lapsille sopiviksi. Uskon, että lasten yksityistunneista ja niiden rytmisistä harjoituksista on mahdollista rakentaa aivan yhtä kehittäviä kuin ryhmätunneista. Yksityistunnit voivat toimia hyvänä lisänä varhaisiän musiikkikasvatuksen piirissä.

Tämän opinnäytetyön motiivina toimi myös kiinnostus kehittää omaa ammattitaitoa lasten kanssa työskentelyssä. Lisäksi tarkoituksena oli kartuttaa keinoja lasten motorisen kehityksen tukemiseksi ja rytmiiikan tajun kehittämiseksi. Suurena motiivina toimi halu luoda pohja sellaisille musiikkihetkille, jotka antavat lapselle positiivisia kokemuksia itsestään. Musiikkihetkien myötä lapsi oppisi ilmaisemaan tunteitaan ja toimimaan erilaisissa sosiaalisissa tilanteissa.

2.2 Aineiston analyysi

Opinnäytetyötä varten on perehdytty asiaan kuuluvaan lähdekirjallisuuteen monipuolisesti. Lähdeaineistosta on etsitty vastauksia kysymyksiin kuten ”millaisia rytmisiä harjoituksia käytetään varhaisiän musiikkikasvatuksessa yleisesti?”, ”millaisia yleisiä ja musiikillisia herkkyyksia 4-6-vuotiaat lapset käyvät läpi ja millaisia piirteitä niihin liittyy?” ja ”miten eri kehitysvaiheita huomioidaan opetustyössä?”. Lähdekirjallisuuden monipuolisen ja kriittisen tarkastelun pohjalta muodostettiin tietoperusta. Tietoperustaa vahvistettiin seuraamalla 4-6-vuotiaille pidettyjä varhaisiän musiikkikasvatuksen tunteja. Havainnoimisessa kiinnitettiin huomiota esimerkiksi tuntien kulkuun, rakenteeseen, harjoituksiin ja opetukseen. Tämän opinnäytetyön harjoitukset rakennettiin lähdekirjallisuuden ja varhaisiän musiikkikasvatuksen tuntien seuraamisen analysoinnin pohjalta.

Aineiston analyysillä tarkoitetaan kokemuseräisen tutkimuksen mukana tulevia, luonnollisesti tutkimukseen liittyviä asioita, kuten aihepiiriin kuuluvan aineiston huolellisen

lukemisen, sisällöllisen rakenteiden erittelyn, pohtimisen ja jäsentämisen sekä tekstimateriaalin järjestäminen (Saaranen-Kauppinen, A & Puusniekka, A. 2006).

Demonstraatiotunnit toimivat tärkeänä osana tiedonkeruussa, koska niiden perusteella muodostettiin kuva harjoitusten toimivuudesta käytännössä. Aineiston analysointivaiheessa tutkija saa vastauksia hänen asettamiinsa kysymyksiin (Hirsijärvi, Remes & Sajavaara 1997, 221). Tiedonkeruun tukena toimi demonstraatiotuntien videointi, jotta tuntien kulusta muodostunut kuva olisi mahdollisimman todenmukainen. Tuntien kulku ja sisältö kirjattiin muistiin heti ja jokaisesta tunnista tehtiin yhteenveto. Kun tutkija on saanut kerättyä aineiston, on aineiston purkaminen ja analyysi aloitettava heti. Tällöin aineisto ja sen analysointi on vielä inspiroivaa tukijalle. (Hirsijärvi, Remes & Sajavaara 1997, 221.) Demonstraatiotuntien pohjalta analysoitiin yleistä tunnelmaa, harjoitusten ymmärrettävyyttä, harjoitusten sopivuutta ikäryhmän edustajalle, tuntien rakennetta sekä oppilaan omaksumiskykyä ja mahdollista kehitystä tunnin aikana.

Analyysiä tehdessä on tärkeää muistaa, että tutkimuksellisen kehittämistyön tuloksena on tarkoitus tuottaa käytännössä toimivaa materiaalia, jota jokaisen, tässä tapauksessa musiikkialalla toimivan opettajan, on helppo soveltaa omaan käyttöön. Tutkijan on ymmärrettävä saatujen tulosten arvo tutkimusalueella, mutta hänen tulisi pohtia tulosten merkitystä myös laajemmin (Hirsijärvi, Remes & Sajavaara 1997, 230).

3 Lapsen yleinen ja musiikillinen kehitys

Tässä luvussa käydään läpi lapsen yleisiä ja musiikillisia kehitysvaiheita, jotka musiikkikasvat-
tajan on hyvä tiedostaa ja ymmärtää käytännön työtä tehdessä. Luvussa käydään järjestyk-
sessä läpi tarkemmin 4-6-vuotiaiden yleisen-, sekä musiikillisen kehityksen pääpainoja. Tar-
koituksena on syventää käsitystä eri kehitysvaiheista ja herkkyykskausista. Tieto auttaa opet-
tajaa muokkaamaan omaa opetustaan ikäryhmälle sopivaksi, tuomaan tilanteeseen sopivaa
sensitiivisyyttä sekä rakentamaan tunneista kohderyhmälle parhaiten soveltuvia kokonai-
suuksia.

Opettajan on tärkeää olla selvillä lapsen yleisistä kehityksen vaiheista. Jokaiseen ikävaihee-
seen kuuluu tiettyjä herkkyykskausia ja kehityksen vaiheita, jotka opettajan on hyvä ottaa
huomioon tuntien suunnittelussa. Lapsen kehitysvaiheiden tuntemus ja tiedostaminen luo
varhaisiän musiikkikasvatuksen perustan (Lindeberg-Piironen & Ruokonen 2017, 63). Herk-
kyyskaudet toimivat ohjenuorina opettajalle suunniteltaessa tuntien kulkua. Kuten

ihmisetkin, ovat kehitysvaiheetkin yksilöllisiä. Se mikä toiselle on helppoa, voi vaatia vielä toiselta enemmän harjoitusta. Parhaimmillaan tunnit kehittävät lapsen ymmärrystä, motoriikkaa ja koordinaatiota kunkin kehitystason mukaisesti.

Tärkeää on tiedostaa, missä vaiheessa kukin oppilas on kehitysvaiheessaan. Kasvattaja pystyy paremmin yksilölliseen ohjaamiseen ja tuntien kehittämiseen, tiedostaessaan ikävaiheiden motoristen kehitysten huippuvaiheet. (Karvonen 2000, 10.)

Siinä missä opettajan on hyvä tiedostaa lapsen yleisen kehityksen vaiheet, muodostaa lapsen musiikillisen kehityksen tuntemus erittäin tärkeän perustan musiikkituokioihin. Opettajan vastuulla on tiedostaa eri ikäkausien tyypilliset musiikilliset kehitysvaiheet ja tukea lasta niiden puitteissa. Opetus tulisi suunnitella siten, että tuntien sisältö ja tehtävät käyvät käsi kädessä lapsen kehitysvaiheen kanssa. Jokaisen herkkyyksikauden aikana lapsi oppii herkkyyksikaudelle ominaisimmat asiat vaivattomasti (Keltti-Laine 1992, 18).

Musiikillisen oppimisen ja kehityksen vaiheita voidaan tarkastella muun muassa Pirkko Paananen musiikillis-kognitiivisen mallin avulla. Tämän mukaan 4-6-vuotiaiden kehityksessä on valloillaan relationaalinen vaihe sekä dimensionaalinen vaihe. Malli selittää lapsen musiikillisten perusrakenteiden aktiivista käyttöä ja musiikillisten toimintojen oppimisjärjestystä.

Relationaalisessa vaiheessa (1,5-5 v.) lapsi muuntelee ja toistaa kuvioita. Muuntelu auttaa kahden vastakkaisen suhteen havaitsemisessa, joita on esimerkiksi melodian liikkuminen ylös tai alas, vaihtelevan ja tasajakaisen rytmin erottaminen, äänen lyhyt ja pitkä kesto, sekä nopea ja hidas tempo. Relationaalisen vaiheen sisältämässä monimutkaisen koordinaation vaiheessa säveltaso ja ajan rakenteet yhdistyvät johdonmukaiseksi kokonaisuudeksi, kun kyseessä on tuttu, opittu laulu. Lapsi kykenee myös tarkkailemaan pulssia ja suhteellisia kestoja. (Louhivuori, Paananen & Väkevä 2009, 145-146.)

Dimensionaalisessa kehitysvaiheessa (5-11 v.) vastakkaisista suhteista muotoutunut tietopohja alkaa saada yhä lisää hierarkkisia rakenteita. Musiikin kuviopohjaisen hahmottamisen mukana kehittyvät tonaalinen ja metrinen hierarkia. Dimensionaalisen vaiheen sisältämässä yksitahoisessa koordinaation (5-7 v.) osavaiheessa lapsi kykenee joko rytmiseen ryhmittelyyn tai pulssin johdonmukaisuuteen. Rytmiiä kyetään toistamaan, kun se on yhden tahdin mittainen, ja kun se alkaa tahdin vahvalla osalla. (Louhivuori, Paananen & Väkevä 2009, 146.)

3.1 4-vuotiaat

Yleinen kehitys

Neljävuotias lapsi osaa käyttää veistä ja haarukkaa apuna syömisessä, sekä juoda lasista. Hän voi osata kirjoittaa nimensä kuvamuistia käyttäen. Lapsen koordinaatio on kehittynyt tasolle, jossa hän pystyy suoriutumaan esimerkiksi palapeliin tekemisestä. Lapsi kykenee kiipeämään ilman apua keinuun tai kiipeilytelineeseen, sekä kulkemaan portaissa. Lapsi osaa potkia ja heittää, kahdella kädellä, palloa. Tässä kehityksen vaiheessa lapsi osaa yhdistää motorisia tehtäviä. (Vauvasta leikki-ikäiseksi 2006, 187.)

Neljävuotiaan lapsen karkeamotoriset taidot ovat kehittyneet tasolle, jolloin lapsi kykenee hyppimään ja seisomaan yhdellä jalalla, kiipeilemään, juoksemaan ja kävelemään haluttuun suuntaan, osaa kävellä kantapäillään ja varpaillaan. Hienomotoriikan osa-alueella neljävuotias osaa käyttää saksia, piirtää ympyrän ja syödä jo itse (Kauranen 2011, 353; Haapala & Vainionpää 2014, 10.)

Neljävuotiaan aika- ja tilakäsitteet selkenevät. Lapsi tutustuu vuorokauden rytmiin. Muodot ja värit tulevat tutuiksi ja lapsi oppii erottamaan ne toisistaan. Yhdessä aikuisen kanssa lapsi tekee havaintoja ympäröivästä maailmasta ja sen ilmiöistä. Neljävuotiaan lapsen minäkuva kehittyy, kun hän oppii tunnistamaan itsensä suhteessa toisiin ihmisiin. Lapsen mielikuvitus on rikasta ja tässä kehitysvaiheessa mielikuvitus ja todellisuus menevät helposti sekaisin. Aikuisen tulee tukea lasta minäkuvan kehityksessä ja vahvistaa toivottua käytöstä sosiaalisissa tilanteissa. (Lindeberg-Piironen & Ruokonen 2017, 75-76.)

Musiikillinen kehitys

Lapsi kehittyy yksilöllisesti ja kokonaisvaltaisesti. Kehittymisen osa-alueet saattavat poiketa hyvin paljon toisistaan. Jotkin osa-alueet ovat pidemmällä kuin toiset. Soitinväritaju ja rytmittäjä kehittyvät usein neljävuotiaana. Soittaminen kehittää erityisesti lapsen koordinaatiota ja motorisia valmiuksia. (Lindeberg-Piironen & Ruokonen 2017, 115-117.)

Nelivuotiaalle suunnatuissa opetustilanteissa pyritään liittämään lapsen musiikillinen toiminta ja musiikin peruskäsitteet yhteen, ja lasta tuetaan löytämään omia musiikillisia oivalluksia. Nelivuotiaiden kanssa opetellaan perusrytmin rinnalla sanarytmien taputtamista sekä tempoon ja dynamiikkaan liittyviä käsitteitä ja niihin reagoimista. (Karvonen 2000, 133.)

3.2 5-vuotiaat

Yleinen kehitys

Viisivuotias lapsi osoittaa yhä enenevässä määrin kiinnostusta ympäröivän maailman ilmiöihin. Avaruudelliset käsitteet (kuten oikea - vasen, edessä - takana yms.) selkenevät lapselle.

Lapsen kanssa tulee keskustella elämän ilmiöistä ja lukea hänelle kirjoja. Tämä vahvistaa tehokkaasti lapsen kielellistä kehitystä. (Lindeberg-Piironen & Ruokonen 2017, 77.)

5-vuotias lapsi osaa jo toimia ryhmässä ja se on hänelle mieluista. Jokaisella lapsella ilmenee jo selkeämmin omat yksilölliset vahvuudet ja heikkoudet. Aikuisen tulee ohjata lapsen eri menettelytapoja positiiviseen suuntaan. 5-vuotiaan lapsen moraalikäsitys kehittyy, jolloin aikuista tarvitaan tukemaan ja keskustelemaan lapsen kanssa häntä askarruttavista kysymyksistä. (Lindeberg-Piironen & Ruokonen 2017, 78.)

Noin viisivuotiaana lapsen koordinaatio on kehittynyt tasolle, jossa lapsi pystyy paremmin hallitsemaan liikkeitään ja käsittämään rytmiä erilaisten elämän osa-alueiden kautta (Karvonen 2000, 34).

Viisivuotiaan motoriset taidot ovat kehittyneet tasolle jossa lapsi kykenee jo yhdistelemään ja tekemään erilaisia liikkeitä samanaikaisesti, kävelemään viivaa pitkin, heittämään palloa usean metrin päähän, juoksemaan sujuvasti suuntaa vaihtaen, hyppimään yhdellä jalalla ja tasajalkaa. Viiteen ikävuoteen mennessä lapsen käteisyys vakiintuu, joka mahdollistaa hienomotoriikkaa vaativien taitojen erikoistumisen ja tämän vuoksi motoristen taitojen nopean kehittymisen. (Armanto & Koistinen 2007, 167; Haapala & Vainionpää 2014, 13.)

Musiikillinen kehitys

5-vuotias ymmärtää rytmin, melodian ja sävelkorkeuden olemassaolon. Hän osaa käsien ja jalkojen itsenäisen käytön. Musiikissa olevan rytmin ja sykkeen ilmaisu tarkentuu. 5-vuotias on usein innostunut aloittamaan uuden instrumentin opettelun. (Karvonen 2000, 133.)

Viisivuotiaan musiikkitoiminnassa olisi hyvä korostaa sanarytmin, sykkeen ja musiikillisten muotorakenteiden erottamista. Viisivuotiaan kanssa aloitetaan melodia- ja rytmisoittimien opettelu, sekä harjoitellaan esiintymistä. (Mts. 2000, 133.)

3.3 6-vuotiaat

Yleinen kehitys

6-vuotiaan maailmankuva laajenee myös kotimaan ulkopuolelle. Lapsi alkaa ymmärtämään elämän kiertokulussa tapahtuvia prosesseja, kuten kasvin kasvaminen tai mistä maito tulee. Yhdessä aikuisen kanssa lapsi opettelee luonnon ilmiöitä ja miten luonto ja ihminen liittyy toisiinsa. Lukukäsitteet alkavat tulla tutuiksi, ja samalla myös kello ja almanakka. 6-vuotiaan lapsen kanssa voi ruveta keskustelemaan ja jäsentämään ympäristöstä, saduista ja uutisista saatua tietoa. (Lindeberg-Piironen & Ruokonen 2017, 80-81.)

Kuusivuotiaan erilaiset liikkeissä tarvittavat motoriset suoritukset ovat sulautuneet ja muodostaneet koordinoitun kokonaisuuden. Tulokset kehittyvät koko ajan, kun lapsi oppii juoksemaan, heittämään ja hyppimään paremmin (Karvonen 2000, 34-35). Hienomotoriikassa kuusivuotias on kehittynyt tasolle, jossa hän kykenee piirtämään monomutkaisia kuvioita, osaa käyttää kynää sujuvasti ja opettelee kirjoittamista (Armanto & Koistinen 2007, 167; Haapala & Vainionpää 2014, 13).

Musiikillinen kehitys

Kuusivuotias on jo valmis syventymään musiikillisiin ilmiöihin ja itseilmaisuun. Hän osaa havainnoida erilaisia musiikkityylejä ja ääniä, sekä tekee omia arvioita niistä. Kuusivuotias tiedostaa, että erilaisille melodioille ja rytmeille on olemassa omat merkintätavat nuoteilla. Musiikillisen toiminnan tavoitteena on soittaminen ja erilaisten musiikillisten kuvioiden opettelu. Kuusivuotiaiden kanssa opetellaan yhdessä soittamista erilaisista partituureista ja kuvitetaan niitä itse. Kuusivuotias on valmis tutustumaan musiikillisiin peruskäsitteisiin, sekä alkeellisten symboleiden tunnistamiseen musiikillisessa kontekstissa. (Karvonen 2000, 133.)

4 Rytm

Tämä opinnäytetyö tarkastelee rytmien opettamista. Onkin siis tärkeää avata rytmien käsitettä, sekä yleisistä että musiikillisista lähtökohdista.

Rytmi käsitteenä ja ilmiönä voidaan hahmottaa niin, että se on eri-, ja samanpituisten äänien, sävelien tai taukojen vaihteluja. Rytmisanaa käytetään musiikissa monessa merkityksessä sekaannukseen saakka. Rytm tarkoittaa ensisijaisesti kappaleissa vallitsevaa perussykettä, eli pulssia. Syke jakaa ajan säännöllisesti, auttaen ajan kulumisen hahmottamista. Syke voi olla kappaleesta riippuen, hidasta tai nopeaa. (Linnankivi, Tenkku & Urho 1988, 61.)

Rytmi yhdistetään usein ensimmäisenä musiikkiin. Rytm muodostaakin musiikin pohjan, jonka päälle tuodaan muita elementtejä. Näitä elementtejä ovat esimerkiksi melodia, harmonia, dynamiikka, tempo. Yhdessä nämä elementit muodostavat kokonaisuuden jota voidaan kutsua kappaleeksi. Rytm ja perussyke muodostavat yhdessä musiikin perustan. Rytm voi joko muuttua tai säilyä läpi kappaleen. Kappaleessa vallitsevan sykkeen perusteella musiikki saa parhaimmillaan pään nytkymään ja lanteet heilumaan. Kappale etenee useimmiten valitussa tempossa, joka säilyy, kiihtyy tai hidastuu kappaleessa vallitsevan kohdan mukaan. (Mts. 2017, 35.)

Rytmiä esiintyy kuitenkin muuallakin kuin musiikissa. Vuodenaikojen samanlaisena pysyvää vaihtelu kertoo koska tulee kevät, kesä, syksy ja talvi. Vuodenaikojen kierto rytmittää esimerkiksi maanviljelyä. Myös arkemme rytmittyy tietyllä tavalla, joka toistuu joka päivä suunnilleen samalla kaavalla. Heräämme, lähdemme töihin ja tulemme kotiin yleensä samaan aikaan. Viikonloppurytmi poikkeaa taas arjen rytmistä rennommalla rakenteellaan. Ihmisellä on myös oma sisäänrakennettu unirytm, joka jakaa karkeasti ihmiset ilta-, tai aamuvirkkuihin. Rytmien kautta ihminen pystyy hahmottamaan itseään, arkeaan ja ympäristöönsä paremmin.

Ihminen jäsentää elämäänsä hyvin pitkälti rytmien kautta. Esimerkiksi työ ja lepo muodostavat yhdessä tukirangan, joka rytmittää arkea. Rytmien on myös kehollista, jonka yksilö voi löytää työstä tai vaikka urheilun kautta. Hermoston ja lihasten toiminta jäsentyy rytmillisesti, joka auttaa fyysisessä suorituksessa. Rytmien on osa elämäämme, ja se auttaa elämän eri ilmiöiden hahmottamisessa. (Kivelä-Taskinen & Setälä 2006, 54.)

Rytmien on sisäänrakennettu jo pieneen lapseen. Useissa tutkimuksissa on todettu, että sikiön altistuminen musiikille ja äänelle äidin kohdussa, muodostaa pohjan lapsen musiikin käsittämiseksi ja oppimiseksi. Sikiö altistuu erilaisille rytmeille äidin kehon kautta. Äidin sydämen tahtainen syke yhdistyy muun kehon toimintojen, sekä ympäristöstä kantautuviin ääniin, muodostaen kompleksisia rytmimaailmoja. (Lindeberg, Piironen & Ruokonen 2017, 216.)

Pienen vauvan elämää rytmittävät oman kehon toiminnat. Mutta myös jokapäiväinen arki koostuu erilaisista toistuvista tapahtumista, jotka helpottavat lapsen kasvua ja kehitystä, sekä tuovat selkeyttä oman elämän hahmottamiseen. Samanlaisena toistuvat rutiinit, ruokailuajat, päiväunet tuovat turvaa lapsen arkipäivään. Syntymän jälkeen elämäämme rytmittävät oman sydämen syke, hengitys ja valveillaolon rytmi (Kivelä-Taskinen & Setälä 2006, 54).

Kun mietitään musiikin varhaiskasvatusta tai ylipäätensä musiikin opetusta, rytmien tutustuminen ja rytmien opettaminen on perusteltua. Musiikin ja rytmien oppiminen auttaa lasta hahmottamaan ympäröivää maailmaa suhteessa itseensä. Rytmien avulla helpottaa muiden, ei musiikillisten osa-alueiden kehityksessä. Musiikin harjoittelu auttaa myös kouluaineiden, kuten matematiikan tai erilaisten kielten oppimisessa.

Rytmien on monien taidollisten suoritusten perusta. Oman sisäisen rytmien löytäminen auttaa koordinaatiota vaativissa tehtävissä - oli sitten kyse liikunnasta tai vaikkapa musiikista. Musiikkikasvatuksen tarkoitus on tukea ja edistää lapsen rytmien kasvua. Hyvä rytmien taju edistää myös muiden taidollisten osa-alueiden kehitystä, kuten kirjoitus- ja lukutaitoa. (Lindeberg-Piironen & Ruokonen 2017, 36.)

4.1 Rythmi varhaisiän musiikkikasvatuksessa

Alle kouluikäisten lasten musiikkikasvatus ei pyri tietoisten musiikillisten taitojen kehittämiseen, vaan on pikemminkin musiikilliseen maailmaan tutustumista yleisellä tasolla, joka tapahtuu lapsen arkipäiväisessä elämässä (Anttila & Juvonen 2006, 176). Varhaisiän musiikkikasvatuksessa pyritään luomaan lapselle hyvä ja henkilökohtainen suhde musiikkiin. Sen tavoitteena on tutustuttaa lapsi yleisiin musiikillisiin ilmiöihin sekä tukea lapsen sosiaalista, musiikillista ja yleistä kehitystä.

Opetettaessa rytmia varhaiskasvatuksessa, tavoitteena on kehittää keskittymiskykyä, koordinaatiota sekä opettaa lapsen kehoa ylläpitämään aivojen antamia käskyjä. Tavoitteena on myös liittää tiedostamaton ja tiedostettu ajattelu yhteen. Varhaisiän musiikkikasvatuksen rytmiiikaharjoituksissa tarkoituksena on oppia kehollisia toimintatapoja, jotka vahvistavat erilaisia refleksiin perustuvia toimintoja. (Ruokonen 2016, 92.)

Varhaisiän musiikkikasvatuksen keskittyessä musiikkiin yleisellä tasolla, myös rytmikasvatus ei niinkään keskity minkään tietyn rytmisoittimen täydelliseen oppimiseen, eikä rytmien opettamisessa ole tarkoitus syventyä erityisen pitkälle. Varhaisiän musiikkikasvatuksen rytmiiikkaosioissa tutustutaan erilaisiin rytmisoittimiin soittaen ja kuunnellen.

Rytmin opettamisessa perimmäisenä tavoitteena on auttaa lasta käsittämään rytmi kahdella tavalla; elämyksellisesti ja tiedollisesti. Varhaisiän musiikkikasvatuksessa rytmin opettamisen lähtökohdانا ovat elämykselliset harjoitukset, jotka fokuoitetuvat rytmin kuuntelemiseen. Rytmin kuuntelua harjoitellaan rytmiliikunnan avulla, jolloin liikutaan kokonaisvaltaisesti tai säännönmukaisesti musiikin mukana. Lorujen ja runojen kautta hahmotetaan musiikin sanarytmejä ja perusrytmejä. Soittaminen on lorujen ja runojen säestämistä erilaisin keho-, rytmi sekä melodiasoittimin. Soittamista harjoitellaan myös toteuttamalla erilaisia äänimaisemia. (Lindeberg-Piironen & Ruokonen 2017, 37.)

Varhaisiän musiikkikasvatuksessa keskitytään musiikin yleisilmiöiden lisäksi tukemaan lapsen kokonaisvaltaista kehittymistä. Harjoitusten tulisi tukea lapsen fyysistä ja henkistä kasvua. Tunnit olisi pyrittävä laatimaan niin, että ne tutustuttaisivat lasta erilaisiin ilmiöihin, harjoittaisivat sosiaalisia taitoja ja esittelisivät erilaisia kulttuureja.

Yhdessä soittamisessa tähdätään musiikillisiin, sosiaalisiin, motorisiin ja tiedollisiin tavoitteisiin. Musiikillisia päämääriä ovat muun muassa rytmiiikan ja rytmittajun kehittyminen, muistin kehittyminen musiikissa, omien musiikillisten aiheiden keksiminen sekä musiikinperusteiden pohjan luominen. Sosiaalisia päämääriä ovat muun muassa yhteissoiton harjoittelemine, yhteisöllisyyden kokemine osana soittamista ja oman vuoron odottamine. Motorisiin

tavoitteisiin lukeutuu hieno- ja karkeamotoriikka sekä koordinaation kehittyminen. Tiedollisiin tavoitteisiin kuuluu instrumenttien yleinen tunnistus ulkonäön ja äänenväriin perusteella. Musiikin varhaiskasvatuksessa opetellaan tunnistamaan erilaisia soitinvärejä ja erottamaan dynaamisia vaihteluita, sekä tuottamaan itse erilaisia äänenvärejä soittimesta. (Mts. 2017, 225.)

5 Badamtsum-rumpukoulu alkaa

Olen vahvasti sitä mieltä, että korkealaatuista musiikkikasvatusta, jossa tapahtuu kasvua ja kehitystä yleisellä ja musiikillisella tasolla, sekä missä lapsi oppii sosiaalista kanssakäymistä, voidaan opettaa myös musiikin yksityisillä tunneilla.

Tässä osiossa esitellään Badamtsum-nimellä kulkeva harjoituspaketti, jonka avulla rumpujen soiton opettaja voi koostaa sopivan tunnin 4-6-vuotiaalle oppilaalle. Harjoitukset on laadittu siten, että huomioon on otettu ikätason yleinen sekä musiikillinen kehitys. Varhaiskasvatuksen opetussuunnitelmassa punaisena lankana toimii lapsen etu, ja se mikä on lapselle ominaisinta tapa oppia (Anttila & Juvonen 2006, 177). Jokainen harjoitus on esitelty niin, että siitä käy ilmi harjoituksen toteutus ja ajatus harjoituksen taustalla. Jokaisen harjoituksen kohdalla on eritelty erikseen 4-, 5- ja 6-vuotiaalle sopiva tapa harjoituksen toteuttamiseen. Jaottelut ovat suuntaa-antavia. Musiikkikasvattajan vastuulla on seurata oman oppilaan kehitystasoa ja laatia harjoitukset yksilön tason mukaisesti. Instrumentin haltuunotto ja sen omaksuminen on monella eri tasolla haastavaa. Suotuisa vuorovaikutuksellinen kohtaaminen, ihmisen yksilöllinen näkeminen itseään tuottavana yksilönä, sekä molemminpuolinen kunnioitus, luovat pohjan hyvälle oppimiselle (Olsonen 2012, 7).

Rumpusetti koostuu erilaisista symbaaleista ja kalvosoittimista. Rummuista saadaan aikaiseksi erilaisia äänensävyjä riippuen esimerkiksi käytössä olevista kapuloista, siitä kuinka kovaa soitetaan tai mihin kohtaa rumpua tai symbaalia soitetaan. Voidaankin todeta, että rumpusetti on erilaisten rytmisoittimien kokonaisuus. Rumpusetti on monipuolinen instrumentti, jonka kautta lapselle voidaan opettaa dynamiikkaa, pulssia, soitinvärejä, sanarytmejä tai koordinaatiota. Varhaisiän musiikkikasvatuksessa käytettäviin rytmisoittimiin on suositeltavaa hankkia sellaisia instrumentteja, joista lähtee mahdollisimman erilaisia äänenvärejä. Puisia äänensävyjä tuottavat muun muassa guiro, rytmikapulat ja rytmipenaali. Metallisia ääniä tuottavat triangeli, sormisymbaalit ja tamburiini. Kalvosoittimina toimii esimerkiksi kehärumpu, bongot ja congat. (Hujala & Turja 2016, 130.)

Opettajan esimerkki ja asenne ovat avainasemassa pidettäessä rumputunteja lapsille. Oma iloinen mieli ja kehonkieli värittävät musiikkihetkiä positiivisesti. Opettajan tulee tunnistaa asemansa ensisijaisesti musiikkikasvattajana, joka luo pohjaa lapsen musiikilliselle kasvuille. Opettajan tehtävä on tukea ja ohjata oppimistilannetta sanallisilla suuntaviivoilla, mutta myös erilaisilla ilmeillä, eleillä ja kehonkielellä (Lindeberg-Piironen & Ruokonen 2017, 403). Harjoitukset tulee esittää selkeästi ja tarvittaessa toistaen. Opettajan tulee tiedostaa, että musiikin opettelu lapsen kanssa tapahtuu yhdessä, sukeltamalla erilaisiin hetkiin ja musiikillisiin ilmiöihin. Musiikillisia virikkeitä tulee olla erilaisia, jotta kuva musiikista ja rytmistä kasvaa mahdollisimman monipuoliseksi.

Soittamisen harjoittelu alkaa tutkimisen ja matkimisen kautta. Opettaja ja oppilas tutustuvat yhdessä rytmiin, pulssiin tai alkeelliseen säestämiseen. Musiikillisten ilmiöiden oppimisessa hyviä menettelytapoja ovat muun muassa rytmi- ja soittoharjoitukset, musiikin kuuntelu sekä erilaiset leikilliset harjoitukset. Harjoitusten apuvälineinä opettaja voi käyttää esimerkiksi nuotteja ja äänimateriaalia. (Lindeberg-Piironen & Ruokonen 2017, 213.)

Badamtsum-harjoituksia laadittaessa on korostettu erityisesti leikillisyyttä, joka edesauttaa oppimista ja motivaatiota soittoharrastuksessa. Leikki on luonnollinen osa lapsen itseilmainsua, joten on tärkeää, että tätä puolta ei tukahduteta. Osassa harjoituksia on käytössä alkeellisia nuotteja, joiden kautta oppilas pystyy hahmottamaan musiikkia myös symbolisella tasolla. Harjoitukset tutustuttavat rumpusetin eri osiin soittaen ja kuunnellen. Ne harjoittavat motoriikkaa, soitinväriä, dynamiikkaa ja pulssia. Badamtsum-harjoituksissa tutustutaan nuotinlukuun kuvanuottien avulla ja improvisointiin tarinankerronnallisen lähestymistavan kautta.

Varhaisiän musiikkikasvatuksessa tapahtuva musiikillisten taitojen oppiminen tapahtuu osallistavuuden, leikillisyyden ja elämyksellisyyden kautta, osana täysipainoista elämää. Tämän vuoksi musiikkihetkiä suunniteltaessa on hyvä kiinnittää huomiota siihen, että ne tukevat lapsen mielikuvitusta, kokemuksia ja luonnollista kiinnostusta musiikkia kohtaan. (Lindeberg-Piironen & Ruokonen 2017, 385.) On tärkeää, että opettaja osaa luoda turvallisen oppimisympäristön, joka kannustaa lasta tutkimaan ilmiöitä yhdessä aikuisen kanssa. Turvallinen oppimisympäristö edesauttaa positiivisen minäkuvan rakentumisessa. Täydellisen instrumentin hallinnan sijaan on pyrittävä miettimään ensisijaisesti tuntien ja harjoitusten elämyksellistä puolta. Sekä opettaminen, että oppiminen on syytä keskittää prosessiin ja matkaan, ennemmin kuin itse tulokseen (Gordon 2003, 37).

4-6-vuotiaan soitto-tunteja suunniteltaessa on suositeltavaa luoda selkeä rakenne, joka sisältää toistuvia elementtejä. Tunnit on esimerkiksi hyvä aloittaa ja lopettaa samalla tavalla.

Toistuva, samanlainen aloitustapa virittää ja rentouttaa lapsen mielen soittohetkeen. Samanlainen lopetus kertoo lapselle musiikkihetken päättyvän ja jättää hyvän olotilan. Positiivinen ilmapiiri luo pohjan onnistuneelle musiikkihetkelle. Positiivisen tunnelman kautta lapsi kokee itsensä hyväksytyksi ja uskaltaa olla oma itsensä. Turvallinen oppimisympäristö on omiaan luomaan tilan, jossa lapsi voi rentoutuneesti kokeilla ja onnistua. Onnistumiset kehittävät lapsen itsevarmuutta ja toistuvat toimintamallit luovat turvallisuuden tunnetta. Tutut toimintatavat auttavat lasta valmistautumaan ja selviämään myös uusista ja haastavista tilanteista (Lindeberg-Piironen & Ruokonen 2017, 363).

5.1 “Mikä rumpu?”- piiloleikki

Mitä?

Instrumentin oppiminen alkaa aina soittimeen tutustumalla. Rummuissa on monta osaa, joilla kaikilla on oma tehtävänsä. Kun lapsi oppii rumpusetin osien nimet ja oppii yhdistämään ne tiettyyn kuulokuvaan, tulee instrumentti samalla tutuksi. Harjoitus noudattaa lapselle tuttua piiloleikkikaavaa, jonka ideasta saa nopeasti kiinni. Harjoituksella on myös hyvä aloittaa soittotunnit, koska siinä käydään rumpusetin osat läpi ja muistellaan niiden nimet. Oppilaan on helpompi toimia tunnilla, kun instrumentti on tuttu.

Miten?

Rumpusetin osien nimet käydään ensin yhdessä läpi. Samalla mietitään, minkälaisen äänen mikäkin osa tuottaa. Seuraavaksi oppilas laittaa silmänsä kiinni, jonka aikana opettaja soittaa jotakin rumpua. Oppilas avaa silmänsä ja yrittää arvata, mitä rumpua opettaja soitti. Soittamisen lisäksi oppilas yrittää nimetä rummun. Rooleja voi myös vaihtaa, jolloin opettaja sulkee silmänsä ja oppilas soittaa jotakin rumpusetin osista. Harjoitukset tulee soittaa mahdollisimman hitaasti ja tarvittaessa toistaa uudestaan.

Miksi?

Kyseisen tehtävän tarkoituksena on tutustuttaa lapsi rumpusetin eri osiin kuin huomaimatta. Samalla lapsi tutustuu rumpusetin eri osien soitinväreihin ja oppii yhdistämään äänen oikeaan osaan. Tehtävän tarkoitus on harjaannuttaa oppilaan korvaa, kuuntelemisen taitoa ja oman vuoronsa odottamista. Lapsen tapa oppia on hyvin kokonaisvaltaista ja uusia asioita harjoitellaan kaikkia aisteja hyödyntäen (Lindeberg-Piironen & Ruokonen 2017, 213).

4-vuotiaat

“Mikä rumpu?”-harjoitus kannattaa pitää mahdollisimman yksinkertaisena. Aluksi keskitytään siihen, minkälaisia ääniä eri setin osat tuottavat ja mitkä niiden nimet ovat. Kun rumpusetin osien nimet ovat tulleet tutuiksi, voidaan siirtyä itse piiloleikkiin. 4-vuotiaan kanssa kannattaa aluksi soittaa pelkästään yhtä rumpusetin osaa kerrallaan, jotta kuulokuva saa kehittyä rauhassa ja nimi jää mieleen.

5-vuotiaat

Kuten 4-vuotiaan, myös 5-vuotiaan kanssa kannattaa aluksi keskittyä rumpusetin tutustumiseen. Kun eri osien nimet yhdistyvät kuulokuvaan, voidaan aloittaa harjoitus. Ensin soitetaan vain yhtä rumpua kerrallaan, jonka oppilas nimeää ja soittaa. Tämän osion sujuessa, voidaan siirtyä kahteen rumpuun. Viisivuotiaiden kanssa on hyvä alkaa harjoitella raajojen eriytyvyyttä. Tätä voidaan harjoittaa siten että jakaa kahden rummun rytmit eri raajoille. Tai soittamalla yhtä rumpua kahdella raajalla samaan aikaan.

6-vuotiaat

Kuten neli- ja viisivuotiailla, myös kuusivuotiaiden kanssa aloitetaan setin osien nimeämisellä ja niiden äänenväriin tutustumisella. Ensimmäisen osion sujuessa siirrytään piiloleikkiin. Tässä osiossa on hyvä aloittaa yksinkertaisesta ja siirtyä haastavampaan, jotta oppiminen tapahtuu mahdollisimman rennosti. Kuusivuotiaiden kanssa voidaan edetä myös yksinkertaisiin 3-4-rummun rytmikuvioihin. Harjoituksissa on hyvä soittaa eri raajoilla eri rumpuja samaan ja eri aikaan.

5.2 Kuvista soittaminen

Mitä?

Perinteiset rumpunuotit ovat lapselle haastavia hahmottaa. Kuvien avulla opettaja kykenee opettamaan erilaisia rytmikuvioita ja alkeellisia kompeja, oppilaan taso huomioiden. Kuten yleisesti kieleen liittyviä symboleita, kykenee lapsi myös omaksumaan musiikin sisältämiä symboleita, kun ne ovat kytköksissä käytännön soittokokemukseen (Ruokonen 2016, 169).

Miten?

Opettajalla on paperilla kuvia rumpusetin eri osista, esimerkiksi yksi A4-kokoinen paperi, johon on piirretty tai tulostettu kuva yhdestä rumpusetin osasta (esimerkiksi virveli). Aluksi voidaan yhdessä käydä läpi koko rumpusetin kuva kerrallaan, ja kuunnella miltä rumpu kuulostaa. Myöhemmin kuvia voi yhdistellä janaksi, joita soitetaan järjestyksessä. Opettaja voi myös toimia kapellimestarina, jolloin hän osoittaa janalla olevia kuvia sattumanvaraisesti. Edistyneemmän oppilaan kohdalla, voidaan kuvionuoteista muodostaa yksinkertaisia komppeja. Tällöin kuvionuotit asetetaan päällekkäin. Päällekkäin olevat kuvat ja niitä vastaavat rummut soitetaan samaan aikaan. (ks. Liitteet 1-11)

Miksi?

Kuvat auttavat rumpusetin eri osien opettelussa, koska niissä yhdistyy visuaalinen kuva soitettuun ääneen. Lapsi oppii myös seuraamaan ulkopuolelta tulevaa informaatiota, joka auttaa tulevaisuudessa nuottien lukemisen kanssa. Tehtävän tarkoituksena on myös kehittää motoriikkaa.

4-vuotiaat

4-vuotiaan oppilaan kanssa kannattaa aloittaa yksi kuva kerrallaan. Kuvaa vastaavaa rumpua soitetaan ja mietitään yhdessä miltä se kuulostaa. Samassa yhteydessä nimetään rumpu. Harjoituksen tempo on hyvä säilyttää rauhallisena, jotta oppilas saa omaan tahtiinsa mieltä. Kun yksittäiset kuvat alkavat yhdistyä oikeisiin rumpuihin, voidaan siirtyä janaan. Kuvajanan soittamisessa on myös tärkeää säilyttää aluksi rauhallinen tempo. Oppimisen edistyessä voidaan tempoa nostaa, oppilaan taso huomioon ottaen.

5-vuotiaat

Aluksi tutustutaan kuvaan ja sitä vastaavaan rumpuun. Mietitään miltä rumpu kuulostaa ja mitä siitä tulee mieleen. Kuvan yhdistyessä oikeaan rumpuun sujuvasti, voidaan siirtyä kuvajanan soittamiseen. Kuvajanaa soitetaan aluksi hitaasti. Tempoa nostetaan oppilaan omaksumiskyvyn kasvaessa. Lopulta voidaan siirtyä yksinkertaisten komppien soittamiseen. Opettaja käyttää omaa arviointikykyään ja muodostaa oppilaan tasoon sopivia komppeja. Komppeja on hyvä lähestyä siten, että aluksi ne käydään hitaasti yhdessä läpi. Opettaja toimii kapellimestarina, jolloin oppilaan on helpompi seurata kuvien vaihtumista. Motoriikan ja kuulokuvan kehittyessä on hyvä antaa pikkuhiljaa oppilaalle vastuuta kompin soittamisesta.

6-vuotiaat

Myös 6-vuotiaiden kanssa on hyvä aloittaa kuviin ja niitä vastaaviin rumpuihin tutustumalla. Kun tämä osio sujuu, siirrytään kuviojanan soittamiseen. Janan soittamiseen käytetään sen

verran aikaa, että motoriikka alkaa harjaantua. Sujuvuuden kasvaessa voidaan siirtyä komppien soittamiseen. Aluksi soitetaan yksinkertaisia komppeja hitaasti, jotta motoriikka kehittyy. Oppilaan edistyksen mukaan voidaan kompeista muodostaa haastavampia.

5.3 Rytmitoisto/ rytmimuistipeli

Mitä?

Rumpujen soitto perustuu rytmiin. Eri raajat toistavat erilaisia rytmikuvioita, jotka yhdessä muodostavat rytmisen kudelman. Rytmitoisto perustuu kaikurytmiin, jossa opettaja soittaa rytmikuvion ja oppilas toistaa tämän.

Miten?

Sekä opettaja että oppilas menevät omien rumpusettiensä taakse istumaan. Opettaja soittaa jonkin rytmisen kuvion johonkin rumpusetin osista, jonka jälkeen oppilas pyrkii toistamaan rytmin samalla tavalla. Tarvittaessa opettaja toistaa rytmin. Kuvioita voi vaikeuttaa esimerkiksi jakamalla rytmiä rumpusetin eri osille. Tehtävää voi kehittää myös niin, että opettajan sijaan oppilas keksii itse omia rytmejä, jotka opettaja toistaa. Koska eri raajojen itsenäisen rytmikuvion samaan aikaan soittaminen voi olla haastavaa, on hyvä aloittaa rytmien soittamisen jokainen raaja kerrallaan. Taitojen karttuessa voi lisähaastetta kartuttaa lisäämällä raajojen samanaikaista soittamista. Tässä tehtävässä näköyhteys opettajan ja oppilaan välillä on ensisijaisen tärkeää.

Miksi?

Tämän harjoituksen tarkoituksena on tutustuttaa lapsi erilaisiin rytmeihin kuuntelemalla ja soittamalla niitä itse. Samalla myös lapsen motoriikka kehittyy, päästessään soittamaan raajoilla rumpusetin eri osiin. Harjoitus kehittää kuuntelua, sekä musiikin seuraamista ja hahmottamista. Lapsi saa myös itsevarmuutta ja keinon itseilmaisuun keksiessään omia rytmikuvioita. Lapsen taju musiikin eri muotojen hahmottamisessa kehittyy hänen harjoitellessaan toistuvia rytmisiä kuvioita (Lindeberg-Piiroinen & Ruokonen 2017, 217).

4-vuotiaat

4-vuotiaiden kanssa aloitetaan yksinkertaisista yhden tahdin mittaisista fraaseista. Fraasit soitetaan hitaalla tempolla ja toistetaan tarpeen vaatiessa. Aluksi yhden tahdin fraasit soiteetaan yhteen rumpuun, joko käsillä tai jaloilla. Monimutkaisia käsijärjestyksiä tulee välttää.

Alussa on hyvä myös välttää käsien ja jalkojen ristiliikkeitä. Kun rytmit sujuvat eri raajoilla, voidaan tehdä yksinkertaisia rytmejä, joissa fraasi jaetaan käsien ja jalkojen kesken.

5-vuotiaat

Aluksi soitetaan yhden tahdin rytmisiä fraaseja, joissa jalkojen ja käsien ristiliikkeitä pyritään välttämään. Fraasit soitetaan yhteen rumpuun. Tämän sujuessa, voidaan soittaa fraaseja joissa jalat ja kädet risteävät. Oppilaan motoriikan edistyessä siirrytään kahden tahdin fraaseihin. Rytmit voidaan jakaa usealle rummulle, mutta pyritään kuitenkin säilyttämään yksinkertaisuus.

6-vuotiaat

6-vuotiaiden kanssa aloitetaan yhden tahdin fraaseista, jotta oppilaan motoriikka ehtii kehittyä ja harjoitus tulee tutuksi. Aluksi rytmit jaetaan yksinkertaisesti jalkojen ja käsien välille. Yhden tahdin fraasien sujuessa siirrytään 2-4-tahdin fraaseihin. Fraasit on hyvä soittaa aluksi yhteen rumpuun. Tämän sujuessa, voidaan ne jakaa useamman rummun kesken. Rytmikuviot kannattaa pitää hyvin selkeinä silloin kun niitä jaetaan rumpusetin eri osille. Silloin varmistetaan, että oppilas kykenee seuraamaan ja toistamaan ne perässä.

5.4 Sanarytmit

Mitä?

Sanarytmien kautta lapsi tutustuu luontevasti erilaisiin yksinkertaisiin rytmikuvioihin. Sen lisäksi että rytmiä kannattaa opettaa perussykkeen kautta, erilaisten lorujen ja sanojen soittaminen tutustuttaa lapsen rytmitavausjärjestelmään. Sanarytmien soitto linkittyy myös helposti "Rytmipuutarha"-harjoitukseen, muodostamalla pohjaa rytmien oppimiselle ja tuottamiselle. Loruttelu ja pienet runot ovat hyvää rytmikasvatusta, koska niiden avulla kyetään hyvin ilmentämään tasa- ja kolmijakoista rytmiä, sekä erilaisia tempon vaihteluita (Lindeberg-Piironen & Ruokonen 2017, 37).

Miten?

Opettaja keksii aiheen, jonka pohjalta sanarytmejä toistetaan. Aihe voi olla mikä vain, mutta mielellään tuttu ja lapsen kehitysvaiheeseen sopiva. Harjoitukset kannattaa pilkkoa siten, että ensin aloitetaan yksittäisistä sanoista ja sitten edetään pidempiin kokonaisuuksiin, kuten loruihin. Harjoituksia voi sekä taputtaa että soittaa johonkin määrättyyn rumpuun. Opettaja toistaa aina ensin selkeästi artikuloiden sanan tai lorun, samalla taputtaen tai soittaen.

Tämän jälkeen voidaan käyttää joko kaikumenetelmää tai harjoitusta soitetaan yhdessä. Yhteen osa-alueeseen tai loruun kannattaa käyttää runsaasti aikaa, jotta tehtävä tulee tutuksi.

Miksi?

Rytmitavausjärjestelmä yhdistettynä liikkeeseen kehittää lapsen motoriikkaa ideaalilla tavalla. Rytmitavaus auttaa hahmottamaan erilaisia rytmejä ilman nuottikuvan aiheuttamaa vaikeutta. Tämän takia harjoitus helpottaa nuotinlukuun siirtymistä, koska rytmitavut liittävät kielellisen tekemisen musiikkiin. (Dalby 2005, 54, 56; Niemelä 2014, 38.)

4-vuotiaat

Harjoitus aloitetaan mahdollisimman yksinkertaisista aiheista. Esimerkiksi tutut nimet ovat hyvä aihe aloittaa harjoitukseen tutustumisen. Sanarytmejä voidaan taputtaa, soittaa rumpuun tai soittaa kehorytmeinä. Edistymisen mukaan voidaan siirtyä lorujen soittamiseen. Lorut jaetaan lauseen mittaisiin osiin, jotka opetellaan kaikurytmeinä. Kun loru on tuttu, voidaan sitä soittaa yhtä aikaa opettajan kanssa yhtenä kokonaisuutena.

5-6-vuotiaat

Viisi- ja kuusivuotiaan kanssa tutustutaan ensin harjoitukseen. Tämän jälkeen aloitetaan ensin yksittäisillä sanoilla. Sanat on hyvä olla lapselle tuttuja, esimerkiksi asioiden nimiä, ilmiöitä tai tapahtumia. Taitojen kehittyessä siirrytään loruihin. Haastavuutta saa mukaan esimerkiksi niin, että samaa sanaa soittavat sekä opettaja että oppilas eri rumpuihin. Lorun voi myös jakaa rumpusetin eri osille. Tehtävää voi myös soittaa niin että toinen keskittyy perusrytmin pitämiseen ja toinen sanarytmiä tai loru.

5.5 "Rytmi puutarha"

Mitä?

"Rytmi puutarhassa" tutustutaan neljäsosanuottiin, kahdeksasosanuottiin ja kuudestoistasosanuottiin. Nuotit ovat nimetty uudestaan puutarha-aiheen mukaisesti ja nuoteille on keksitty myös nimeä vastaava symboli. Nuotit yhdessä muodostavat tutun aihekokonaisuuden, tässä tapauksessa puutarhan, johon lapsen on mukava sukeltaa. Harjoituksen edetessä tuodaan mukaan porrastetusti nuotin oikea kuva ja nimi.

"Rytmi puutarhassa" käytettyjen nuottien uudet nimet ja symbolit:

Neljäsosanuotti

Uusi nimi: "Maa"

Symboli:

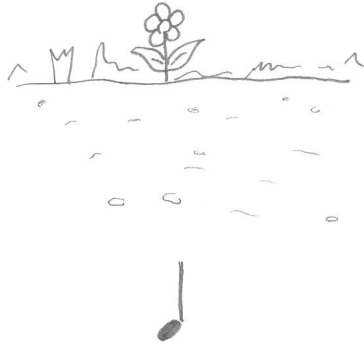

Kaksi kahdeksasosanuottia

Uusi nimi: "Kurk-ku"

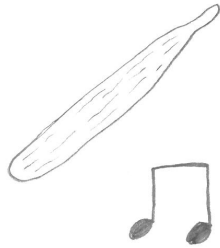

Symboli

Neljä kuudestoistaosanuottia

Uusi nimi: "Muu-ra-hai-nen"

Symboli:

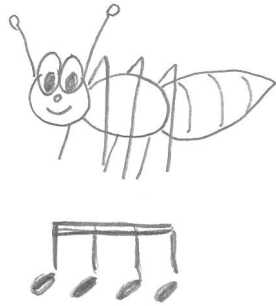

Kaksi kuudestoistaosanuottia ja yksi kahdeksasosanuotti

Uusi nimi: Pe-ru-na

Symboli:

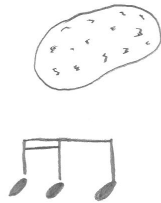

Yksi kahdeksasosanuotti ja Kaksi kuudestoistaosanuottia

Uusi nimi: Pork-ka-na

Symboli:

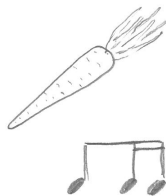

Miten?

Opettaja esittelee "Rytmi puutarha"-aiheen. Aluksi aiheesta keskustellaan, esimerkiksi pohtimalla yhdessä mikä on puutarha, mitä siellä kasvaa tai miten puutarhaa hoidetaan. Yhteen

nuottiin kannattaa paneutua yksi kerrallaan, jotta oppilas saa rauhassa omaksua nuotin kuulo-
 lokuvan ja liikkeen. Nuotteja voidaan taputtaa, soittaa rumpusetin eri osiin, soittaa eri raa-
 joilla tai pelata vaikka tunnustusleikkiä. Kun rytmit ovat tuttuja erikseen, voidaan niitä alkaa
 yhdistelemään erilaisiksi kokonaisuuksiksi. Yhdistelemisessä opettaja käyttää omaa arviointi-
 kykyään ja oppilaan kehityksen taso huomioiden. Nuottien yhdistämistä voi tehdä vapaasti ja
 kekseliäästi. Rytmeihin voidaan liittää myös lauluja ja runoja, joita soitetaan yhdessä. (ks. Liit-
 teet 3)

Miksi?

Harjoituksen tarkoituksena on esitellä lapselle yksinkertaisia rytmejä hausalla ja ymmärret-
 tävällä tavalla. Harjoituksen kautta lapsi oppii hahmottamaan erilaisia nuottien aika-arvoja ja
 soittamaan niitä. Edistyessään lapsi oppii, miltä kukin rytmi näyttää ja kuulostaa. Tämä aut-
 taa alkuun nuotinlukua harjoiteltaessa. Tehtävä kehittää myös motoriikkaa.

4-vuotiaat

Ensin tutustutaan aiheeseen. Jokainen rytmi käydään yksitellen läpi. Yhden rytmin tutustumi-
 seen kannattaa käyttää runsaasti aikaa, jotta rytmi jää mieleen ja motoriikka saa kehittyä
 rauhassa. Nelivuotiaan kanssa kannattaa kiinnittää erityisesti huomiota symboliin ja sanaryt-
 miin, ei niinkään nuottikuvaan. Nuottikuva saa olla mukana, mutta siihen ei tule kiinnittää
 erityistä huomiota. Kun rytmit alkavat olla tuttuja erikseen, voidaan niitä yhdistellä. Yhdiste-
 lyssä käytetään korkeintaan kahta eri rytmiä kerrallaan.

5-vuotiaat

Viisivuotiaan kanssa tutustutaan aiheeseen ja tehtävään aluksi keskustellen. Rytmit käydään
 yksitellen läpi; mikä symboli vastaa mitään rytmiä, miltä ne kuulostavat ja mikä nuottikuva
 mihinkin kuuluu. Ensimmäisen osion ollessa tuttua, voidaan siirtyä rytmien yhdistelyyn. Yh-
 distelyssä kannattaa käyttää malttia. Ensin kaksi rytmiä kerrallaan, seuraavaksi kolme ja niin
 edelleen. Rytmejä voi orkestroida vapaasti ympäri rumpusettiä. Oppilaan tason mukaan voi-
 daan harjoitella myös rytmilukua. Opettaja muodostaa symboleista rytmijan, joka soite-
 taan yhdessä. Rytmilukuharjoituksen pitää olla aluksi helppo, sisältää korkeintaan kaksi ryt-
 miä ja kestoltaan korkeintaan kaksi tahtia. Tehtävää voidaan vaikeuttaa lisäämällä rytmejä ja
 tahteja.

6-vuotiaat

Myös kuusivuotiaan kanssa tutustutaan ensin tehtävään ja jokaiseen rytmiin yksitellen. Rytmien ollessa tuttuja, voidaan aloittaa rytmien yhdistely. Ensin harjoitellaan kaksi rytmiä kerrallaan. Rytmejä voidaan lisätä oppilaan taitotason kasvaessa. Kuusivuotiaan kanssa voi myös rytmejä jakaa eri raajoille. Hyvä harjoitus on, että oikea jalka soittaa neljäsosanuotteja, eli "Maa"-nuottia ja kädet soittavat jotakin yhtä yksinkertaista rytmiä. Haastavamman harjoituksesta saa valitsemalla useampia ja vaikeampia rytmejä. Tärkeää on kuitenkin antaa rauha omaksumiseen. Kuusivuotiaan kanssa voidaan aloittaa myös nuotinluvun harjoittelu. Ensin niin, että "nuotteina" toimivat symbolit. Myöhemmin voidaan tutustua nuoteista soittamiseen. Nuotinlukutehtävässä on hyvä muistaa rauhallinen ja yksilön tasolle sopiva tempo.

5.6 Dynamiikka

Mitä?

Dynamiikalla tarkoitetaan musiikin äänenvoimakkuuden vaihtelua. Äänenvoimakkuuksien vaihtelut tuovat erilaisia sävyjä musiikkiin, samalla dynamiikka myös jaksottaa musiikkia, aivan kuten tempo (Lindeberg-Piiroinen & Ruokonen 2017, 44). Tavoitteena on tutustuttaa oppilas erilaisiin dynamiikan tasoihin, kuten voimakas - hiljainen, kevyt - painava, voimistuen - hiljentyen. Tehtävässä pyritään siihen että, oppilas pystyisi toteuttamaan edellä mainitut dynamiikan tasot soittaen.

Miten?

Tehtävässä käytetään hyväksi jo tutuksi tulleita kuvanuotteja. Kuvanuotteihin yhdistetään värit, jotka kuvaavat keltainen-hiljaa, sininen-keskivoimakkaasti, punainen-voimakkaasti. Aluksi jokaiseen väriin ja sitä kuvaavaan dynamiikkaan tutustutaan yksitellen. Tutustumisen jälkeen voidaan dynamiikat yhdistää eri rumpusetin osiin. Haastavammaksi tehtävästä saa esimerkiksi siten, että opettaja rakentaa jonkin rytmikuvion tai kompin, jonka oppilas soittaa tietyllä dynamiikalla. Dynamiikkaa voi myös harjoitella erilaisten tarinoiden kautta, joissa oppilas tekee erilaisia ääniefektejä, opettajan kertoessa tarinaa. Harjoituksessa voi hyödyntää erilaisia kapuloita, joilla pystyy tuottamaan erilaisia sävyjä. (ks. Liitteet 12-17)

Miksi?

Tehtävän tarkoituksena on kehittää motoriikkaa, koska hiljaista ja voimakasta musiikkia ei voi soittaa samalla tavalla. Pyrkimyksenä on myös opettaa lapselle hiljaisen ja voimakkaan musiikin ero, sekä tuottaa itse hiljaista ja voimakasta ääntä. Äänen painoa, eli dynamiikkaa, lapsi

tutkii itse tuottamalla ja kuuntelemalla. Käytännön kautta lapsi oppii keskeisiä dynamiikkaan liittyviä ilmiöitä ja käsitteitä (Ruokonen 2016, 142).

4-vuotiaat

Aloitetaan keskustelemalla, minkälaista on voimakas tai hiljainen ääni - millaiset lähteet tuottavat kovaa tai hiljaista ääntä? Seuraavaksi selitetään harjoituksen sisältö ja opettaja näyttää itse mallia. Soittaminen aloitetaan sitten kun oppilas on ymmärtänyt tehtävänannon. Opettaja toimii kapellimestarina ja näyttää millä voimakkuudella oppilas soittaa kutakin rumpua. Harjoituksen tempo määräytyy oppilaslähtöisesti. Tunneilla harjoitellaan dynamiikkaa myös luomalla äänimaisemaa tarinan päälle. Opettaja kertoo tarinaa ja samalla näyttää itse esimerkkiä, milloin mikäkin ääniefekti tulee soittaa.

5-vuotiaat

Aluksi yhdessä keskustellaan dynamiikasta ja mistä lähtee voimakas tai hiljainen ääni. Opettaja esittelee harjoituksen, jonka jälkeen tämä toimii kapellimestarina, näyttäen dynamiikan tason, jonka oppilas soittaa. Kun oppilas hallitsee yksittäisten rumpujen dynamiikan eri tasot, voidaan harjoitusta kehittää eteenpäin valitsemalla kaksi rumpua, joita soitetaan. Tarinan värittäminen efektein on hyvä tapa oppia soittamaan eri voimakkuuksia. Aluksi opettaja esittelee harjoituksen idean. Ensimmäisillä kerroilla opettaja ja oppilas molemmat tekevät ääniefektejä. Harjoituksen tullessa tutuksi, voi oppilas yksin soittaa, opettajan kertoessa tarinaa.

6-vuotiaat

Myös kuusivuotiaan kanssa keskustellaan ensin dynamiikasta. Opettaja esittelee harjoituksen idean, jonka jälkeen aloitetaan yksittäisten rumpujen dynamiikan soittamisen harjoittelusta. Tämän jälkeen edetään useampaan rumpuun, oppilaan omaksumiskyky huomioon ottaen. Kuusivuotiaan kanssa voi edetä komppeihin, joita soitetaan eri voimakkuuksin. Edellä mainittujen harjoitusten lisäksi harjoitellaan tarinaan äänimaiseman tuottamista. Ensin harjoitellaan yhdessä opettajan kanssa soittamaan eri voimakkuuksin tarinan päälle. Seuraavaksi oppilas kokeilee yksin soittamista. Harjoitusta voi soveltaa eteenpäin siten, että oppilas keksii itse ääniefektejä tarinaan.

5.7 Yhteissoitto-yhteinen syke

Mitä?

Musiikkia soitetaan usein muiden ihmisten kanssa. Jotta yhteismusisointi onnistuu, täytyy kaikkien tietää oma musiikillinen paikkansa ja kuunnella muita soittajia. Yhdessä soittamista tarvitsee harjoitella. Kun yhteinen rytmi ja sävel löytyy, onnistuu kappaleen soittaminen alusta loppuun yhdessä. Kollektiivinen soittokokemus voi parhaimmillaan olla iloinen ja yhdistävä hetki, joka luo mielihyvää sekä soittajille että kuulijoille. Musiikkihetken ja instrumentin soittamisen tulisi tuottaa lapselle positiivisen kokemuksen, joka herättää vastakaikua myös muissa ihmisissä. Yhdessä soittamisen kautta pikkuoppilaan taidot kehittyvät, joka parhaimmassa tapauksessa motivoi oppimaan lisää. (Mts. 2017, 224.)

Miten?

Yhteissoittoa voi harjoitella monin eri tavoin. Hyviä harjoituksia ovat esimerkiksi kompin, pulssin tai rytmikuvion soittaminen yhdessä. Peruspulssin soittamista voi harjoitella niin, että opettaja soittaa säestysoitinta ja oppilas lyö peruspulssia rumpuun. Myös kappaleiden päälle voidaan harjoitella rytmikuvion, pulssin tai yksinkertaisen kompin soittoa. Tärkeintä on tehdä soittohetkestä mielekäs ja paineeton, jotta oppimistilanne olisi mahdollisimman edellytyksellinen. Tapahtuipa yhteismusisointi kahdestaan tai vaikkapa kappaleen päälle, tulee opettajan ohjata esimerkiksi oppilasta kuuntelemaan ja soittamaan vallitsevassa tempossa. Yhteissoittohettiin valitaan kappaleita, joissa on selkeä rytmi. Opettaja voi myös tiedustella oppilaan lempimusiikkia ja hyödyntää sitä yhteismusisoinnissa. Musiikiksi on hyvä valita sellaisia kappaleita jotka ilmentävät niin tasajakoista kuin kolmijakoistakin musiikkia.

Miksi?

Yhteissoiton kautta opitaan esimerkiksi peruspulssin havaitsemista, oman roolin tunnistamista yhtyesoitossa, tempossa pysymistä sekä toisten instrumenttien kuuntelemista. Tehtävän tarkoituksena on myös tukea lapsen itseilmaisua ja itsevarmuutta sekä hyviä kokemuksia musiikin parissa. Yhteisen sykkeen löytyminen luo perustan muille soittoharjoituksille (Lindberg-Piironen & Ruokonen 2017, 216).

4-vuotiaat

Neljävuotiaan oppilaan kanssa on tärkeää tutustua yhteismusisointiin yhteisen sykkeen löytymisen kautta. Tehtävä voidaan aloittaa niin, että opettaja soittaa yksinkertaista sykettä, jonka tahtiin lapsi kävelee. Soittamiseen on hyvä sisällyttää myös selkeitä taukoja, jotta lapsi oppii kiinnittämään niihin huomiota. Kappaleen pulssia voi myös soittaa yhdessä musiikin päälle. Tätä harjoitusta voi kehittää siten, että kappaleen A-osassa soitetaan eri rumpua kuin B-osassa. Kappaleiden pulssia voi toistaa käyttäen eri raajoja, jolloin koordinaatio kehittyy ja rumpusetin soittaminen alkaa hiljalleen hahmottua.

5-vuotiaat

Ensin tutustutaan sykkeeseen erilaisten kappaleiden mukana liikkuen ja soittamalla pulssia yhdessä. Pulssia voidaan soittaa eri rumpuun riippuen kappaleen tunnelmasta tai osasta. Opettaja voi myös soittaa säestyssoittimelle kappaletta, jolloin oppilas joutuu kiinnittämään eri tavalla huomiota omaan osuuteensa. Kun peruspulssi alkaa olemaan tuttu oppilaalle, voidaan siirtyä soittamaan myös muita rytmejä, kuten kahdeksasosia. Tässäkin sovelluksessa voidaan jakaa peruspulssi ja kahdeksasosat kappaleen eri osiin, tai soittaa eri rumpuun. Rytmejä on hyvä harjoitella eri raajoilla. Myös yksinkertaiset kompit soveltuvat luonnollisesti kappaleiden päälle, tai yhdessä soittamiseen.

6-vuotiaat

Riippuen yksilön tasosta, on hyvä aloittaa peruspulssin hahmottamisella. Soitetaan peruspulssia, sekä liikutaan pulssin mukaan. Otetaan mukaan myös kahdeksasosat ja muut ”rytmipuutarhassa” tutuksi tulleet rytmikuviot. Rytmejä soitetaan eri rumpuihin eri raajoilla. Mietitään yhdessä mitä voisi soittaa kappaleen eri osissa. Yhteissoittoa harjoitellaan myös siten, että opettaja soittaa säestyssoitinta ja oppilas rytmikuviota mukana. Yksinkertaiset kompit otetaan mukaan ja niitä voi vaikeuttaa oppilaan tason mukaan.

5.8 Improvisointi

Mitä?

Improvisointi tarkoittaa hetkessä tapahtuvaa ”uuden” luomista. Tämä ”uusi” voi olla vaikka kappale, teos tai ennalta sovittu hetki jossakin kappaleessa. Sitä käytetään erityisesti musiikissa hyväksi. Improvisointi voi olla niin sanottua vapaata, tai siinä voi olla määrättyt raamit. Improvisoinnilla tarkoitetaan tiedollista musiikillisen muodon hahmottamista, jossa kootaan melodioita sekä rytmisiä ideoita ja niistä kootaan uusia yhdistelmiä. Improvisoinnissa

ilmenevien musiikillisten toimintojen kautta erilaisten musiikillisten muotorakenteiden käsitkyky kehitty (Lindeberg-Piironen & Ruokonen 2017, 217).

Miten?

Improvisointiharjoituksessa on hyvä ainakin aluksi olla jonkinlaiset raamit. Raamit helpottavat improvisointiin tutustumista ja niiden kautta voidaan harjoitukseen integroida jokin opittava asia. Raameina voi olla esimerkiksi sääntö soittaa vain tietyllä rumpusetin osalla, tietyllä kapulalla tai sovitun dynamiikan mukaisesti. Raameina voi toimia myös jokin aihe kuten esimerkiksi sade, syksy tai metsän äänet. Improvisointihetkessä voidaan luoda myös äänimaisema johonkin satuun tai tarinaan. Improvisointiharjoitusta voidaan tehdä myös vapaasti, jolloin soitetaan tunteen pohjalta, tyhjästä luoden, tunnustellen ja kuunnellen toista. Oppilaalle voi improvisointiharjoituksessa tarjota erilaisia kapulavaihtoehtoja ja rytmisoittimia, joiden kautta oppilas voi tuottaa useampia erilaisia ääniä. Opettajalla on tässäkin harjoituksessa vetovastuu, oli kyse sitten vapaasta tai tietyin säännöin määritellystä improvisaatiosta. Improvisaatiohetkessä on myös erittäin tärkeää luoda positiivinen ja salliva ilmapiiri. Niukoista soittotaidoista huolimatta lapset ja nuoret pystyvät improvisoimaan ja luomaan uutta musiikkia, kun heitä ohjataan ja rohkaistaan siihen. Luovan työskentelytavan tullessa pikkuhiljaa tutuksi, integroituu se luonnollisesti osaksi oppilaan musiikillista itseilmaisua. (Juntunen, Nikkanen & Westerlund 2013, 175.)

Miksi?

Improvisoinnin tarkoituksena on kehittää itseilmaisua, keskittymistä, itsevarmuutta ja luovuutta. Yhdessä improvisointi kehittää myös lapsen sosiaalisia taitoja ja yhdessä tekemistä. Se luo mahdollisuuden tuoda tunneilla opitut asiat käytäntöön. Improvisointi kehittää myös kuuntelua ja yhteissoittoa. Improvisointihetken tarkoitus on olla iloinen tapahtuma, jolloin luovuus saa ottaa vallan. Improvisoinnin mukana oppilas saa itsevarmuutta tuottaa erilaisia ääniä ja samalla rumpusetin mahdollisuudet avautuvat ja tulevat tutuksi. Kun opetellaan improvisoimaan, on pyrkimyksenä päästä pois sisäsyntyisestä ohjautuvuudesta, sekä pyritään välttämään ennakoivaa suunnittelua (Juntunen & Nikkanen & Westerlund 2013, 174).

4-vuotiaat

Improvisointi voidaan aloittaa esimerkiksi tuottamalla erilaisia ääniä rumpusetistä kapuloilla, sudeilla, malleteilla tai esimerkiksi käsiä käyttäen. Seuraavaksi mietitään yhdessä erilaisia ääniä, joita jokin tietty eläin, tapahtuma tai luonnonilmiö voisi aikaansaada ja kokeillaan erilaisia tapoja tuottaa ääntä rumpusetillä. Improvisointia voidaan harjoitella myös tarinan äänimaiseman luomisen kautta. Tässä tapauksessa tarinassa pitää olla selkeitä kohtia, joihin pysytään tuottamaan tapahtumaa vastaava ääni. Äänimaiseman luomista tarinaan on hyvä

harjoitella ensin yhdessä, jotta tapahtuma tulee tutuksi oppilaalle. Neljävuotiaan kanssa voidaan harjoitella myös vapaata improvisaatiota. Vapaa improvisaatio voi tapahtua esimerkiksi soittamalla kahta rumpusettiä samaan aikaan, kuunnellen toista.

5-vuotiaat

Viisivuotiaan oppilaan kanssa aloitetaan improvisaatio tutkimalla minkälaisia erilaisia ja poikkeavia ääniä rumpusetistä voidaan saada aikaan. Apuvälineinä voidaan käyttää erilaisia kapuloita ja rytmisoittimia. Improvisaatiota voidaan harjoitella tekemällä äänimaisema johonkin pieneen tarinaan. Erilaiset äänitehosteet keksitään ja sovitaan aluksi yhdessä. Tuntien edetessä ja oppilaan ja opettajan välisen luottamuksen kasvaessa voidaan siirtyä harjoittelemaan vapaata improvisaatiota.

6-vuotiaat

Kuusivuotiaan kanssa improvisointi aloitetaan tuottamalla erilaisia ääniä, erilaisilla kapuloilla rumpusetistä. Seuraavaksi siirrytään tarinan äänimaiseman luomiseen. Ensimmäisillä kerroilla voidaan yhdessä, oppilas ja opettaja, sopia eri ääniefekteistä jotka tulevat tarinan eri kohtiin. Tarinan äänimaiseman rakentamisen tullessa oppilaalle tutuksi, voidaan rohkaista oppilasta keksimään itse ääniefektejä tarinan eri kohtiin. Tässä tapauksessa opettajan vastuu on kannustaa oppilasta. Tuntien edetessä voidaan harjoitella vapaata improvisaatiota.

6 Demonstraatiotunnit

Tässä osiossa esitellään jokaisen ikäryhmän edustajalle pidetty demonstraatiotunti. Demonstraatiotuntien tarkoituksena oli testata käytännössä kehitettyjä harjoituksia. Demonstraatiotunteja pidettiin yksi kullekin ikäryhmän edustajalle. Tunnit kestivät 30 minuuttia. Jokainen tunti kuvattiin, jotta onnistumiset ja kehittämiskohteet pystyttiin arvioimaan selkeästi jälkikäteen. Tuntien rakenne ja sisältö oli suunniteltu huomioiden, että kunkin kohderyhmän edustaja oli ensi kertaa rumputunnilla. Tämän vuoksi harjoituksiksi oli valittu sellaisia, jotka esittelevät rumpusetin eri osia soittaen ja kuunnellen. Harjoitukset pyrittiin pitämään helpoina ymmärtää ja toteuttaa, sekä tunnelma rentona ja iloisena. Pyrkimyksenä oli pitää jokaiselle ikäryhmän edustajalle sellainen ensimmäinen tunti, josta jää hyvä mieli ja mahdollisesti kipinä jatkaa harrastusta. Tunneilla käytetyt harjoitukset olivat: ”Mikä rumpu?” -piiloleikki, rytmitoisto, kuvionuotit, dynamiikka ja improvisointi.

6.1 4-vuotiaan demonstraatiotunti

Tunnille saapuu energinen ja innostunut lapsi. Ennen kuin olen ehtinyt kätelemään oppilasta ja oppilaan vanhempaa, on oppilas istunut setin ääreen ja alkanut soittamaan rumpuja. Käännyin oppilaan puoleen ja käyn oppilaan kanssa tunnin säännöt rauhallisesti läpi. Sovimme, että kapulat pysyvät ”kotona”, pikkurummun päällä, aina silloin kun opettaja puhuu. Asettelen rummut ja rumputuolin vielä kertaalleen oppilaan pituuden mukaan. Ensin esittelen rumpusetin eri osat oppilaan vieressä istuen. Oppilas ei oikein malta odottaa, että hän pääsisi soittamaan kutakin rumpua. Keskustelu kääntyy myös rumpusetin eri osien ihmetteliksi ”tässä on tällainen jousi”, ”miten tämä toimii?”.

Seuraavaksi esittelen ”Mikä rumpu?” – piiloleikin. Oppilas saa heti juonesta kiinni ja vastailee reippaasti. Vastaukset menevät useimmiten oikein, vain matalääniset rummut, bassorumpu ja lattiatori, menevät sekaisin. Oppilas kurkistelee välillä sormiensa takaa. Ehdotan, haluaisiko oppilas soittaa ja minä arvailla. Tämä sopii oppilaalle. Oppilas soittaa montaa eri rumpua, jonka jälkeen sovimme, että harjoituksessa soitetaan korkeintaan kahta rumpua per arvaus.

Siirryn seuraavaan harjoitukseen, joka on rytmitoisto. Aloitan yksinkertaisista neljäsosa-, ja kahdeksasosanuotteja sisältävistä yhden tahdin mittaisista rytmeistä. Rytmit soitan yhteen rumpuun kerrallaan. Oppilas ymmärtää hyvin harjoituksen ja soittaa pääsääntöisesti oikein rytmit. Välillä oppilas harhautuu ja innostuu soittamaan omia keksimiään rytmejä. Kehun oppilaan tekemiä uusia rytmejä, mutta muistutan harjoituksen sisällöstä. Harjoitus jatkuu sovittulla tavalla.

Siirrymme seuraavaan tehtävään, joka on kuvanuoteista soittaminen. Kerron ensin harjoituksen idean, jonka jälkeen esittelen jokaisen kuvan ja yhdessä etsimme kuvaa vastaavan rummun. Oikeat rummut löytyvät suhteellisen helposti. Ainoastaan ride-symbaali ja crash-symbaali tuottavat vaikeuksia. Pääsemme yhteisymmärrykseen mitä symbaalia mikäkin kuva kuvastaa. Seuraavaksi kerron olevani kapellimestari, joka ohjaa soittajaa. Tämä on oppilaasta hauskaa. Keskitymme aluksi yhteen rumpuun kerrallaan. Seuraaminen onnistuu hienosti. Seuraavaksi siirryn kahden rummun soittamiseen. Tämä on hieman haastavampaa, mutta onnistuu kuitenkin oppilaalta. Oppilas alkaa käymään tylsistyneeksi harjoituksen aikana. Päätän siirtyä seuraavaan harjoitukseen.

Dynamiikka harjoituksen aluksi keskustelemme erilaisista kovista ja hiljaisista äänistä. Tuon dynamiikkaa ilmentävät nuotit telineelle ja käymme värikoodit läpi. Punainen kovaa ja keltainen hiljaa. Aloitamme harjoituksen ride-symbaalista. Hiljainen ääni on selkeästi hänelle

vaikeampi toteuttaa. Tästä syystä oppilas jää mielellään soittamaan kovaa ääntä, huolimatta siitä kumpaa dynamiikkakuvaa osoitan. Siirrymme seuraavaan kuvaan, joka on lattiatomi. Tehtävä sujuu samalla tavalla kuin ride-symbaalien kohdalla. Tämän lisäksi oppilas alkaa olemaan todella levoton, eikä pysty enää seuraamaan soitetaanko kovaa vai hiljaa. Päätän, että siirrymme viimeiseen osioon.

Esittelen viimeisen osion, joka on improvisointi. Oppilas oikein hihkuu intoa ja alkaa soittamaan settiä todella kovaa. Kävelen oppilaan luo ja asettelen kapulat pikkurummun päälle, ”kotiin”. Muistutan vielä säännöstä, kun opettaja puhuu, yritetään olla soittamatta. Aloitan soittamalla selkeitä rytmejä ja komppeja. Oppilas aloittaa soittamaan kovaa, eikä tunnu kuuntelevan minua. Yritän bongata jotakin oppilaan soittamia rytmejä ja alan toistamaan niitä. Tämä auttaa kiinnittämään oppilaan huomion minun soittamiseen. Improvisointi sujuu yllättävän hyvin, välillä nivoutuen yhteen ja välillä erkautuen toisistaan. Improvisoinnin kestäettyä hetken, huomaan että oppilas keskittyy yhä enemmän omaan soittamiseen ja vähemmän kuunteluun. Katson kelloa ja totean että 30 minuuttia on ylittynyt. Kerron, että tunti päättyy. Oppilaan on vaikea lopettaa soittamistaan. Hän käy melkein ylikierroksilla ja keksii koko ajan uusia rytmejä. Lopulta hänen vanhempansa saa rauhoitettua oppilaan. Oppilas on selkeästi iloinen poistuessaan tunnilta.

6.2 5-vuotiaan demonstraatiotunti

Tunnille saapuu hieman jännittynyt oppilas. Esittelen itseni, jonka jälkeen oppilas on jo hieman vapautuneempi. Menemme yhdessä oppilaan rumpusetin luo ja säädämme setin asetukset hänelle sopivaksi. Vaikka rumputuoli on säädetty niin alas kuin mahdollista, eivät oppilaan jalat ylety pedaaleihin. Seuraavaksi kerron miten kapulasta pidetään kiinni. Käymme setin osat yksi kerrallaan läpi, samalla kerron osan nimen ja oppilas soittaa rumpua. Oppilasta jännittää selkeästi soittaa rumpuja, ja hän useasti vain hipaisee nopeasti rummun tai symbaalien pintaa. Bassorummun kohdalla oppilaan pitää laskeutua alas tuoilta ylettyäkseen polkaisemaan pedaalia.

Siirrymme ensimmäiseen harjoitukseen. Kerron harjoituksen idean ja aloitamme niin, että oppilas arvaa mitä rumpua soitan. Harjoitus sujuu hyvin. Oppilas tunnistaa soitettun äänen ja osaa yhdistää äänen oikeaan rumpuun. Hän ei osaa nimetä rumpua, mutta osoittaa useimmiten oikeaa rumpusetin osaa. Vaikeuksia tuottavat symbaalien ja crashin sekä lattiatomin ja bassorummun erottaminen. Oppilas haluaa vaihtaa osia harjoituksessa. Hän soittaa nopeaan

tempoon kaikkia rumpusetin osia. Kertaan harjoituksen idean, jonka jälkeen harjoitus tarkoitulla tavalla.

Seuraava harjoitus on rytmitoisto. Kerron demonstroiden harjoituksen idean. Kysyn, ymmärtääkö oppilas harjoituksen idean ja hän vastaa myöntävästi. Aloitan soittamalla neljäsosia pikkurumpuun. Oppilas yrittää soittaa samaan aikaan rytmiä. Keskeytän oman soittamisen ja kertaan, että ensin hänen pitää kuunnella opettajan soittama rytmi ja sitten toistaa sama. Kertaamisen jälkeen harjoitus sujuu hyvin. Välillä oppilaan on vaikea hahmottaa omaa settiään ja soittoaan, koska minun rumpusetini on hänestä katsottuna peilikuvana. Myös rytmin jakautuminen usealle rumpusetin osalle onnistuu, joskin välillä tarvitaan rytmin toistamista uudelleen.

Seuraava harjoitus on kuvanuoteista soittaminen. Kerron, että nyt saat ensimmäiset omat nuotit eteesi. Kerron myös mitä harjoituksessa tehdään ja että minä toimin kapellimestarina. Käymme yksitellen joka kuvan ja sitä vastaavan rummun läpi. Siirrymme kuvapareihin. Oppilas seuraa hienosti, mutta välillä hänellä menee sekaisin, kumpaa rumpua pitää soittaa.

Seuraavaksi siirrymme dynamiikan soittamiseen. Keskustelemme voimakkaista ja hiljaisista äänistä. Mikä pitää kovaa ääntä ja mikä hiljaista. Oppilas keksii hienosti dynamiikkaa vastaavia ääniä. Kerron, että keltainen väri tarkoittaa hiljaa ja punainen kovaa. Oppilas kykenee toteuttamaan hiljaisia ja voimakkaita ääniä, mutta harjoituksen edetessä keskittyminen alkaa olla vaikeampaa.

Siirrymme improvisaatio-osuuteen. Oppilas innostuu kuullessaan harjoituksen idean. Aloitan soittamalla yksinkertaisia rytmejä. Oppilas soittaa rohkeasti, välillä napaten minun toistamia rytmejä omaan soittoonsa. Yleisesti oppilas keskittyy omaan soittoonsa, eikä juurikaan kiinnitä huomiota minun soittoon. Tunti päättyy ja oppilas ja vanhempi lähtevät. Oppilas vaikuttaa iloiselta.

6.3 6-vuotiaan demonstraatiotunti

Oppilas ja hänen vanhempi tulevat tunnille viisi minuuttia myöhässä. Oppilas vaikuttaa ujoilta, eikä oikein ota kontaktia minuun. Häntä pitää hetki suostutella tulemaan istumaan rumpusetin ääreen. Käymme kapulaotteen läpi, jonka jälkeen esittelen rumpusetin. Oppilas on tässä vaiheessa jo rentoutunut ja paukuttaa rohkeasti jokaista rumpua. Käymme läpi, että silloin kun opettaja puhuu, yritetään olla hiljaa ja kapulat pysyvät pikkurummun päällä.

Siirrymme ensimmäiseen harjoitukseen, joka on ”Mikä rumpu?”-piiloleikki. Harjoituksen metodi on selkeä oppilaalle ja harjoitus onnistuu hyvin. Ainoastaan lattiatomin ja bassorummun äänet menevät sekaisin. Oppilas ei halua vaihtaa rooleja.

Päätän siirtyä seuraavaan harjoitukseen, joka on rytmitoisto. Oppilas ymmärtää harjoituksen hyvin ja toistaa rytmit useimmiten oikein. Muutamien vähän vaikeampien rytmien kohdalla toistan rytmin muutaman kerran uudestaan. Oppilas haluaa keksiä rytmejä myös minulle. Rytmit ovat kuitenkin pitkiä ja rönsyileviä, joten toistan että rytmejä voi keksiä korkeintaan kahteen rumpusetin osaan kerrallaan. Tämän jälkeen rytmit ovat selkeämpiä.

Seuraavaksi siirrymme kuvanuottien soittamiseen. Kerron harjoituksen idean ja että toimin kapellimestarina, jonka tahtipuikkoa pitää seurata. Aloitamme yksittäisistä rummuista siirtyen rumpupareihin. Soitto ja seuraaminen sujuvat kohtuullisen hyvin. Oppilaasta huomaa kiinnostuksen lopahtamisen.

Tunnin myöhästymisen vuoksi päätän siirtyä suoraan improvisointiosioon. Eli dynamiikkaharjoitus jää väliin. Selitän harjoituksen idean, josta oppilas selkeästi innostuu. Aloitamme soittamisen. Oppilas on vapautunut ja soittaa innoissaan settiä. Oppilas ei juurikaan kuuntele minua. Kesken improvisoinnin, oppilaan vanhempi kertoo lähtevänsä vessaan. Tästä tiedosta oppilas menee lukkoon ja lopettaa soittamisen. Yritämme hetken houkutella vanhemman kanssa oppilasta jatkamaan soittoa, mutta maanittelu ei tuota tulosta. Tunti loppuu. Oppilas vaikuttaa menneen takaisin kuoreensa.

6.4 Päätelmät

Demonstraatiotuntien videoiden tarkastelemisen jälkeen voidaan todeta, että tunnit onnistuivat yleisesti ottaen hyvin. ”Mikä rumpu?”-piiloleikki tuntui olevan nappivalinta ensimmäiseksi, tunnin avaavaksi harjoitukseksi. Harjoituksen onnistumiseen vaikutti todennäköisesti tehtävän yleisesti tunnettu idea ja lapsille sopiva leikillisuus. Harjoitus mahdollisti sen, että oppilas pääsi tutustumaan ja kokeilemaan rumpusetiä kokonaisvaltaisesti. Tehtävän avulla saa myös hyvän kuvan oppilaan motorisista valmiuksista. Kaikilla demonstraatiotunneilla oppilas sai onnistumisen kokemuksia, joka viritti tunnille sopivan positiivisen tunnelman. Silloin kun harjoituksen idea oli oppilaalle helposti ymmärrettävä, vei se painetta pois itse instrumentin soittamisesta.

Seuraava harjoitus, rytmitoisto oli myös jokseenkin onnistunut. Tehtävänannossa korostui selkeän ohjeistamisen tärkeys. Viisivuotiaan oppilaan kanssa piti kerrata ohjeistukset pariin kertaan ennen kuin oppilas ymmärsi ohjeet ja oppi odottamaan vuoroaan. Yksinkertaiset

neljäs- ja kahdeksasosanuotteja sisältävät yhden tahdin mittaiset rytmit olivat kaikille selkeitä hahmottaa. Sen sijaan monimutkaisemmat kahden tahdin mittaiset ja usealle rummulle jaetut rytmit olivat kaikille vaikeita. Harjoituksen kautta selvisi, että on tärkeää toistaa rytmikuvio niin monta kertaa, että oppilas kykenee sen toistamaan. Yleisesti tässä tehtävässä yhden tahdin mittaisiin fraaseihin tulee syventyä niin kauan, että ne tulevat selkeiksi oppilaille. Sitten vasta yhden tahdin pituisten fraasien sujuessa voi hiljalleen siirtyä useamman tahdin mittaisiin rytmeihin.

Kuvanuoteista soittaminen onnistui myös mukavasti, joskin kävimme parin oppilaan kanssa pidemmin keskustelua siitä, mikä rumpu vastaa mitäkin kuvaa. Uskon tämän johtuneen siitä, että rumpusetin eri osat olivat vielä tuntemattomia oppilaille. Myös omat rumpusetin eri osia kuvaavat piirrokseni saattoivat olla oppilaille hieman epäselviä. Harjoitukset alkoivat sujumaan, kun kuvat ja niitä vastaavat rummut oli käyty yhdessä läpi. Jokainen oppilas pystyi seuraamaan kuvanuotteja ja soittamaan oikeaa rumpua. Harjoituksen edetessä viisi- ja kuusivuotiaat oppilaat väsyivät ja heidän keskittyminen herpaantui.

Jätimme kuusivuotiaan kanssa dynamiikkaharjoituksen kokonaan pois, koska he tulivat vanhempansa kanssa sovitulle tunnille myöhässä. Sen sijaan neljä- ja viisivuotiaan oppilaan kanssa pääsimme etenemään dynamiikkaharjoituksen pariin. Harjoitusta edeltävä keskustelu hiljaisista ja voimakkaista äänistä viritti hyvin tunnelmaa harjoitusta varten. Molemmat oppilaat kykenivät sekä seuraamaan, että tuottamaan toivotun voimakkuuden omien motoristen valmiuksien puitteissa. Selkeästi neljävuotiaalle oppilaalle tuotti eniten vaikeuksia tuottaa hiljainen ääni. Oppilaan iän kasvaessa, pystyi selkeästi huomaamaan motoriikan kehityksen. Tämän tehtävän edetessä havaitsin pientä keskittymisen ja kiinnostuksen lopahtamista.

Improvisaatioharjoitukseen edettiin 4- ja 5-vuotiaan oppilaan kanssa. 6-vuotiaan oppilaan vanhemman vessakäynti vei huomion toisaalle, joten hänen kanssaan emme päässeet tähän osioon asti. Improvisaatioharjoitus onnistui yllättävän hyvin. Oppilaat heittäytyivät innokkaasti mukaan keksien ja tutkien erilaisia rytmejä ja äänimaisemia. Pyrkimykseni ujuttaa improvisointiin selkeitä rytmejä ja kompeja, sai molemmat oppilaat tarttumaan rytmeihin ja ottamaan ne hetkeksi osaksi omaa soittoaan. Voidaan myös todeta, että improvisoinnin sijoittaminen soittotunnin viimeiseksi harjoitukseksi oli nappivalinta. Jokainen oppilas innostui, kun kerroin mitä tehdään rumputunnin lopuksi. Innostuminen myös jatkui läpi harjoituksen. Oli mahtavaa huomata käytännössä miten ennakkoluulottomasti kokeillen ja leikkien lapset suhtautuvat uusiin asioihin. Myös monille aikuisille tyypillinen ”väärin” soittaminen tai epäonnistumisen pelko loistivat poissaolollaan. Neljävuotiaan kohdalla harjoitus sai aikaan niin

kovan innostuksen, että häntä oli vaikea saada pois rumpusetin luota ja kierroksia laskettua. Tämä viimeinen harjoitus jätti oppilaille myös hyvän mielen.

Videotallenteiden pohjalta pystyi hyvin arvioimaan myös demonstraatiotuntien ennakkosuunnittelua, rakennetta, harjoitusten valintaa ja yleistä tunnelmaa. Vaikka soittotuntien ennakkosuunnittelu oli kohtuullisen selkeä, olisi vielä voinut kiinnittää enemmän huomiota jonkin tietyn teeman korostamiseen. Tuttu ja hauska teema olisi sitonut harjoituksia paremmin yhteen ja tuonut leikillisyyttä tuntien kulkuun. Tuntien aloitus- ja lopetusharjoitukset olivat selkeästi onnistuneimpia. Ne olivat leikillisiä, helposti ymmärrettäviä ja niistä jokainen oppilas sai onnistumisen kokemuksia. Sen sijaan, vaikka sekä kuvanuoteista soittaminen ja dynamiikkaharjoitus onnistuivat kohtuullisen hyvin, muodostivat ne peräkkäin hieman monotoni- sen ja vaikean kohdan demonstraatiotuntiin. Tämä aiheutti oppilaissa keskittymisen vaikeutta ja kiinnostuksen lopahtamista. Myös jokaiseen harjoitukseen käytettävä aika tulee arvioida harjoituksen kuormittavuuden ja haastavuuden pohjalta. Uskonkin, että hankalimmat ja keskittymistä vaativat harjoitukset olisi syytä ripotella niin, etteivät ne olisi peräkkäin. Vaihtoehtona on myös valita vain yksi vaativampi harjoitus per tunti, johon pureudutaan. Toisaalta harjoitusten integroiminen esimerkiksi osaksi tarinan äänimaiseman tekoa, tuovat niihin kaivattua leikillistä puolta, joka auttaa lasta oppimisessa. Opettajan pitää tiedostaa, että oppilaalla keskittyminen on päivä- ja hetkikohtaista. Tämän takia opettajan vastuulla on tunnistaa keskittymisen rajat, ja rajojen ylittyessä olisi siirryttävä pikaisesti seuraavaan harjoitukseen. Tietysti oppitunneilla opetellaan myös pitkäjänteisyyttä ja keskittymiskykyä, mutta opettajan ei pidä itsepintaisesti noudattaa suunnittelemaansa aikataulua, vaan hengähdystaukoja pitää olla riittävästi.

Demonstraatiotuntien kesto oli kolmekymmentä minuuttia, joka vaikutti olevan sopiva. Tässä ajassa ehti käydä kaikki suunnitellut tehtävät ja tunnin rakenteen sai pidettyä tiiviinä, mikä lisäsi tuntien dynaamisuutta ja mielenkiintoisuutta. Kolmekymmentä minuuttia on sopivan pituinen aika myös siksi, että lapsi jaksaa sen ajan keskittyä hyvin. Jos lapsi alkaa käymään säännöllisesti soittotunneilla, on tunnin kestoa varmasti hyvä arvioida uudelleen. Esimerkiksi 45 minuutin kestoinen tunti voisi myös olla sopiva.

Demonstraatiotuntien yleistä tunnelmaa arvioidessa, uskon onnistuneeni luomaan sallivan, rennon ja turvallisen ilmapiirin. Jokainen lapsi oli tunnille tullessaan jännittynyt. Pyrkimyksenäni oli kannustaa tekemiseen ja kertoa aina kun oppilas onnistui harjoituksia tehdessä. Onnistuin myös ujuttamaan leikillisiä mielikuvia ja lapselle sopivaa kieltä harjoitusten esittelyyn. Vaikka ensimmäisen soittotunnin aikana on hankala rakentaa varsinaista luottamussuhdetta oppilaaseen, jokaisen tunnin aikana tilanne kuitenkin rentoutui lapsen oman

temperamentin puitteissa. Leikillisyyttä olisi voinut olla enemmänkin, jotta niin sanotut tylsät osiot olisi saatu verhottua lapselle vieläkin mielenkiintoisemmiksi.

Vaikka yhden demonstraatiotunnin perusteella on mahdotonta havainnoida lapsen kehitystä pitkäjänteisen musiikin ohjaamisen myötä, pystyin silti tekemään joitakin huomioita ja pieniä muutoksia tuntien aikana. Muutokset koskivat esimerkiksi rumpusetin hahmottamista kuulokuvan perusteella sekä setin eri osien nimien muistamista. Uskonkin, että säännöllisten tuntien tuoma toisto harjoituksiin on omiaan kehittämään kulloistakin rytmistä osa-aluetta. Tunnelle valituista harjoituksista jokainen sujui niin, että haluttu rytminen toiminto tapahtui.

7 Pohdinta

Opinnäytetyön tarkoituksena oli vastata mahdollisesti kasvavaan trendiin, jonka mukaan yhä nuoremmat oppilaat ottavat yksityisiä instrumenttitunteja. Tavoitteena oli koostaa kahdeksan harjoitusta, jotka sopivat 4-6-vuotiaiden yksityisille rumputunneille. Pyrkimyksenä oli esitellä harjoitukset niin, että kohderyhmän kanssa työskentelevä rumpujensoiton opettaja voisi hyödyntää niitä omilla tunneillaan. Kehittämistyön lähdeaineistona hyödynnettiin materiaalia, joka käsitteli ikäryhmien yleistä ja musiikillista kehitystä. Materiaalina toimi myös varhaisiän musiikkikasvatuksessa käytettävät rytmiset harjoitukset. Lähdekirjallisuuteen perehtymällä ja sitä tutkimalla saatiin hyvä pohja harjoitusten rakentamiseen. Pidettyjen demonstraatiotuntien perusteella pystyin arvioimaan valittujen harjoitusten toimivuutta käytännössä. Systemaattinen aineistoon tutustuminen ja analyysi, sekä pidetyt demonstraatiotunnit kehittivät pedagogista osaamistani aihealueella, joka on suhteellisen uusi ilmiö. Opinnäytetyö toi osaamiseeni myös uusia työkaluja ja monipuolisuutta, joka on positiivinen asia tämän ajan työelämässä. Koen opinnäytetyöni sisällön selkeäksi ja havainnollistavaksi ja uskon, että siitä voi olla apua myös muille. Opinnäytetyöni esittelee työkaluja ja ideoita, joita voi helposti soveltaa ja kehittää edelleen.

Tämä työ osoitti myös, että yksityistuntien suunnittelu 4-6-vuotiaille on kehittämisen arvoisen kohde. Yksityistuntien vahvuutena voidaan pitää mahdollisuutta lapsen henkilökohtaiseen ohjaamiseen ja yksilöllisten tarpeiden huomioimiseen. Näin varmistetaan myös tuntien paras soveltuvuus ja laadukkuus kullekin oppilaalle.

Luotettavuuden kannalta tässä opinnäytetyössä voidaan pitää ongelmallisena, että demonstraatiotunneilla käytiin läpi vain osa harjoituksista. Tähän ratkaisuun päädyttiin siksi, että

puolen tunnin mittaista demonstraatiotuntia ei kannata täyttää liiallisella määrällä harjoituksia. Myös se, että demonstraatiotunteja pidettiin yksi per ikäryhmän edustaja, ei anna riittävän kattavaa kuvaa harjoitusten toimivuudesta käytännössä. Kuitenkin videoanalyysin perusteella voidaan päätellä, että tunneille valikoidut harjoitukset onnistuivat tavoitteissaan kohtuullisen tai erittäin hyvin. Opinnäytetyöni aihetta voisi syventää testaamalla jokaista harjoitusta käytännössä pidemmällä aikavälillä ja useammalla soittotunnilla. Tätä kautta saisi paremman kuvan harjoitusten sopivuudesta sekä toimivuudesta rytmiikan eri osa-alueiden opettamisessa 4-6-vuotiaille. Myös suurempi määrä oppilaita kohderyhmän sisältä parantaisi luotettavuutta sekä toisi käytännön ideoita tehtävien kehittämisessä eteenpäin. Tässä opinnäytetyössä esitellyt kahdeksan harjoitusta luovat pohjaa rumpujen soiton opettelulle. Harjoitukset saattavat kuitenkin muuttua itseään toistaviksi pitkällä tähtäimellä. Kehittämiskohteenä voidaan siis ajatella uusien harjoitusten keksimistä. Jokaisen opettajan olisi suotavaa uudistaa esiteltyjä harjoituksia erilaisten opetustilanteiden ja oppilaiden myötä. Harjoitusten eteenpäin viemisessä on hyvä hyödyntää oppilaiden mielikuvituksellista otetta asioihin. Lapsen leikillinen ja spontaani asenne saattaa tuoda uusia näkökulmia, joita opettaja voi hyödyntää tuntien ja harjoitusten jalostamisessa.

Demonstraatiotuntien analyttisen arvioimisen jälkeen olen sitä mieltä, että liian oppikirjaimaisesti suunnitellut tunnint eivät ole se, mitä musiikinopettajan tulisi tavoitella 4-6-vuotiaiden kanssa työskennellessä. Toki on tärkeää tietää ja tunnistaa eri kehityksen vaiheet, ja niiden pohjalta on hyvä suunnitella tuntien rakenne. Musiikin opettamisessa voidaan kuitenkin pitää tärkeimpänä oppilaan ja opettajan välistä positiivista ja sallivaa vuorovaikutusta. Vuorovaikutuksessa tarvitaan aina herkkyyttä, ymmärtäväisyyttä ja empatiaa toista ihmistä kohtaan. Jokainen oppilas on yksilö ja kehittyy omaa tahtia, ja se saattaa olla välillä ristiriidassa oppikirjojen kanssa. Uskon, että uuden oppiminen tapahtuu parhaiten leikin kautta. Moni asia on opetettavissa lapselle, kunhan harjoitus on suunniteltu vastaamaan oppilaan kehityksen tasoa. Pienellä lapsella ei ole vielä samanlaista tajua omista rajoistaan kuin aikuisella, eikä hänellä ole selkeää kuvaa mikä on helppoa ja mikä vaikeaa. Näkisin, että lapsen motoriset haasteet eivät ole este rumpusetin soittamiselle, sillä rytmejä voidaan lähestyä myös helpoilla menetelmillä. Tuntien tarkoituksena ei myöskään ole opettaa oikeaoppista kapulalyöntiä tai pedaalitekniikkaa, vaan yhdessä ihmetellä ja tutustua rumpusetin saloihin.

Soittotuntien tärkein tavoite on sytyttää oppilaan musiikillinen innostus ja ylläpitää sitä. Innostavien tuntien sivutuotteena tapahtuu oppimista lapsen motoriikassa, musiikillisessa kehityksessä ja sosiaalisissa taidoissa. Opettajan rooli lasten yksityisillä rumputunneilla on luoda puitteet turvalliseen ja sallivaan ympäristöön, jossa lapsi voi tutustua rauhasa rumpujensoiton oppimiseen ja omaan kasvuun. Opettajalta vaaditaan heittäytymistä lapsen

maailmaan leikin kautta. On myös tärkeää, että opettaja kuuntelee ja tukee lapsen omia ideoita ja heittäytymistä, jolloin lapsi oppii itse ja saa uusia oivalluksen kokemuksia. Onnistuneen leikin ja musiikkituokion edellytys on mielikuvituksen siivittämä vapaa ilmapiiri, jossa ajan kulku unohtuu ja jossa jokainen voi olla oma itsensä (Lindeberg-Piironen & Ruokonen 2017, 363).

Lähteet

- Airaksinen, T. 2009 Toiminnallinen opinnäytetyö tekstinä. Viitattu 20.5.2019. <https://www.slideshare.net/TiinaMarjatta/toiminnallinen-opinnytety-tekstin>
- Armanto, A & Koistinen, P. (toim.) 2007. Neuvolatyön käsikirja. Helsinki: Kustannusosakeyhtiö. Tammi.
- Dalby, B. 2005 Toward an Effective Pedagogy for Teaching rhythm: Gordon and Beyond. Music Educators Journal.
- Gordon, E.E. 2003. A Music Learning Theory for Newborn and Young Children. GIA Publications, Inc. Chicago.
- Haapala, R. Vainionpää, T. 2014. Liikkumalla oppii-Opas 1-6-vuotiaan lapsen motorisesta kehityksestä ja sen kasvusta. Opinnäytetyö, SeAMK Sosiaali ja terveystieteiden yksikkö (AMK)-tutkinto-ohjelma. Viitattu 27.5.2019. https://www.jikky.fi/files/2607/Valmis_JIK_Opas_1-6_lapsen_motorisen_kehityksen_tukemisesta.pdf
- Hirsijärvi, S. Remes, P. Sajavaara, P. 1996. Tutki ja kirjoita. Tekijät ja Kirjayhtymä Oy.
- Juntunen, M-L., Nikkanen, M., & Westerlund, H. 2013 Musiikkikasvattaja-Kohti reflektiivistä käytäntöä. PS-kustannus.
- Karvonen, P. 2000. Hyppää pois!: lapsen motoriaan arvioiminen ja kehittäminen. Tammi.
- Kauranen, K. 2011. Motoriaan säättely ja motorinen oppiminen. Helsinki: Liikunta-tieteellinen Seura ry.
- Keltti-Laine, Susanna. 1992. Montessori-musiikkikasvatus. Helsinki: Yliopistopaino.
- Linnankivi, M. Tenkku, L. Urho, E. 1988. Musiikin didaktiikka. Werner Söderström Osakeyhtiö.
- Lindeber-Piironen, A. Ruokonen. I. 2017 Musiikki varhaiskasvatuksessa-Käsikirja. Classicus Oy.
- Louhivuori, J. Paananen P. Väkevä L. 2009. Musiikkikasvatus - Näkökulmia kasvatukseen, opetukseen ja tutkimukseen. Suomen Musiikkikasvatusseura FISME.
- Louhivuori, J. Saarikallio, S (toim.). 2011. Musiikkipsykologia. Bookwell Oy.
- Niemelä, E. 2014. Rytmian oppimisen lähtökohdat. Kandidaatintyö, Musiikkikasvatus. Jyväskylän yliopisto. Viitattu: 29.5.2019. <https://jyx.jyu.fi/bitstream/handle/123456789/43659/1/URN%3ANBN%3Afi%3Aju-201406091970.pdf>
- Olsonen, M. Hyvän soiton opettaminen. 2012. Suomen Yliopistopaino Oy.
- Ruokonen, I. 2016. Esi- ja alkuopetuksen musiikin didaktiikka. Oy Finn Lecture Ab.
- Saaranen-Kauppinen, A. Puusniekka, A. 2006. KvaliMOT-Menetelmäopetuksen tietovaranto [verkkójulkaisu]. Tampere: Yhteiskuntatieteellinen tietoarkisto [ylläpitäjä ja tuottaja]. Viitattu 20.5.2019. https://www.fsd.uta.fi/menetelmaopetus/kvali/L7_1.html
- Toikko, T. Rantanen, T. 2009 Tutkimuksellinen kehittämistoiminta – Näkökulmia kehittämisprosessiin osallistumiseen ja tiedontuotantoon. Tampereen yliopistonpaino Oy.
- Vauvasta leikki-ikäiseksi-Kysymyksiä ja vastauksia lastenhoidosta. 2006. Gummerus Kustannus Oy.

Liitteet

Liitteet 1-11. Kuvanuotit.

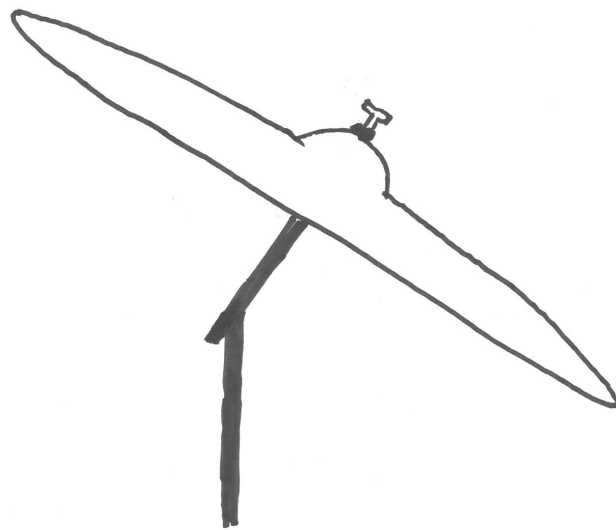
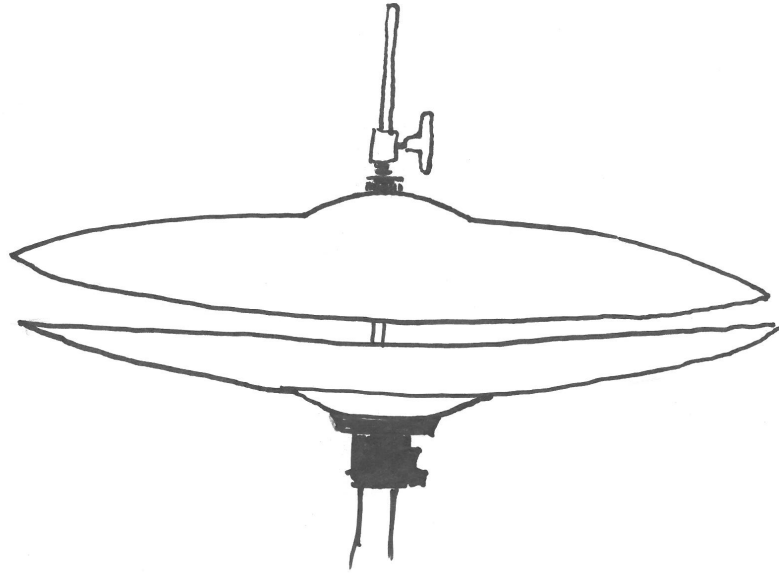

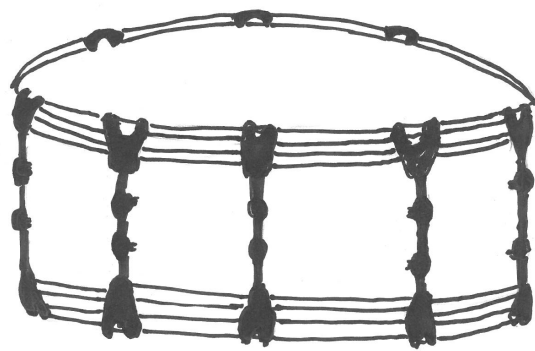
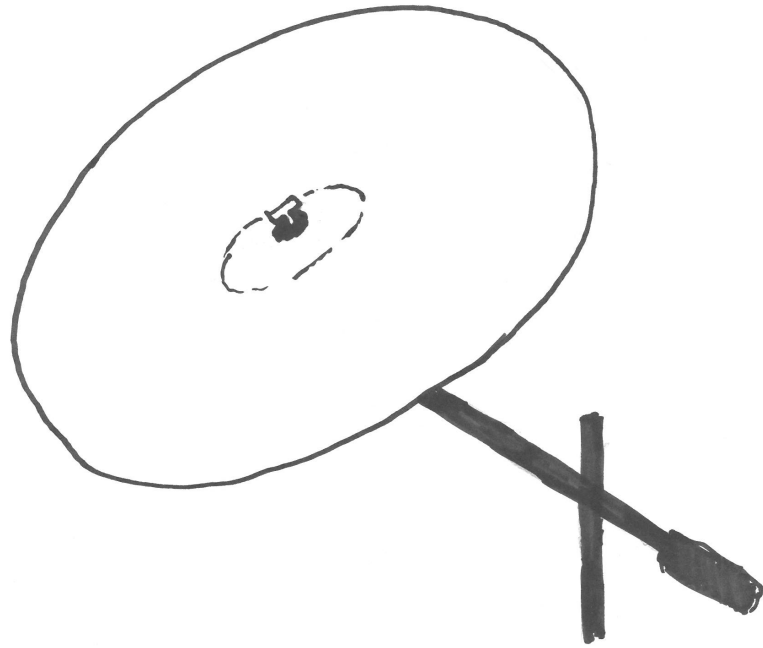

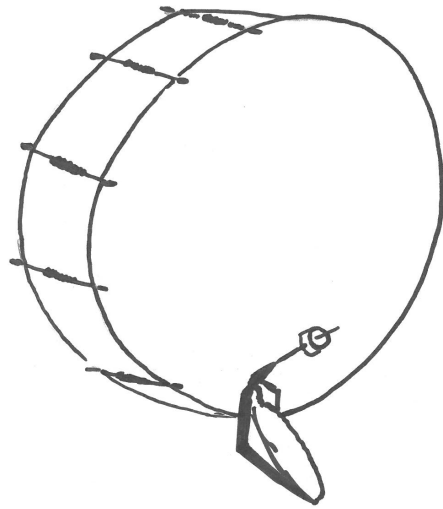
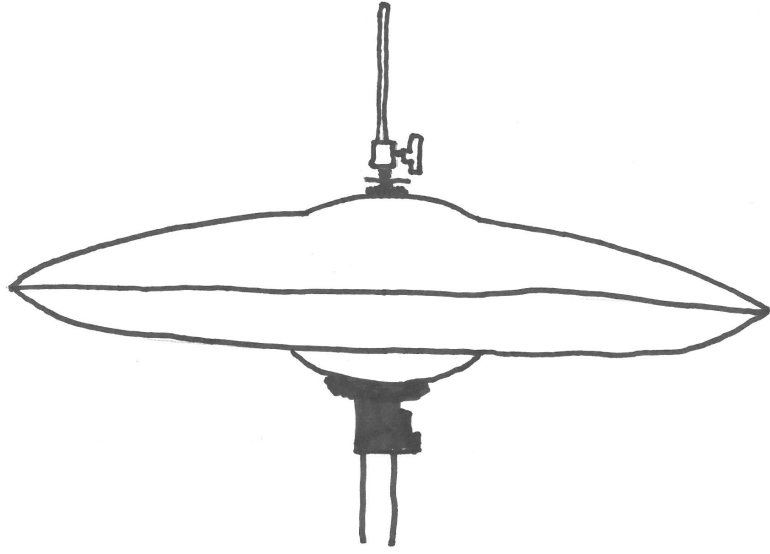

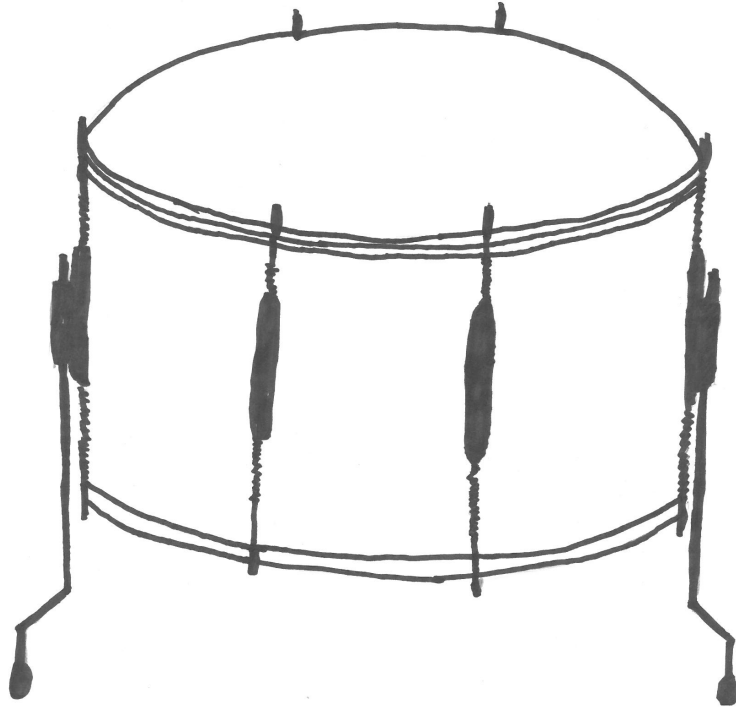

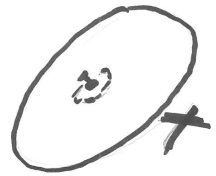
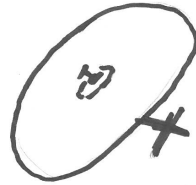
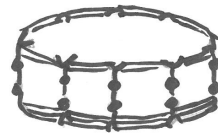
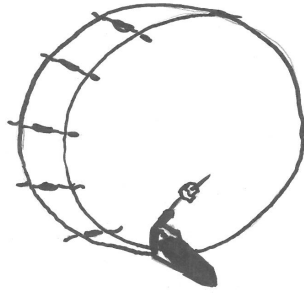
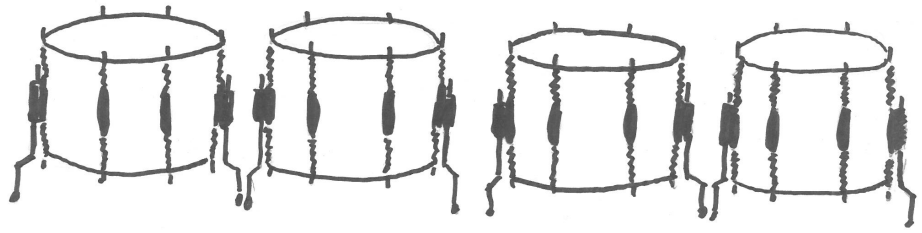

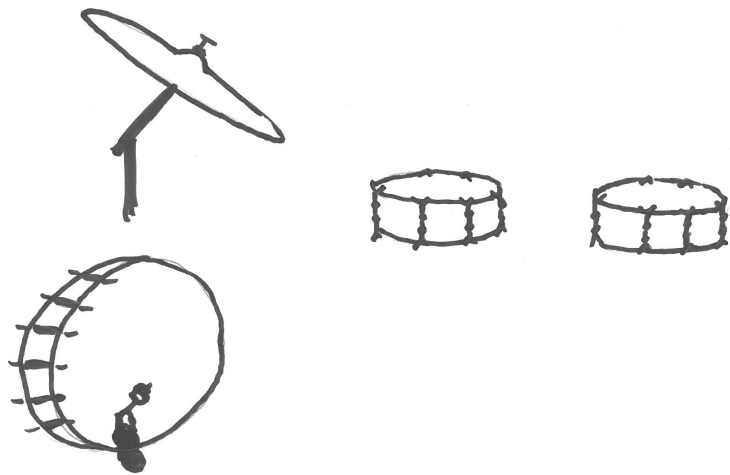
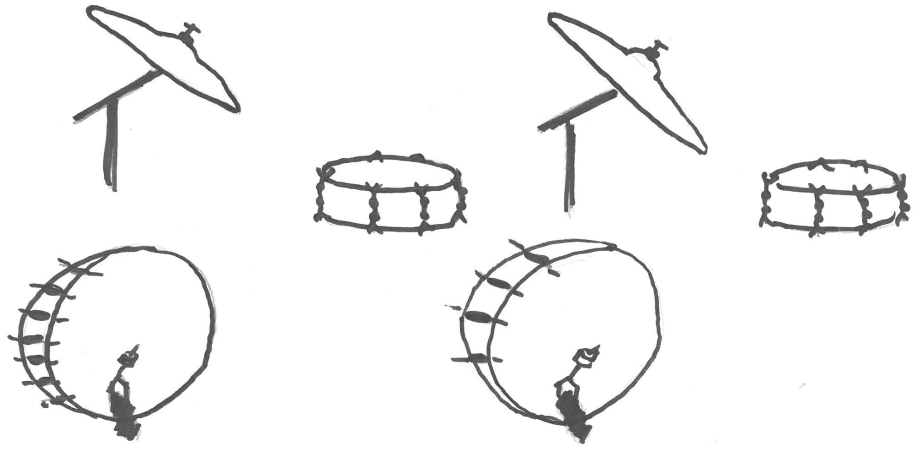

Liitteet 12-17. Dynamiikka

