





# Delicate Champagne

*En burlesk showdräkt*



*Delicate Champagne - En burlesk showdräkt*

*Nina-Marie Vigård 2012*

*Nina-Marie Vigård  
2012*







*Delicate Champagne*









# *Delicate Champagne*

*- En burlesk showdräkt*

**NINA-MARIE VIGÅRD**

Examensarbete

Yrkehögskolan Novia

Formgivning 2012





# Abstrakt

## YRKESHÖGSKOLAN NOVIA

Utbildningsprogrammet för Formgivning  
Formgivare (YH) Inriktning Beklädnad, Åbo

## EXAMENSARBETE

<b>SKRIBENT</b>	Nina-Marie Vigård
<b>TITEL</b>	Delicate Champagne - En burlesk showdräkt
<b>HANDLEDARE</b>	Tuula Bergqvist
<b>SPRÅK</b>	Svenska
<b>TIDPUNKT</b>	Våren 2012
<b>SIDANTAL</b>	96

## SAMMANFATTNING

Syftet med mitt examensarbete är att utgående från min kund Tifa DeLeones inspirationskälla, ett musikstycke, samt från mina egna erfarenheter skapa en elegant och glamourös burlesk showdräkt. En dräkt med intressanta och användbara skärningar och detaljer för användning på den burleska scenen. Burlesk är ett ständigt växande fenomen och allt fler upptäcker den här fantastiska och flärdfulla konstformen.

I det här arbetet beskriver jag designprocessen och hur dräkten blivit till från början till slut. Resultatet av mitt arbete är en fullfjädrad burlesk showdräkt i färgskalan grönt och svart dekorerad med mängder av gnistrande strasstenar. En dräkt med smarta och vackra lösningar för att snyggt och förföriskt kläs av bit för bit. En delikat dräkt som inbjuder till den burleska världen och kulturen.

<b>FÖRVARAS</b>	Webbiblioteket Theseus.fi
<b>NYCKELORD</b>	Burlesk, showdräkt, aftonklänning, kläddesign

# Tiivistelmä

## AMMATTIKORKEAKOULU NOVIA

Muotoilun koulutusohjelma

Muotoilija (AMK) Suuntautumisala Vaatetus, Turku

## OPINNÄYTETYÖ

<b>TEKIJÄ</b>	Nina-Marie Vigård
<b>TYÖNNIMI</b>	Delicate Champagne - Burleski-esityspuku
<b>OHJAAJA</b>	Tuula Bergqvist
<b>KIELI</b>	Ruotsi
<b>AIKA</b>	Kevät 2012
<b>SIVUMÄÄRÄ</b>	96

## TIIVISTELMÄ

Opinnäytetyöni tarkoituksena on luoda hienostunut ja lumoava burleski-esityspuku asiakkaan, Tifa DeLeonen inspiraation lähteiden, erään musiikkikappaleen sekä omien kokemusteni pohjalta. Puvussa on käytännöllisiä ja mielenkiintoisia leikkauksia ja yksityiskohtia joita voidaan käyttää hyväksi burleski-näyttämöllä. Burleski on kasvavaa ilmiö ja yhä useammat ihmiset ovat löytäneet tämän upean ja mahtipontisen taidemuodon.

Tässä työssä kuvataan suunnitteluprosessia ja sitä, miten puku syntyy alusta loppuun saakka. Työni tulos on täysimittainen, väriskaalaltaan vihreä ja musta burleski-esityspuku. Puvun nerokas ja kaunis ratkaisu sallii viettelevän riisumisen pala palalta. Hienovaraisesti mekko kutsuu burleskin maailmaan ja kulttuuriin.

<b>SÄILYTYSPAIKKA</b>	Web-kirjasto Theseus.fi
<b>HAKUSANAT</b>	Burleski, esityspuku, iltamekko, vaatesuunnittelu



# Abstract

## NOVIA UNIVERSITY OF APPLIED SCIENCES

Degree program in Design  
Designer, Specialization Clothing, Turku

## BACHELOR'S THESIS

<b>AUTHOR</b>	Nina-Marie Vigård
<b>TITLE</b>	Delicate Champagne- A Burlesque Show outfit
<b>SUPERVISOR</b>	Tuula Bergqvist
<b>LANGUAGE</b>	Swedish
<b>DATE</b>	Spring 2012
<b>NUMBER OF PAGES</b>	96

## SUMMARY

The purpose of my thesis was to create an elegant and glamorous burlesque show costume based on my client Tifa DeLeone's inspiration, a certain piece of music, as well as my own experience. This is a costume with useful and interesting cuts and details to be used on the burlesque scene. Burlesque is a growing phenomenon and an increasing number of people are discovering this fabulous and flamboyant art form.

In this work I describe the design process and how the suit was created from the beginning to the end. The result of my work is a full-fledged burlesque show costume in the colour scale green and black decorated with lots of sparkling rhinestones. A costume with smart and beautiful solutions which can elegantly and seductively be stripped off piece by piece. A delicate outfit serving as an invitation to the burlesque world and culture.

<b>FILING</b>	Web-library Theseus.fi
<b>KEYWORDS</b>	Burlesque, show outfit, evening gown, clothing design

*Delicate Champagne - En burlesk showdräkt*

<b>GRAFISK FORM</b>	Nina-Marie Vigård
<b>PROGRAM</b>	Corel DRAW X4 & Microsoft Word
<b>TYPSNITT</b>	Honey Script och Garamond
<b>PAPPER</b>	Inlaga: Munken Pure 120 g Omslag: Munken Pure 300 g
<b>TRYCK</b>	Uniprint, Åbo 2012

# Tack

Till **TIFA** som ställt upp som både kund och modell

Till **MALLA** för korrekturläsning och diskussioner

Till **JENNY, ELLEN och IDA** för stöd i svåra stunder, diskussioner och  
funderingar

Till **ANNA THORBJÖRNSSON** för vackra fotografier

Till **MAMM** som stöttat mig under hela studietiden i allt jag tagit mig an





*"Champagne makes you feel like it's Sunday and  
better days are just around the corner."*

(Marlene Dietrich)

# Innehåll

1	Rida upp .....	1
1.1	Burleskapader .....	2
1.2	Målsättning .....	5
1.3	Uppgiftbeskrivning och metoder.....	7
2	Tifa DeLeone .....	9
3	Tidsresa i konsten att klä av sig .....	11
3.1	Några av de största ikonerna inom burlesk.....	12
3.2	Karismatiska kurvor.....	17
4	Aftonklänningar och toffsbeklädda behag.....	19
5	Planeringsprocessen .....	23
5.1	Moodboard och mindmap .....	25
5.2	Idéer och första skisser.....	30
5.3	Den valda modellen .....	34
5.4	Smaragdgröna nyanser och gnistrande kristaller .....	38
5.5	Delikata donnor .....	41
6	Tillverkning och tekniska delar .....	43
6.1	Mönsterkonstruktion, toaller och tester.....	44
6.2	Siluetter.....	47
6.3	Magnifika Maureen .....	50
6.3.1	Produktkort .....	52
6.3.2	Mönsterkonstruktion .....	54
6.3.3	Arbetskiss .....	55
6.3.4	Snittbilder.....	56
6.4	Charmanta Claudia.....	64
6.4.1	Produktkort .....	66
6.4.2	Mönsterkonstruktion .....	67
6.4.3	Arbetskiss .....	68
6.4.4	Snittbilder.....	69
6.5	Fabulösa Faye .....	70
6.5.1	Produktkort .....	72



6.5.2	Mönsterkonstruktion .....	73
6.5.3	Arbetskiss .....	74
6.5.4	Snittbilder .....	75
7	Fotografier .....	77
8	Rida ner och framtida föreställningar .....	85
9	Begrepp .....	87
	Källförteckning .....	91
	Citatförteckning .....	93
	Bildförteckning .....	95

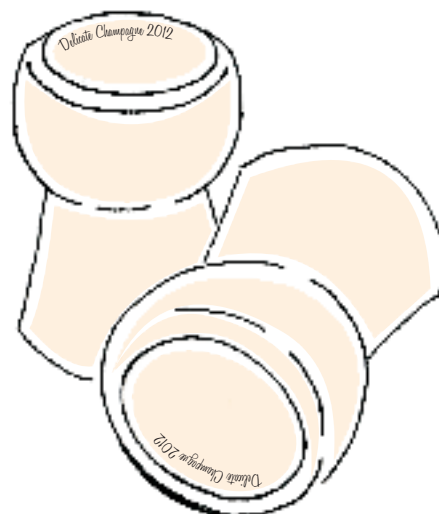



# Rida upp

Långa klänningar, svajande plymer, glitter och glamour, skratt, sång, jubel och rungande applåder från publiken! Det här är den typiska stämningen på burleska evenemang. Har man inte upplevt ett är det något jag rekommenderar! Nämner man ordet burlesk frågar många ofta vad det är eller så associerar de genast begreppet med stripp och pornografi, och visst det förkommer mer och mindre naket inom burleska shower men burlesk är så mycket mer! Det är hela kulturen, stämningen, kläderna och stilen, att få klä upp sig elegant både som publik och framför allt som artist. Burlesk hör under genren teater och är definitivt en konstform, en konstform där kroppen används för att uttrycka sig. Hela den burleska kulturen är lite av en eskapism, längtan tillbaka till förgångna eror med vardagselegans, korsetter, sidenstrumpor, perfekt lagda sminkningar och stillfullt lockade och friserade hår.

Vintage och burlesk är något jag fastnat för inom beklädnad och jag tycker det är intressant att det gamla och historiska uppskattas mer och mer, inom beklädnaden både skärningar, snitt och tillverkningsmetoder. Det som inspirerar mig med burlesk är möjligheten att klä sig lyxigt, elegant och ibland även provokativt på ett sätt som inte annars går an eller uppskattas i dagens samhälle. Även de burleska showerna är något som intresserar mig, de flärdfulla och noggrant planerade numren där själva kläderna spelar så stor roll. I vissa fall är det kläderna som gör hela numret. Inom det

burleska framhäver man sig själv, sin personlighet och inte minst sina kurvor!

I det här arbetet kommer jag att presentera arbetet med en skraddarsydd showdräkt åt burleskartisten Tifa DeLeone. Jag beskriver hur dräkten kommer till genom planering och tillverkning. I arbetet tar jag även upp ämnet burlesk, vad det egentligen är och vad det innebär.

# Burleskapader

Redan för flera år sedan kom jag i kontakt med ämnet burlesk. Tack vare kulturen kring vintage- och retrokläder och kultur upptäckte jag vad burlesk är för något. De här två områdena hänger ihop och kombineras ofta. Omkring år 2008 blev burlesk något mera allmänt, åtminstone i Sverige och framför allt i Finland. Hela kulturen fick ett uppsving mycket tack vare Dita Von Teese, en av samtidens större stjärnor inom området. Jag upptäckte området burlesk via olika medier, bloggar, tidningar och tv-program och jag fördjupade mig mer och mer i området. Jag var och är ännu intresserad av att själv någon gång ställa mig på den burleska scenen, men det som främst intresserar mig är de magnifika dräkterna och designen på dem. Jag tog chansen att gå på Åbos första burlesk evenemang *Turku Burlesque Grand Opening* på Manilla teatern i januari 2010, evenemanget ordnades av Åbos egna och då nygrundade burleskförening *Turku Burlesque*.

Min djupaste dykning inom området skedde i samband med min första praktik hos korsettmakeriet Viola Lahger i Stockholm. Där kom jag på riktigt i kontakt med flera av de stora burleskartisterna i Stockholm som jag tidigare bara stiftat bekantskap med via internet och jag kom även att tillverka korsetter åt dem samt se dem uppträda live. Även efter praktiken kom jag att jobba vidare med både korsetterna och artisterna. Dessutom har jag besökt burleskevenemang och shower både i Åbo och i Stockholm. I min egen design började jag även ta in intryck från det burleska

området. Redan under en längre tid hade designen på mina kläder haft inslag av retro eller vintage så burlesken blev bara ett designsteg framåt. Jag gör ofta, enligt mig själv stilfulla kläder och plagg men sätter till element som gör att plaggen blir lite mer glamourösa, spännande, provokativa och får betraktare och användare att förfäras eller förundras. Burlesk handlar mycket om elegans och att våga vara sig själv och även det tänker jag på i min design. Jag vill att kvinnor ska se vackra ut och den kundgrupp jag riktar mig till vill se vacker och elegant ut. Kvinnorna i kundgruppen vill framhäva sina kurvor och de, som jag, drömmer om förgångna tider när man såg på kläder på ett helt annat sätt jämfört med dagens slit- och slängsamhälle. Inom burlesk är man heller inte rädd för att synas, dräkterna är utsmyckade med fjädrar, strasstenar, glitter, päls och andra material i mängd och massor. Burlesk ska vara *för mycket* på samma gång som det heller inte kan bli *för mycket* och så länge det görs med stil och charm eller humor kan det mesta bäras upp inom burlesk. (Ericson, P. 2008, Waller, O. 2011).

Burlesk och vintage är områden som jag känner att verkligen är jag, här kan jag uttrycka min design och min stil som jag vill och den uppskattas av mottagarna. Det här är områden jag vill jobba med och områden jag kan tänkas ha en framtid inom. Jag vill gå tillbaka till gångna tider och plocka fram skärningar, modeller och metoder som inte vanligen används inom mode och beklädnaden i dagens läge.







Small white tag with a logo and text, possibly a brand name, attached to the top of the mirror.

Small white tag with text, possibly a price or size label, attached to the back of the glove.

# Målsättning

När jag funderade och gjorde mindmap över vad jag egentligen ville göra i mitt examensarbete hade jag ett par möjliga alternativ, dock var det gemensamma ämnet för dem alla vintage. Vintage är ett område som jag under flera år fördjupat mig i och det område inom beklädnad som jag själv känner mig mest hemma inom. Jag klär mig själv i retrostil och även i min design hämtar jag inspiration från det förgångna och blandar med det moderna. Jag valde slutligen området burlesk eftersom det är ett väldigt aktuellt ämne och dessutom har jag redan ett par kontakter inom den burleska kulturen. Den burleska kulturen i Sverige har kanske redan haft sin topp under de senaste åren men här i Finland är burlesk ännu ett växande område som hela tiden utvecklas. Design inom det burleska området är något som jag gärna vill och kanske även har möjlighet att jobba med i framtiden genom det här examensarbetet. Möjligheten finns att andra artister upptäcker mig och även de vill ha måttbeställda, uppsydda och unika dräkter.

Planeringen och utförandet av den här dräkten är ett bevis på mitt kunnande inom området beklädnad. Jag har förmågan att designa och anpassa arbetet efter kundens önskemål men även framhäva mig själv och min stil i arbetet. Det jag kommer att planera och tillverka är en showdräkt för burleskartisten Tifa DeLeone som är verksam i Stockholm.

Inom burlesk är det ofta vanligt att artisterna själva sitter och planerar, syr och pysslar ihop

sina dräkter. Färdigköpta kläder och underkläder smyckas med strasstenar och fransar, klipps sönder och görs om. Det här är något som artisterna självfallet får sysselsätta sig med hur mycket de vill men jag vill även kunna erbjuda burleskartister service i form av skräddarsydda dräkter med bra passform och intressanta och finurliga lösningar för avtagande under shownumret. En designtjänst där man tillsammans med artisten går igenom musikstycke, stil och koreografi och därifrån planerar en unik dräkt för shownumret. (Dubois, D. 2011a, Dubois, D. 2011b, Dubois, D. 2012).

Människor vill ha mera elegans och glamour i sina liv och jag vill gärna ge dem det. Ett burlesknummer är ofta något som artisten lägger ner mycket tid och träning på och kläderna är en mycket stor del av numret. Koreografin och musiken kan vara nästintill perfekta i vissa nummer men är inte dräkten bra sydd eller snyggt kombinerad tycker jag att det drar ner på numrets helhetsintryck. Jag vill göra förfinade dräkter som bidrar till att shownumret blir precis så fint, glamouröst och perfekt som artisten strävar efter!





# Uppgiftsbeskrivning och metoder

När jag väl hade kommit fram till att det var burlesk jag ville fördjupa mig inom i mitt examensarbete funderade jag på hur jag skulle gå tillväga med hela arbetet. Redan från början hade jag tänkt mig att projektet skulle utföras tillsammans med en kund. Jag hade funderat ut ett par burleskartister och föreningar i både Finland och Sverige som jag kunde tänka mig att jobba med. Den första och faktiskt den enda jag sist och slutligen kontaktade var Tifa DeLeone i Stockholm. Tifas blogg har jag följt under ett par år och i och med min Stockholmspraktik lärde jag även känna henne samt sydde upp korsetter åt henne. Jag beskrev kort vad hela projektet handlade om och ifall Tifa hade möjlighet att medverka som min kund, Tifa tyckte projektet verkade intressant och roligt och ville definitivt vara en del av arbetet. Vi mejlade fram och tillbaka ett par gånger för att få klarhet i hur själva projektet skulle utföras i praktiken.

Mitt förslag om hur vi skulle jobba var att jag utgående från det inspirationsmaterial som Tifa gav mig skulle planera och utforma en scendräkt åt henne. Tifa har ofta många järn i elden och vi kom överrens om att kontakten lättast skulle skötas via e-post. Även facebook har vi använt oss av när jag snabbt behövt få svar på frågor. Jag bad Tifa beskriva vilka färger hon skulle vilja ha dräkter i samt om hon hade någon låt hon gärna skulle uppträda till. I svaret jag fick var Tifa öppen för de flesta färger men nyansen rött anser hon sig inte passa så bra i. Hon har dräkter från tidigare i färgerna turkos, svart och rosa. Tifa hade även två olika låtar hon gärna skulle uppträda till,

*Looking For Trouble* med Jane Russell och *The Night They Invented Chamapagne* med Seth MacFarlane. Till den senare låten hade Tifa även en idé om att hon i slutet av numret skulle skaka en flaska champagne och hälla den bubblande drycken över sig. Jag gillade genast idén och champagne är ju glamouröst så det förslår! Jag lyssnade dock på båda låtarna men beslutet var redan taget för Seth MacFarlanes låt. (MacFarlane, S. 2011).

Uppgiften i sin helhet blev helt enkelt att skapa en glittrande och glamourös showdräkt med inspiration från låten *The Night They Invented Champagne* och champagne i största allmänhet. Min uppgift var att planera, skissa och sy upp dräkten medan Tifa kommer med synpunkter och feedback under arbetets gång. Jag kommer att stå för dräkten medan Tifa själv, utgående från dräkten, kommer att stå för koreografin i numret. När dräkten och numret väl är färdiga kommer Tifa, när tillfälle ges, att uppträda med numret där dräkten ingår. Även fotograferingen av dräkten kommer att vara Tifas område. (Personlig kommunikation, februari-mars 2012).

I det här arbetet beskriver jag hur jag från början till slut planerat och tillverkat dräkten. Vilka metoder, material och tillvägagångssätt jag använt mig av under arbetets gång och hur jag och Tifa kommunicerat. I arbetet ingår även en utförlig teknisk del där både produktkort, snittbilder och mönsterkonstruktion finns för alla delar av den tillverkade dräkten.





# Tifa DeLeone

Tifa Högberg eller Tifa DeLeone som är hennes artistnamn är en 28 årig kvinna bosatt på Söder i Stockholm. Tifa är ansvarig utgivare för tidningen *Min Boudoir* men också retro/vintage modell, pinupmodell och burleskartist. Pinupmodell har hon varit i ungefär fem år och burleskdansös sen 2009. Tifa är mycket insatt i kultur och stil från 1940- och 1950-talet och även Rockabilly kultur, hon har även bloggat om dessa ämnen på sin blogg innan hon startade upp *Min Boudoir*.

Tifa DeLeone är i dagens läge ett känt namn inom den svenska burleskvärlden och som modell är hon känd även internationellt. Hon gör fotojobb av olika slag där allt från klassiska 50-tals klänningar och underkläder till latexkreationer finns med. Privat har Tifa även en fantastisk vintage stil där hår, smink och kläder alltid är koordinerade i minsta detalj.

Tifa gör i princip bara klassiska och eleganta burlesknummer med mycket glitter, glamour och en gnutta charm. Hon gillar elegans och utför ofta sina nummer till musik från 1940- eller 1950-talet. I hennes repertoar finns ett flertal olika burlesknummer och hon har från tidigare dräkter i färgerna svart, rosa och turkos. (Personlig kommunikation, februari-mars 2012, *Min Boudoir* 2012, *Tifa DeLeone* 2012).

Tifas blogg hittas på  
[www.tifadeleone.blogg.se](http://www.tifadeleone.blogg.se)

Bild 4-7. Tifa DeLeone.



2 Tifa De Leone - 9





# Tidsresa i konsten att klä av sig

I det här kapitlet behandlar jag kort vad burlesk egentligen är och varifrån den härstammar. Vad burlesk var tidigare i historien och vad det är i dagens läge.

Vad är burlesk och varifrån härstammar fenomenet? Det som burlesk definitivt kan tolkas som är en sensuell konstform där kroppen används som verktyg. Det är ganska svårt att säkert säga vad burlesk egentligen är och varifrån den egentligen härstammar. Det beror också på vilka källor man använder sig av och hur de tolkas, det som de flesta är överrens om är att burlesk är en konstform som uppstod i USA under 1800-talet. Burlesk bör innehålla humor, någon typ av överdrivenhet exempelvis satir, överdådiga kostymer eller sminkningar. Till burlesk hör även någon form av avklädning med fokusering på *tease* och inte stripp. Burlesk är en blandning av dans och teater där stor attityd ingår. I mitten av 1800-talet mera exakt under 1840-talet växte burlesken fram ur dåtidens varietéteater och music-hall traditioner som båda är scenkonst med satiriska inslag. I den här typen av underhållning var det ofta medelklassen och de lägre klasserna i samhället som gjorde narr av överklassens operor, teatrar och beteenden. I showerna ingick ofta färgrika kostymer, strippande flickor, musik, parodier, komedi och fåniga upptåg. Under 1920- och 1930-talet inriktades genren mer och mer mot striptease för att hålla teatrarne vid liv och i slutet av eran var det strippandet som dominerade både inom showerna och inom burlesken. Den huvudsakliga publiken var gifta män och

artisterna gav publiken vad de ville ha, ren stripp utan desto mera humor involverad. Under 1960-talet dog dåtidens burleskshower ut eftersom pornografi blev mera tillgängligt för allmänheten. (Kenrick, J. 2003, Skawonius, B 2006, Von Teese, D. 2006, ).

## Några av de största ikonerna inom burlesk

♥ **Gypsy Rose Lee** – Född 9 februari 1914, död 26 april 1970. En av 1930-talets mest kända burleskartister. Började sin karriär som vaudevilleaktris men i och med att genren började dö ut övergick hon till burlesk. Var känd för sina stiliga och vitsiga burlesknummer det var också Sally som gjorde burlesk till en respektfull konstform. Hon medverkade också i ett flertal filmer och i fem Hollywoodproduktioner. Hon hade även sin egen tv-show. (*Gypsy Rose Lee* 2001).

♥ **Sally Rand** – Född 3 april 1904, död 31 augusti 1979. Började sin karriär som stumfilmsskådespelerska under 1920- och 1930-talet men övergick till burlesk. Hennes mest kända nummer är ett där hon använder sig av strutsfjädrar för att dölja sin kropp i *Fan Dance* samt *Balloon Bubble Dance* där hon uppträdde med en stor ballong. (*Sally Rand* 2002).

♥ **Lili St. Cyr** – Född 3 juni 1918, död 29 januari 1999. Var professionell balettdansös i Hollywood innan hon övergick till burlesk. Var känd för sina kreativa shower. Bland hennes nummer fanns bland annat *Jungle Goddess* där hon uppträder med en papegoja. (*Lili St. Cyr* 2006).

♥ **Sherry Britton** – Född 28 juni 1918, död 1 april 2008. Burleskdansare under 1930- samt tidigt 1940-tal. Sherry ansågs vara mycket smart och hade en figur att dö för. Spenderade mycket tid under andra världskriget med att underhålla militärtrupper. Ägnade sig senare

mycket åt skådespeleri och blev kabaré sångerska. (*Sherry Britton* 2008).

Under 1940- och 1950-talet togs även burleska element in i både Las Vegas shower och i Hollywood filmer och produktioner. Olika dans och sångnummer hade burleska inslag och några av de filmstjärnor som förknippas med sådana filmnummer är bland annat Jean Harlow, Rita Hayworth, Marilyn Monroe, Brigitte Bardot, Jane Mansfield och Mamie Van Doren. (Kenrick, J. 2003).

Bild 8-10. *Gypsy Rose Lee, Lili St. Cyr och Sally Rand.*





*"Burlesk handlar inte om kropp, naken och sex,  
det handlar om underhållning, over-the-top-glamour  
och humor, men med kroppen som verktyg."*

(Duchess Dubois)





## Karismatiska kurvor

Inom den nutida burlesken finns det olika tolkningar av frågan på vems villkor man gör burleska uppträdanden. Enligt Dita Von Teese gör hon sina nummer utgående från publiken, hon ger dem vad de vill ha och ber om. Dita har även vikt ut sig i olika herrmagasin och hon har ganska långt lanserat sig själv som ett varumärke. De burleskgrupper som verkar här i Finland och i Sverige har en annan och enligt mig sundare syn på burlesk. De gör det främst för sig själva och för att stärka sin egen självkänsla.

Ska man jämföra med den historiska burlesken är dagens burleskscen mest lik den under 1930-talet men med annan målgrupp och på helt andra villkor. Den *nya burlesken* uppstod omkring 1995 i USA och i Sverige föddes scenen runt 2005 när showtruppen *The Amazing Knicker Kittens Burlesque Revue* bildades. En helt ny generation återupplivade burlesken och dagens burlesk görs av kvinnor, och för den delen män, som är stolta över sina kroppar och utför burlesk på sina egna villkor och de gör det främst för sig själva! Burlesk idag är en frigörande och normbrytande konstform där man utmanar sig själv och älskar sin kropp. Dagens burleskartister kan även ses som förebilder i ett samhälle där våra kroppsideal är extrema. Inom burlesk är man stolt över den man är och vad man har, artisterna släpper ut *kärleksbandtag*, hängbröst och celluliter utan att skämmas det minsta. Artisterna bestämmer själva vad de gör och inte gör, hur mycket kläder som åker av och vilka kroppsdelar som exponeras. Det som jag tycker är så positivt

med dagens burlesk är att hela kulturen runtomkring den uppmanar dig att vara dig själv, alla är och ser olika ut och alla har dessutom rätt till det! (Nord, K 2010, Skawonius, B 2006, *The Amazing Knicker Kittens Burlesque Revue* 2011, Von Teese, D. 2006).

### NÅGRA NUTIDA BURLESKGRUPPER I FINLAND OCH SVERIGE:

- ♥ **Helsinki Burlesque**, Finland
- ♥ **Itty Bitty Tease Cabaret**, Finland
- ♥ **Turku Burlesque**, Finland
- ♥ **Holy Curves**, Finland
- ♥ **The Amazing Knicker Kittens**, Sverige
- ♥ **Blackbird Burlesque Cabaret**, Sverige

I dagens läge kan i princip vem som helst, som har intresse, lära sig att dansa och uppträda med burlesk. I Stockholm finns bland annat *Burleskakademien* som ordnar kursen och workshops inom en mängd olika ämnen inom burlesk, exempelvis klassisk burlesk, lär dig gå i högklackat och kurser om scennärvaro. Är man inte intresserad av att uppträda ordnas också föreläsningar av olika slag och även möhippor med burlesktema finns i utbudet. (Dubois, D. 2011a).

Även i Finland ordnas olika kurser, föreläsningar och workshops inom burlesk, bland annat av Helsinki Burlesque och deras *Burleskinstituutti*. (Helsinki Burlesque. u.å). I Åbo är det Turku Burlesque som står för kurserna och på deras schema finns bland annat *Vintage Looks* workshop och kurser i tassel twirling. (Turku Burlesque u.å).





# Aftonklänningar och tofsbeklädda behag

Inom burlesk kan man utföra nummer baserade på och inspirerade av nästan vad som helst. Jag har sett nummer där utgångspunkten har varit allt från ryska Matrjosjkor och Star Wars karaktärer till slitna 50-tals hemmafruar och glittrande primadonnor. Kläderna inom burleska nummer kan vara väldigt varierande beroende på vilken typ av burlesknummer man utför, klassiska, humoristiska, konstnärliga, akrobatiska, historiska och så vidare i all oändlighet. Inom den klassiska burlesken finns det dock vissa basplagg som ofta förekommer. Dessa plagg har samma grundutformning men inom olika nummer har de olika utsmyckningar, variationer och detaljer. (Skawonius, B. 2006)

## **.VANLIGT FÖREKOMMANDE PLAGG INOM KLASSISKA BURLESK-NUMMER:**

- ♥ Tassels eller pasties
- ♥ G-stringtrosor eller andra trosor
- ♥ Hudfärgad bh
- ♥ Strumpor och strumpeband eller strumpebandshållare
- ♥ Fjäderboa eller pälsstola
- ♥ Klackskor
- ♥ Aftonhandskar eller operahandskar
- ♥ Korsetter med planschett fram och snörning bak



Bild 13. Pärlbeklädd.

Dessa plagg kan sen vara dekorerade med pärlor, paljetter, spetsar, fransar, strassenar, fjädrar, tyll, rynkor, veck, volanger och glitter. Det är bara fantasin och det burleska numret som sätter gränser. De yttersta plaggen i ett burlesknummer kan också vara väldigt varierande. Inom riktigt klassisk burlesk är det ofta vanligt med långklänningar och aftonklänningar i olika glamourösa utföranden. Även dessa kan vara utsmyckade med fjädrar, strass och andra attribut för att göra dem lyxiga. (Von Teese, D. 2006).

Tassels och pasties är ett område inom burlesk som jag tycker speciellt mycket om. Dessa skapelser kan ibland vara riktiga små konstverk som är rikt dekorerade och för det mesta är det tassels eller pasties som avslutar ett burleskt nummer. Tassels och pasties är små *nipple covers* för att täcka över bröstvårtorna vilket gör att ett burlesknummer inte är helt topless i slutet. Dansaren kan till exempel vända sig med ryggen mot publiken ta av sig bh:n och vända sig om, men titta hon är inte naken utan bär ett par täckande tassels eller pasties över bröstvårtorna! Både tassels och pasties fästs med specialtejp, kroppstejp eller peruktejp. (*Pasties* u.å).

♥ **TASSELS:** Cirkel eller annan formad liten platta (lätt-) utsmyckad och med en tofs i mitten. Tofsen används vid *tassel-twirling*. *Tassel-twirling* betyder helt enkelt att man snurrar på tofsarna genom att röra på överkroppen.

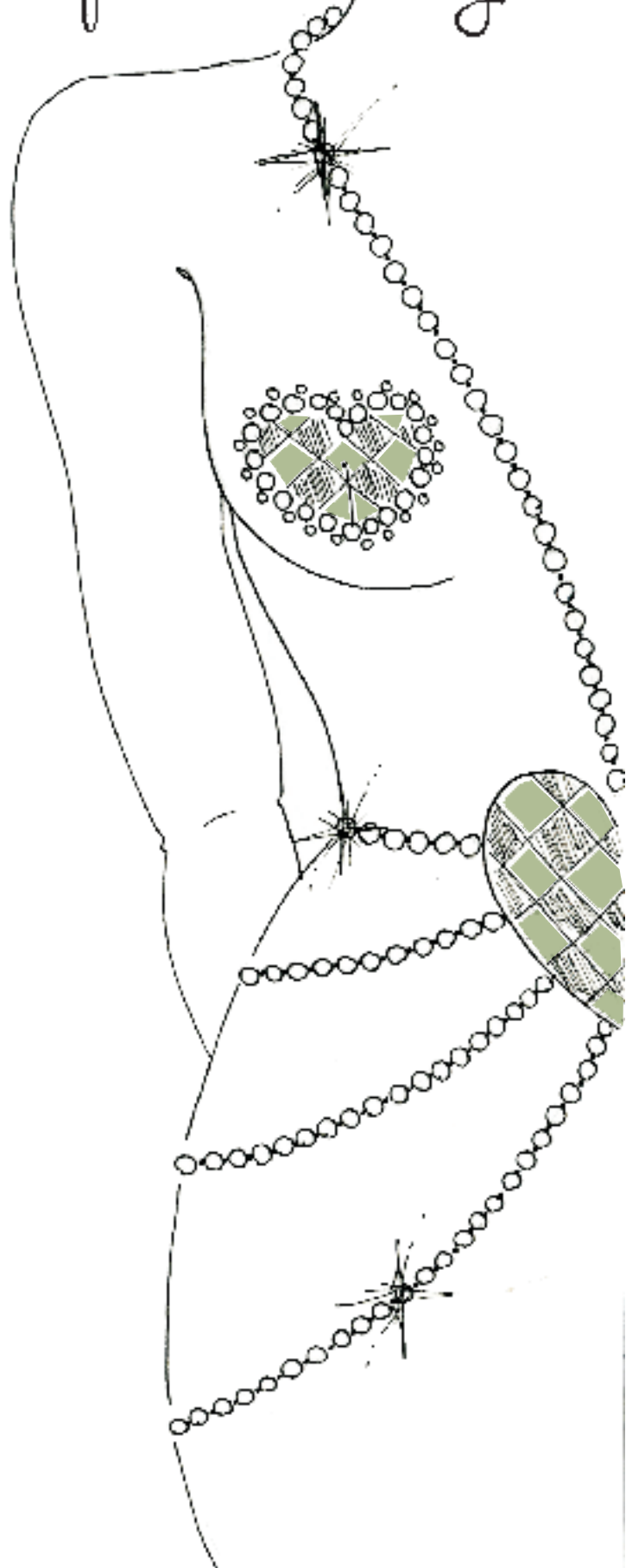
♥ **PASTIES:** Är detsamma som tassels men utan tofsen. De är bara till för att dölja bröstvårtan. Pasties kan vara mycket mer dekorerade och utsmyckade än tassels eftersom det inte finns någon tofs som kan fastna.

Tassels och pasties är något jag tidigare tillverkat och några av mina tidigare helheter och kollektioner har också innefattats av tassels. Speciellt pasties är roliga att pyssla med och kan i princip dekoreras med vad som helst. Paljetter, rosetter, blommor, körsbär och så vidare. Även formen på både tassels och pasties kan varieras, cirklar, kuber, stjärnor eller varför inte hjärtan. Ursprunget till tassels och pasties kom från att man ville göra de tidiga burleska shownumren mera *städade*. Man ville undvika total nakenhet men ändå ge publiken vad de ville ha. Man täckte också över med pasties och stringtrosor för att hålla poliserna borta från showerna. (Von Teese, D. 2006).

Bild 14. Tassels i läder.







# Planeringsprocessen

När jag planerar kollektioner eller plagg väljer jag ofta ut någon typ av inspirationskälla och arbetar utgående från den. Det kan vara allt från en känsla, en film, ett musikstycke, en person, färger, citat eller någon typ av berättelse eller historia. När jag kommit fram till vilken min huvudsakliga inspirationskälla är använder jag mig av varierande metoder för att gå vidare i designprocessen, vanligtvis med hjälp av moodboard eller mindmaps.

I det här arbetet var det inte jag själv som valde inspiration utan Tifa. Jag tycker det är intressant när kunden väljer inspirationskälla som jag sedan tolkar på mitt eget sätt och jobbar vidare med. Då är båda parterna, kunden och jag själv involverade i arbetet från början.



Bild 15. Planering.







## Moodboard och mindmap

Det första jag vanligtvis gör när jag vet vilken typ av inspiration jag ska använda mig av i ett arbete är att sammanställa en moodboard. Ett kollage med bilder som jag inspireras av när jag tänker och funderar kring det valda ämnet. När jag tillsammans med Tifa kommit fram till att huvudinspirationen skulle vara champagne satte jag mig ner och sökte bilder i massor! Dessa plockades sen ihop till moodboarden för detta projekt. ”En bild säger mer än tusen ord” lyder ju ordspråket och det passar verkligen ihop med moodboards. Med min board vill jag uttrycka vilken typ av känsla och ibland även färger jag vill att mina plagg och kollektioner ska ha.

I det här fallet är det lyx, glitter och glamour jag vill frambringa. Även färgskalan kommer till viss del fram i den här moodboarden. Eftersom det gäller champagne valde jag att inrikta mig på färgerna buteljgrönt, smaragdgrönt och silverglitter.

En annan metod jag ofta använder mig av för att komma igång med olika projekt är mindmapping. Jag skriver ner allt jag associerar med olika ämnen och ord som hör till mitt projekt till. I min första mindmapp i det här projektet utgick jag från fraserna *The Night They Invented Champagne* och *Klassisk Burlesk*. Utifrån dessa skrev jag sen ner allt möjligt jag kom att tänka på gällande dessa ämnen. Från mindmappar utgår jag sen vidare i processen med att välja ut plagg, färger eller annat relaterat till projektet när jag tar itu med skissandet.

Min första mindmap handlar mycket om känslor och stämningar jag vill att mina plagg ska ha. Flirtigt dekadent i röktunga lokaler men även glamouröst! I den andra mindmappen funderade jag över olika kläder som används inom burlesk och kläder jag kunde tänka mig att ha med i den här dräkten. I mitten satte jag orden *Klädesplagg och Tillbehör* och runtomkring dem alla typer av dessa. Mina första mindmaps är gjorda för hand, efter att jag sammanställt dessa gjorde jag en annan variant av dem på datorn där jag på samma gång markerade de ord som jag tyckte bäst hörde ihop med just det här projektet och dräkten jag skulle tillverka.

Paris  
Glamour  
Dekadens  
Cigarörök  
Champagne-  
glas  
Teese  
Fest  
Soare  
30-tal  
Dimmiga nattklubbar  
Cylinder hattar  
Silkeshandskar  
Jazz  
Glasergrönt

Glitter  
Långklänningar  
höga stolar  
Diamanter  
Sammet  
pärlor  
payetter  
Skratt  
Silver  
Smaragdgrönt  
Humor  
Flinn  
Chicago  
Diva  
Strålkastare

Röda  
ridåer  
pajetter  
Skatt  
Fjädrar  
Glaskurr  
Live orkestrar

THE NIGHT THEY  
INVENTED CHAMPAGNE  
+  
CLASSISK BURLESK

Trädådade klänningar  
 Langklänningar / Galaklänningar  
 klänningar  
 vardagliga plagg  
 Förkläden  
 Fjäderbo  
 Morgontofflor  
 Höga trosor  
 Korsett (med strumpebandshållare)  
 Bördel  
 Stay Ups  
 Strumpor (hederliga  
 sorten)  
 Underkjolar  
 Strumpeband  
 Mamelucker  
 BH trosor  
 Body pasties knickers tanga string Rosetter  
 Tassels Morgonrock Halterneck BH Playsuit  
 Helkorsetter  
 Negligé Parasoll  
 Diadem  
 Halvkorsetter Slöjor  
 Långa sidenhandskar Sjalar  
 Midjekorsetter  
 Solfjädrar  
 Strutsfjädrar  
 Trikanter BH  
 Fina vantar  
 Blommor  
 Solfjädrar med sidenlöjor  
 Huvudbander  
 Hattar Solfjädrar med fjädrar  
 Muffar Pälsar  
 Pälsstola / Pälskragar  
 Balconett BH  
 BH med fransar  
 Höflskynken  
 Trosor med fransar / volanger  
 Tyllkjolar



Höga Slitsar Paris Glasgrönt Långklämnigar

Chicago Jazz Silver Röda Ridaer Slippers

Diva Silkeshandskar Fjädrar Sammet

Skratt Soare Paljetter Glitter Fest

Glasklirr Strålkastare Dimmiga Natklubbar

Humor Cylinderhattar Pärlor Glamour

Cigarrök Dekadens Teese Flirt

Champagneglas Smaragdgrönt 30-tal

Live Orkestrar Strass Diamanter

Tvådelad klänning Fjäderboa Korsett

Stay Up Underkjol Body BH Muff Tassels

Trosor Strutsfjädrar Hattar Tyllkjol

Tanga Diadem Sjalar Volanger Gördel

Underkjol Halterneck Solfjäder Pasties

Morgourock Högklackat Fjäderboa Neglige

Morgoutofflor Mamelucker Blommor

Knickers Långa sidenhandskar Päls String

Sidem Strumpor Parasoll Fodraklänning

## Idéer och de första skissera

Efter att jag sammanställt mitt inspirationsmaterial påbörjade jag skissandet. Även fast man inte sätter allt till pappers så funderar i alla fall jag konstant på olika modeller, lösningar och färgkombinationer. Det jag visste redan från början att jag ville tillverka var en hellång, elegant relativt klassisk aftonklänning men med lösningar för att göra den burlesk. Jag skissade ner ett par klänningar på papper i olika modeller med olika skärningar och överdelar. Utifrån dessa funderade jag rätt mycket vidare och kom fram till vilken typ av skärningar jag ville ha på klänningen samt hur nedre delen av kjolen skulle se ut. Jag skissade ner olika varianter av klänningen i olika färgalternativ, jag skissade även versioner där både fjädrar och päls ingick eftersom det är material som utstrålar lyx och ofta förekommer inom burlesk. Under skissprocessen funderade jag också på att styla om både skor och aftonhandskar för att få dem att höra ihop med dräkten. Dock var det här en idé som jag valde att lägga på is och eventuellt plocka fram på nytt ifall tid fanns över i slutet av projektet.

Det jag funderade mycket över var lösningar med axelband eller halterneckband. Klänningen skulle ju gå att ta av i olika delar samt att det under klänningen skulle finnas någon typ av bh, trosa samt tassels eller pasties. Jag skissade på olika lösningar med möte mellan klänning och bh del och i den processen kom jag även fram till hur det undre lagret av dräkten skulle se ut.

Jag funderade på att ha separata delar med bh och trosa men kom sen fram till att bh:n fick bli en del av klänningen medan det undre lagret av dräkten blev en typ av body med tassels. Själva bodyn gjorde jag även ett flertal skisser på och gjorde olika förslag med och utan fransar och andra tillbehör.



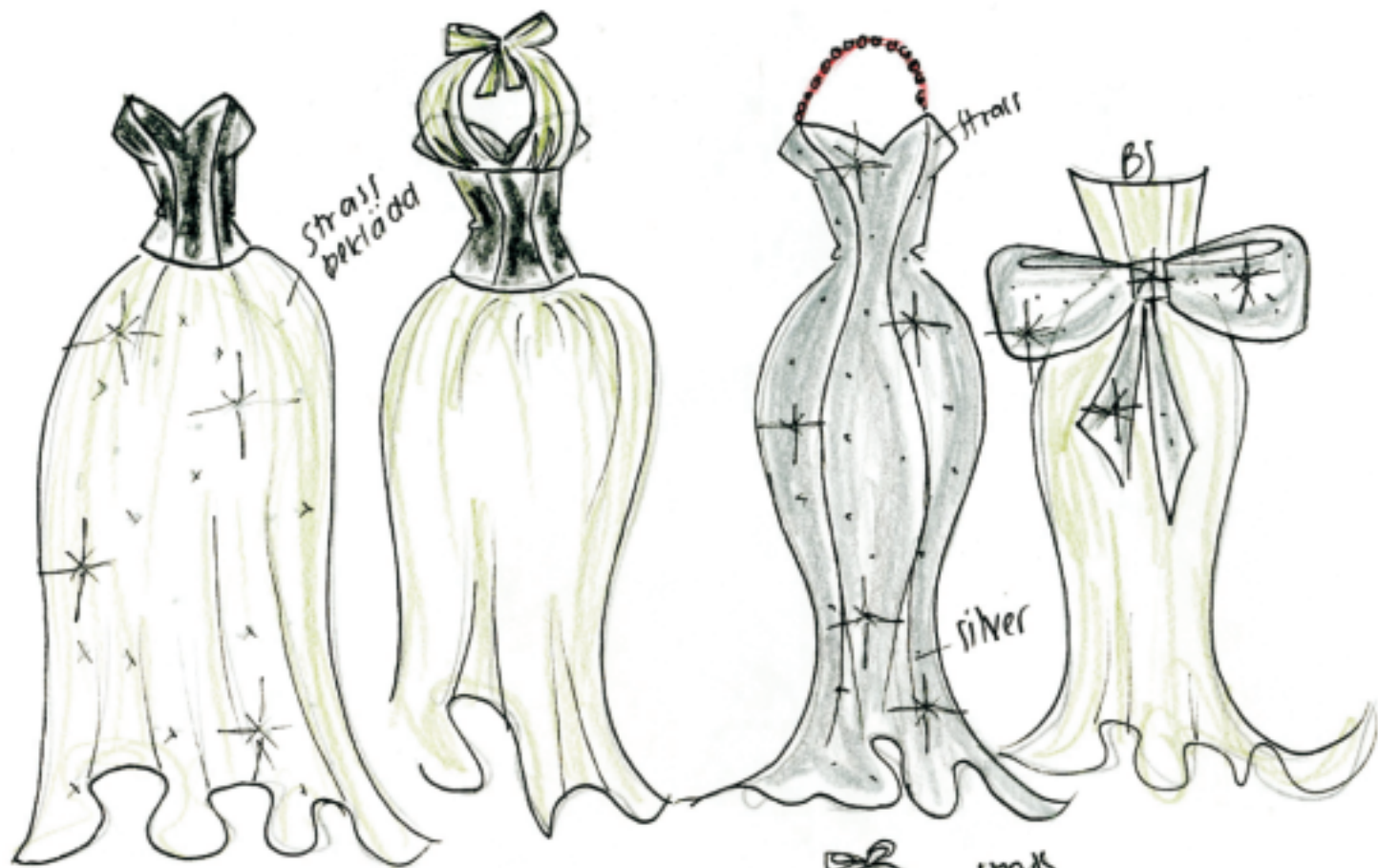







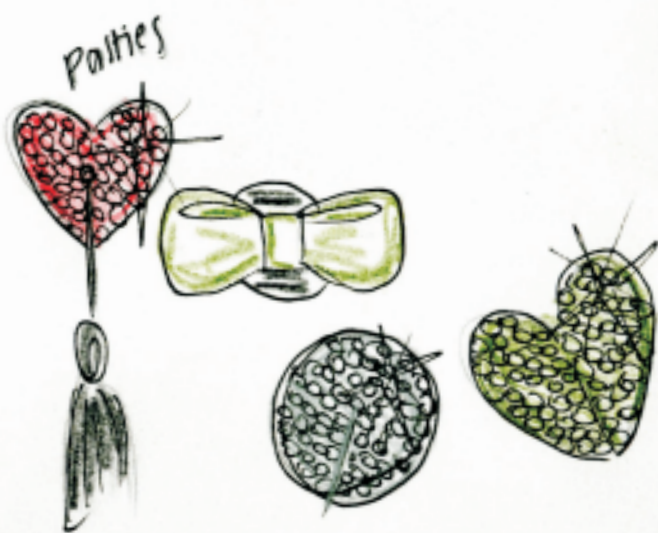

## Den valda modellen

Efter mitt skissande och funderande kom jag slutligen fram till vilken modell av både klänning och body jag ville tillverka. Jag kom även fram till att jag ville tillverka en pälsstola som tillhör till dräkten. När jag bestämt mig skickade jag en skiss på den slutliga modellen åt Tifa och fråga om modellen var något hon kunde tänka sig. Tifa gillade dräkten och gav mig tummen upp för tillverkning.

Trots att jag valt modell gjorde jag ett par små justeringar även efteråt. Bland annat valde jag att göra pasties istället för tassels och satte även till ett par fransar på bodyns trosdel. Även under tillverkningen får man alltid tänka om angående små detaljer och lösningar och sådant som kanske inte finns med i skissen från början. Men rätt långt ser dräkten ut som på den slutliga skissen.









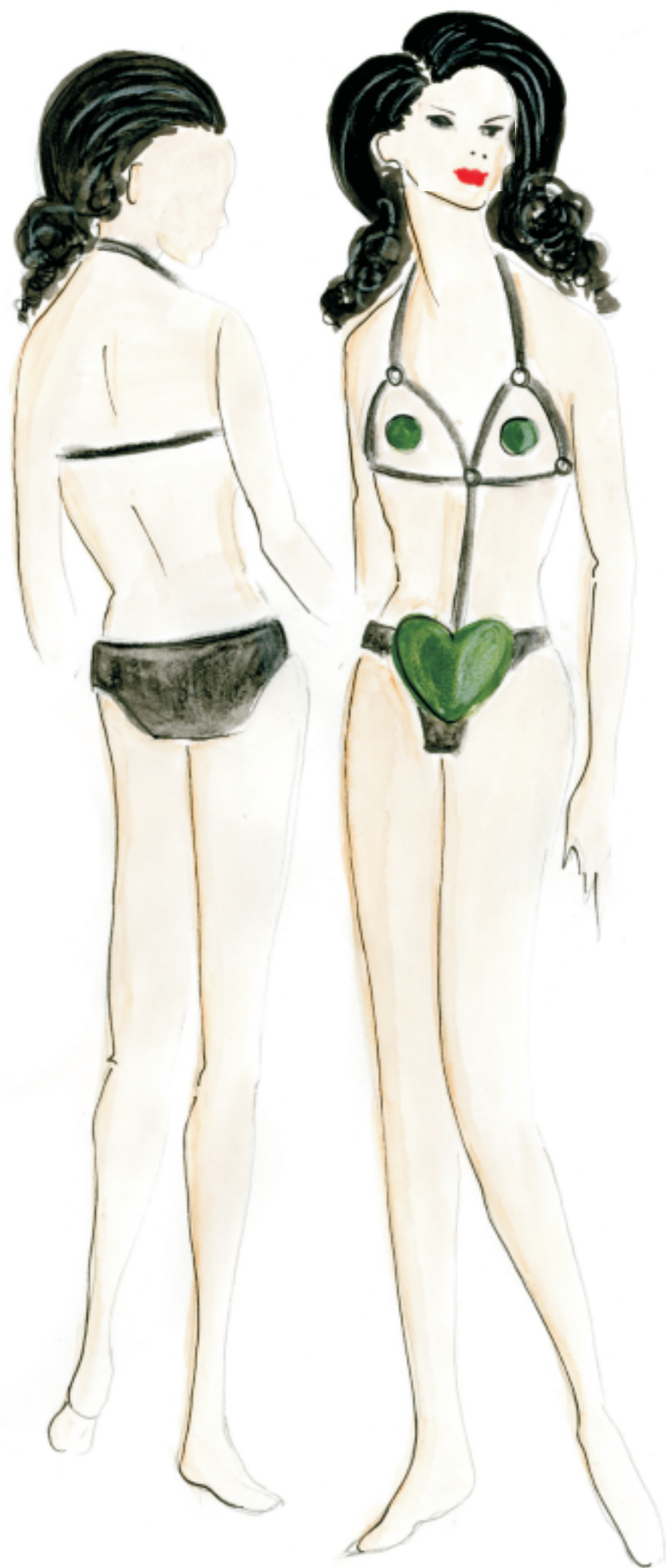

## Smaragdgröna nyanser och gnistrande kristaller

Material är något jag funderat på under hela projektets gång. Ofta skissar jag och funderar på material samtidigt och sen när jag slutat skissa funderar jag vidare, tänker om och jämför olika material, alternativ och kvaliteter med varandra. Jag hade ganska tidigt en inre vision om hur jag ville att helheten skulle kännas och hur materialen skulle vara. Klänningen skulle gärna vara gjord av ett tjockt, nästan gobelängaktigt silverfärgat tyg med viss stadga. De andra delarna skulle vara lätta och svävande, möjligtvis av strutsfjädrar och dun i mängd och massor. Ofta är det en sak att ha inre bilder av material och en annan att i verkligheten få tag i passande kvaliteter. Strutsfjädrar är något jag tidigare har försökt mig på och kommit fram till att de är omöjliga att få tag på här i Finland. Med strutsfjädrar kunde man tillverka helt makalösa skapelser!

När jag hade ett litet hum om vilka typer av material och färger jag skulle använda mig av i dräkten besökte jag stadens tygbutiker ett par gånger med resultatet att jag gick tomhänt därifrån. Varken silvertyg eller gröna chiffonger fanns att få tag på. Jag surfade även runt på internet och kollade in utbudet men det är svårt att få en korrekt uppfattning om ett tygs känsla och tjockhet via en dataskärm. Även leveranstiderna kan ibland bli onödigt långa. Jag sökte även igenom ett par loppisar under min tygjakt men även därifrån gick jag tomhänt. Det material eller snarare tillbehör som jag tidigt beslutade mig för att använda och även beställde var Swarovski strasstenar.

Jag plockade ut gröna nyanser som motsvarade de jag gärna ville hitta tyg i samt kristallfärgade stenar. Eftersom de gröna nyanserna motsvarade exakt den vision av grönt jag hade var det här ett bra beslut. Det var lättare att sen söka vidare bland tyger när jag visste vilka nyanser jag kunde jobba med.

De material jag kom att använda införskaffades vid en tygbutik strax utanför Åbo. Hos dem kan man hitta alla möjliga typer av material till bra priser. Jag hade i princip ingen skillnad på ifall mina material var i konst- eller naturmaterial, det enda som var bestämt var att pälsstolan skulle vara tillverkad i konstpäls. Jag hade inte planerat den i äkta päls men Tifa påpekade att hon inte använder eller klär sig i äkta päls. (Personlig kommunikation, februari-mars 2012).

Tygerna jag skaffade var mörkgrön chiffong, ett silvreglittrigt trikåtyg i blandkvalitet, ett mörkgrönt fodertyg samt fuskpäls i en mörkbrun nyans. Jag fick även tag på en äkta sidenchiffong från en väninna som råkade ha 2,5 meter i precis den buteljgröna nyans jag ville arbeta med och hade införskaffat strasstenar i.

Det som alltid är svårt att få tag på vid sömnad är olika typer av småtillbehör så som spännen, plastdelar, metalldelar och i vissa fall även dragkedjor. Det jag främst behövde till min dräkt var olika typer av bh ringar och spännen, små knäppen till kjoldelen, öppningsbara



dragkedjor samt struphållare i metall och svart. Jag sökte igenom Åbo stads sybehörsaffärer i jakt på dessa men fick inte tag på allt material jag behövde. Metallringar till bodyn, dragkedjor och knäppen fick jag tag på i affärer, medan de resterande material så som strumphållare hittade jag i mina egna gömmor. Stålfjädrar och bomullsband för att stadga upp plaggen fanns i skolans materiallager.



*Bild 36. Gnistrande strass.*





## Delikata donnor

Namnet på mitt arbete är något jag funderat på under hela arbetes gång. Efter att jag fått inspirationslåten från Tifa visste jag att jag ville ha ett namn på mitt examensarbete där ordet *Champagne* ingick. Jag har funderat på en hel del olika kombinationer med rimord på både svenska, engelska och franska, citat, påståenden och andra typer av kombinationer. Långt hette arbetet endast *Champagne* tills jag äntligen kom fram till att det som klingade bäst i mina öron var kombinationen *Delicate Champagne*.

Inte bara hela arbetet ska ha namn utan jag ger också alltid mina plagg och helheter namn. I detta fall var det fråga om en klänning, en body samt en pälsstola. Jag namnger nästan alltid mina plagg efter kvinnor, kändisar, Hollywood aktriser eller kvinnliga äventyrare. I detta fall letade jag efter topplistor på kvinnonamn från 1950-talet i USA. Från dessa valde jag sen mina favoriter på bokstäverna M och C, *Maureen och Claudia*. Detta för att anknyta till den berömda champagnen Moët and Chandon. Pälsstolan döpte jag till *Faye* eftersom det namnet tilltalade mig och fanns med på listan. (*Popular names 2012*).

Bild 37- 38. Material.

Bild 39. Gördel med strumphållare.

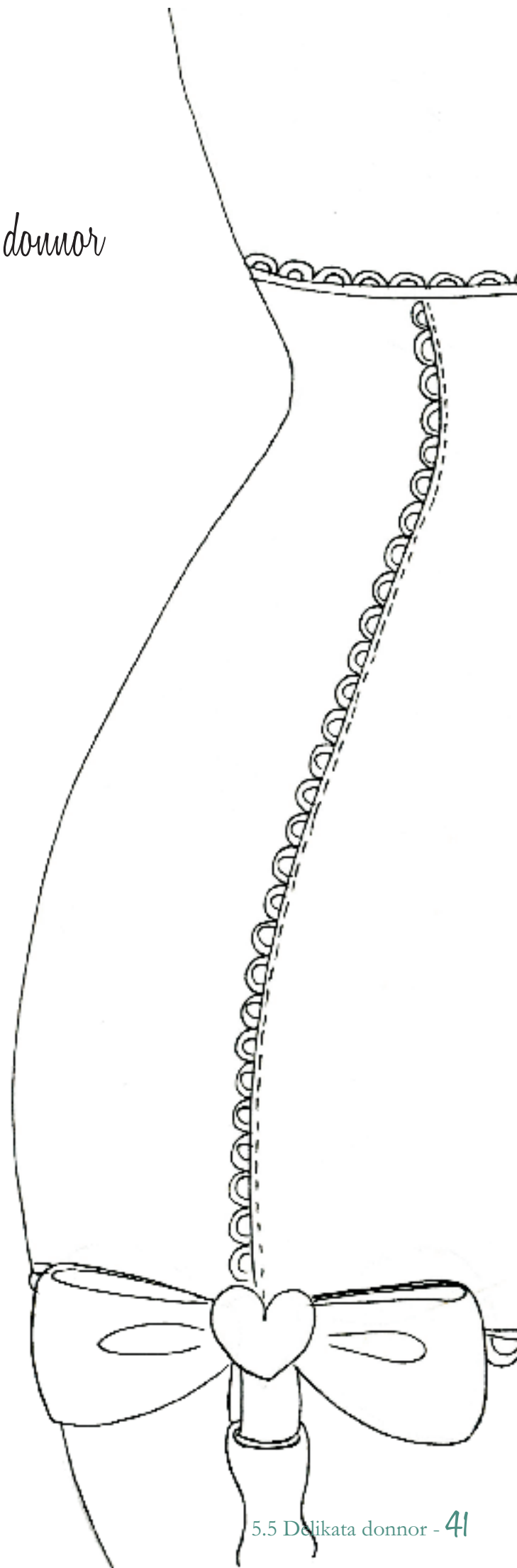



# Tillverkning och tekniska delar

Det här kapitlet behandlar tillverkningen av hela dräkten, från mönsterkonstruktion till den sista handsömnaden av plaggen. Här finns beskrivning av de första mönstren samt tillverkning av toaller och tester av olika slag. I de tekniska delarna finns mönsterkonstruktionen för alla plagg och delar samt utförliga arbetsskisser och snittbilder. Även beskrivning av plaggen och produktkort med materialanvändning finns med.

Under hela mitt arbete är det nog tillverkningen som gått snabbast att göra. Tillverkningen är något jag kan och jag vet vad jag håller på med när jag tillverkar. Innan jag påbörjar tillverkningen har jag alltid någon typ av plan för hur plaggen ska sys och vilken typ av lösningar jag kommer att använda var. Men under arbetets gång är det mycket som ändrar och jag tänker ut lösningar med sömmar medan jag syr. Det är på det sättet jag jobbar bäst och det känns fritt att under arbetets gång kunna tänka om och ändra på. Ibland blir det fel och man får sprätta upp och sy på nytt men även då lär man sig något. Sammanfattningsvis gick tillverkningen mycket smidigt och endast några små problem och ändringar dök upp under arbetets gång.

Det som var det största problemet under tillverkningen var provningen av toaller och plagg. Tidsbrist var det som invercade här och det att jag befinner mig i Åbo och Tifa i Stockholm. Städer som egentligen är lätta att färdas mellan men även resandet och vistelse

tar tid. Jag hade tidigt i projektet fått Tifas mått och jag har tidigare tillverkat korsetter åt henne vilket var till hjälp under tillverkningen. Jag vet vilken typ av figur Tifa har, en väldigt liten storlek och följer standardmått vilket har underlättat tillverkningen. Jag hittade en provdocka som hade överstämmande mått med Tifa och hela dräkten är sydd och anpassad efter denna docka.



## Mönsterkonstruktion, toaller och tester

Redan under skissningskedet påbörjade jag viss mönsterkonstruktion. Jag testade på att konstruera olika typer av trosor som skulle höra till body delen och jag funderade även på olika bh modeller. (Ericsson Wärn, K. 2007, Haggan, A. 2004). När jag beslutat mig för hur hela dräkten skulle se ut började jag med mönster på riktigt. Utgående från Tifas måttabell jämförde jag måtten med *Protekos* grundmönster vi har här i skolan. Tifa är ett mellanting mellan grundstorlek C34 och C36, jag valde dock att använda mig av C34 mönstret eftersom klänningsdelarna i dräkten ska vara relativt åtsittande. Eftersom jag har hållit på med mönster och sömnad under ett flertal år är det ett moment som inte medför desto större problem för mig. Utgående från grundmönstret ritade jag upp mönster för klänningens tre olika delar. Klänningen består även av mönsterdelar som inte behöver desto mera mönster utan är rektanglar i olika format.

Efter att jag gjort alla mönster sydde jag upp toaller för alla delar och provade dessa på en provdocka. Jag nålade in och markerade ändringar på toallen som sedan överfördes till mönstret. Till bodyn var det endast trosorna som också tillverkades som toall. Bandet i bodyn gjorde jag ett par tester på med olika tekniker för att se vilken som passade och fungerade bäst i plagget. Vilka sömmar som såg bäst ut och blev jämnast. Pälsstolan som även hör till helheten har håller inget specifikt mönster utan är även en rektangel. Överlag satt alla mönstren bra från början och jag gjorde endast några små ändringar, tog in någon

centimeter här och där och ändrade vissa längder.

Överlag har jag inte gjort så mycket provbitar eller tester före jag sydde upp dräkten. Som sagt använder jag mig mera av tekniken att testa på direkt och sen anpassa vartefter arbetets gång. Jag har en grundtanke om hur jag tänker sy olika sömmar och utgår från den. Det sista momentet i dräkten var att limma strasstenar på nästan alla dräktedlar. För att spara in på de relativt dyra strasstenarna jag införskaffat valde jag att inte testlimma några stenar. Jag räknade ut på ett ungefär hur många stenar jag kunde använda per dräktedel, ritade upp rutsystem med hjälp av linjal och skraddarkrita och limmade fast strasstenarna i ett symmetriskt mönster.





# Siluetter

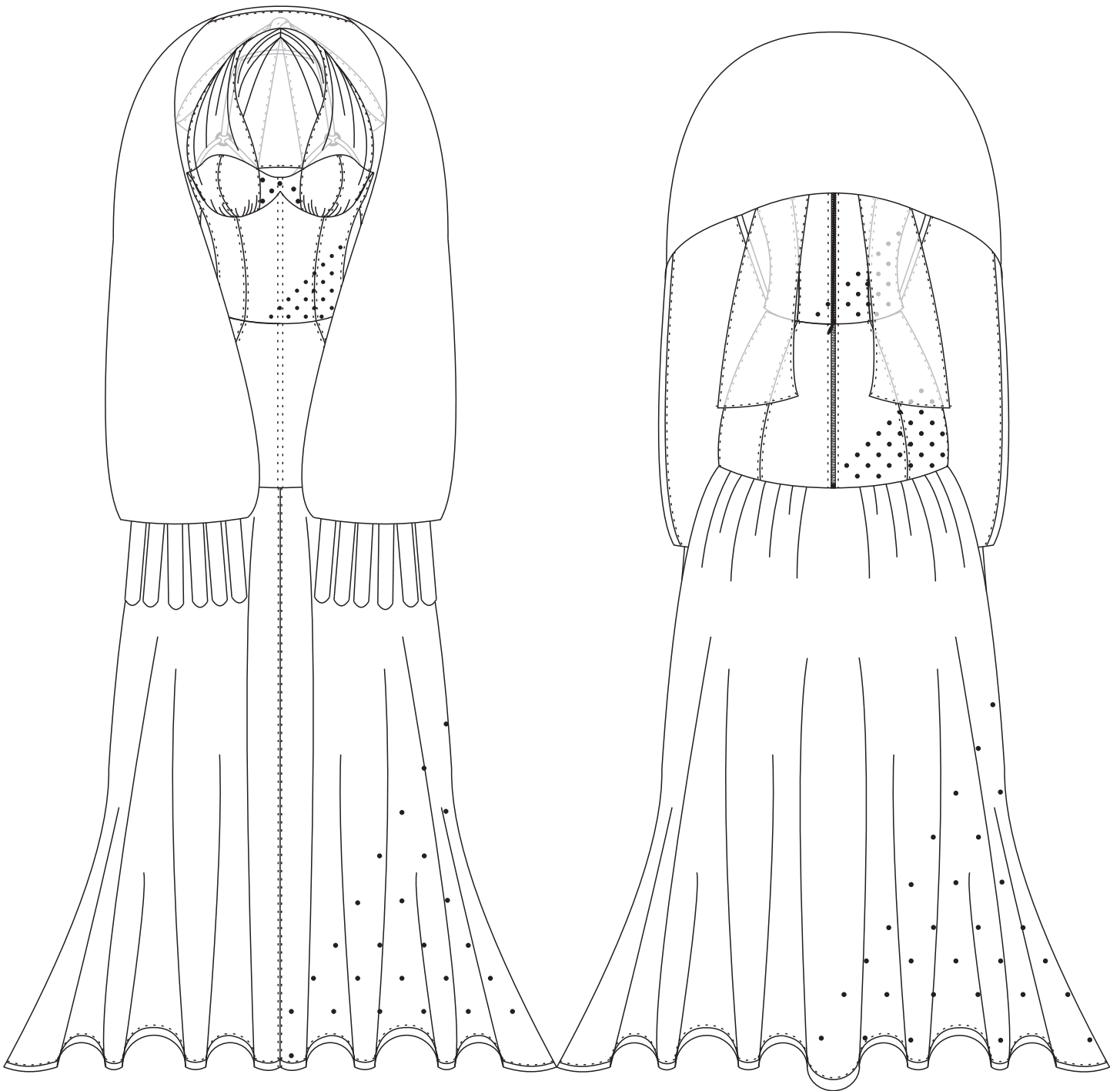



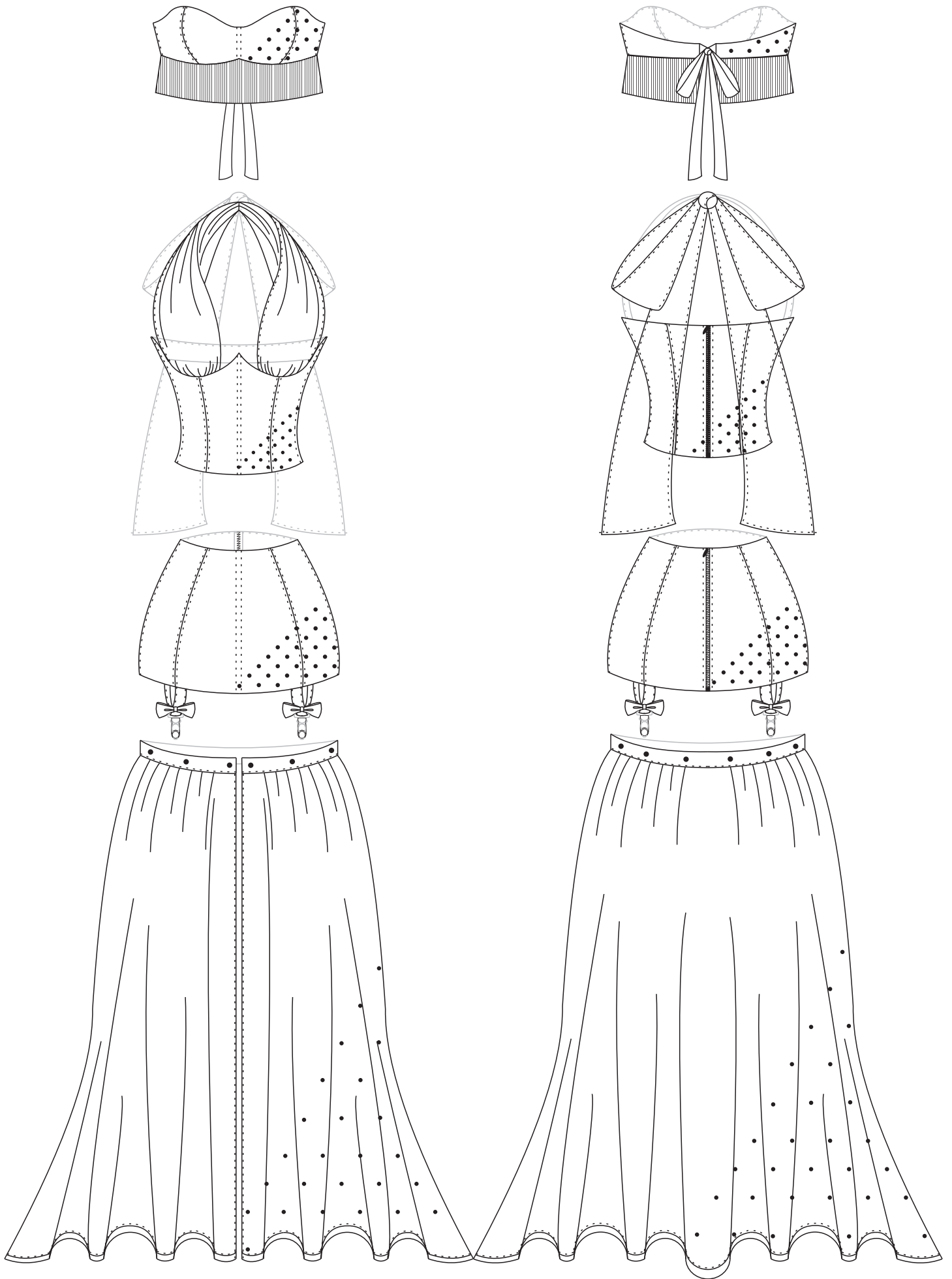

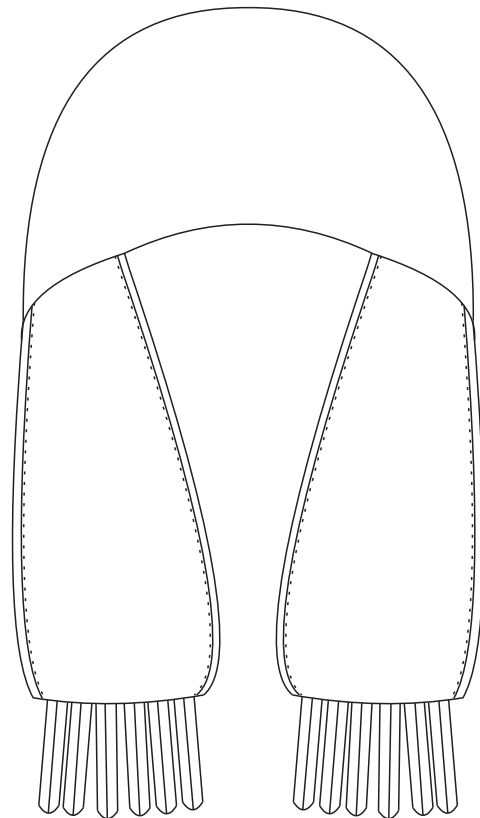
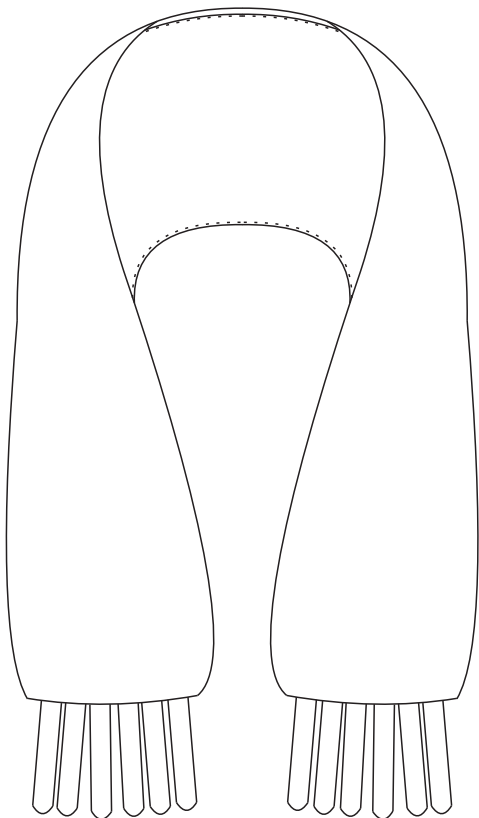
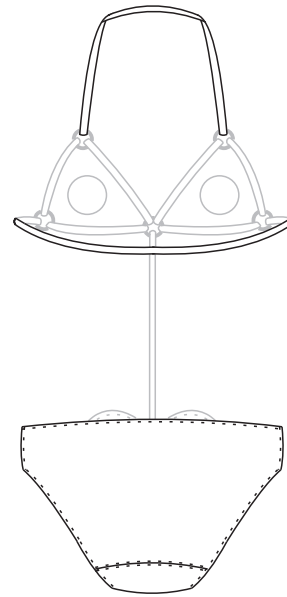
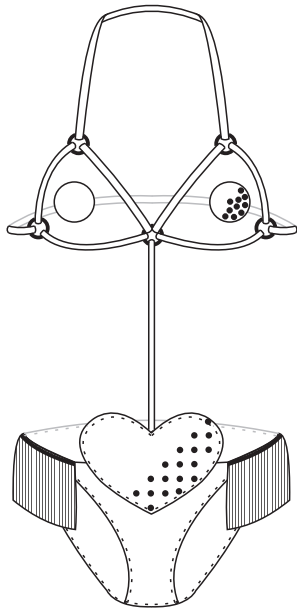

## Magnifika Maureen

Gnistrande elegant stiger hon fram i rampljuset, magnifika Maureen. Överröst med skimrande strass och böljande chiffong inbjuder hon till en värld fylld med bubblande champagne och luxuöst leverne.

Klänningen eller snarare klänningsdelarna Maureen består av fyra olika separata delar. Tre delar av klänningen är sydda i svartglittrig polyesterblandning med foder i mörkgrön polyester. Alla yttertygsdelar har jag även pressat limtyg på för att göra dem mera stadiga och få bort lite av den stretch som finns i det glittriga tyget. Alla delarna är även stadgade med stålskenor i de långsgående skärningarna och i sidsömmarna. Alla delar sydda i det glittriga tyget är fodrade med ett grönt polyesterfoder. Den översta delen av klänningen är en spetsig bh utan axelband, mitt bak knyts bh:n med två band av den mörkgröna chiffongen. Mitt bak finns även en knäppning med bikinispänne och gummiband för att bh:n säkert ska sitta på plats. Längs med nedre kanten är bh:n dekorerad med svarta fransar. Midjedelen är en typ av *torsolett* även den stadgad med stålskenor. Midjedelen har en öppningsbar dragkedja mittbak för att kunna tas av. I midjedelen sitter även halterneckdelen av klänningen fast. Halternecken består av två chiffongstycken i mörkgrönt som är hoprynkade och fastsydda i midjedelens övre kant. De täcker sen bh delen av dräkten och knyts i nacken med en rosett.

Nedre delen av klänningen består av en midjehög, lårkort gördeldel. Även denna del

har stålfjädrar och öppningsbar dragkedja mittbak. Gördeldelen har även fyra stycken strumphållare, två fram och två bak, dessa är dekorerade med rosetter av chiffong. På infodringen av fällkanten finns fastsydda små knäppen som håller fast den sista delen av klänningen, nämligen kjoldelen av dubbla lager chiffong. Det yttre lagret i en ljusare nyans grönt och det undre i mörkgrönt. Chiffongen är hoprynkad och fastsydd i en kant av glittertyget som även har knäppen för att fästa ihop den med gördeldelen. Alla delar är dekorerade med Swarovski strasstenar, chiffongdelarna med stenar i grönt och de glittriga delarna med kristallfärgade.





*Delicate Champagne - En burlesk showdräkt***DESIGNER:** Nina-Marie Vigård**PLAGG:** Klänning**NAMN:** Maureen**STORLEK:** C34**SÄSONG:** 2012

MATERIAL	KVALITÉ	MÄNGD	STORLEK	FÄRG
Chiffong	100 % SE	1,00 x 2,50 m	—	Ljusgrön
Chiffong	100 % PE	1,50 x 4,00 m	—	Mörkgrön
Glittertrikå	Blandkvalité	1,50 x 2,00 m	—	Svart/Silver
Foder	100 % PE	1,50 x 1,50 m	—	Mörkgrön
Mellanlägg	Blandkvalité	1,00 x 2,00 m	—	Grå
Dragkedjor	Plast	2 st	16 cm / 30 cm	Svart
Spiralfjäder	Metall	1,00 m	0,50 mm	Silver
Strass	Swarovski	ca 1,5 gross	SS 16 (3,6-4 mm)	Crystal
Strass	Swarovski	ca 1,5 gross	SS 16 (3,6-4 mm)	Erinite
Strass	Swarovski	ca 1,5 gross	SS 16 (3,6-4 mm)	Emerald
Textillim	Güterman	1 tub/00 ml	—	Transparent
Tråd	100 % PE	½ - 1 rulle/ färg	—	Svart/Grön
Strumphållare	Metall/Gummi/Tyg	4 st	3 cm	Silver/Svart
Knäppen	Metall	12 st	0,50 mm	Svart
Bh-spänne	Plast	1 st	2,00 mm	Svart
Gummiband	Blandkvalité	0,30 m	1,00 cm brett	Svart
Fransband	100 % PE	0,80 m	10,00 cm långa	Svart

**TVÄTTRÅD:****ÖVRIGT:**

Kan tvättas lätt för hand.

Dock rekommenderas vädning!

*Delicate Champagne - En burlesk showdräkt*

**DESIGNER:** Nina-Marie Vigård

**PLAGG:** Klänning

**NAMN:** Maureen

**STORLEK:** C34

**SÄSONG:** 2012

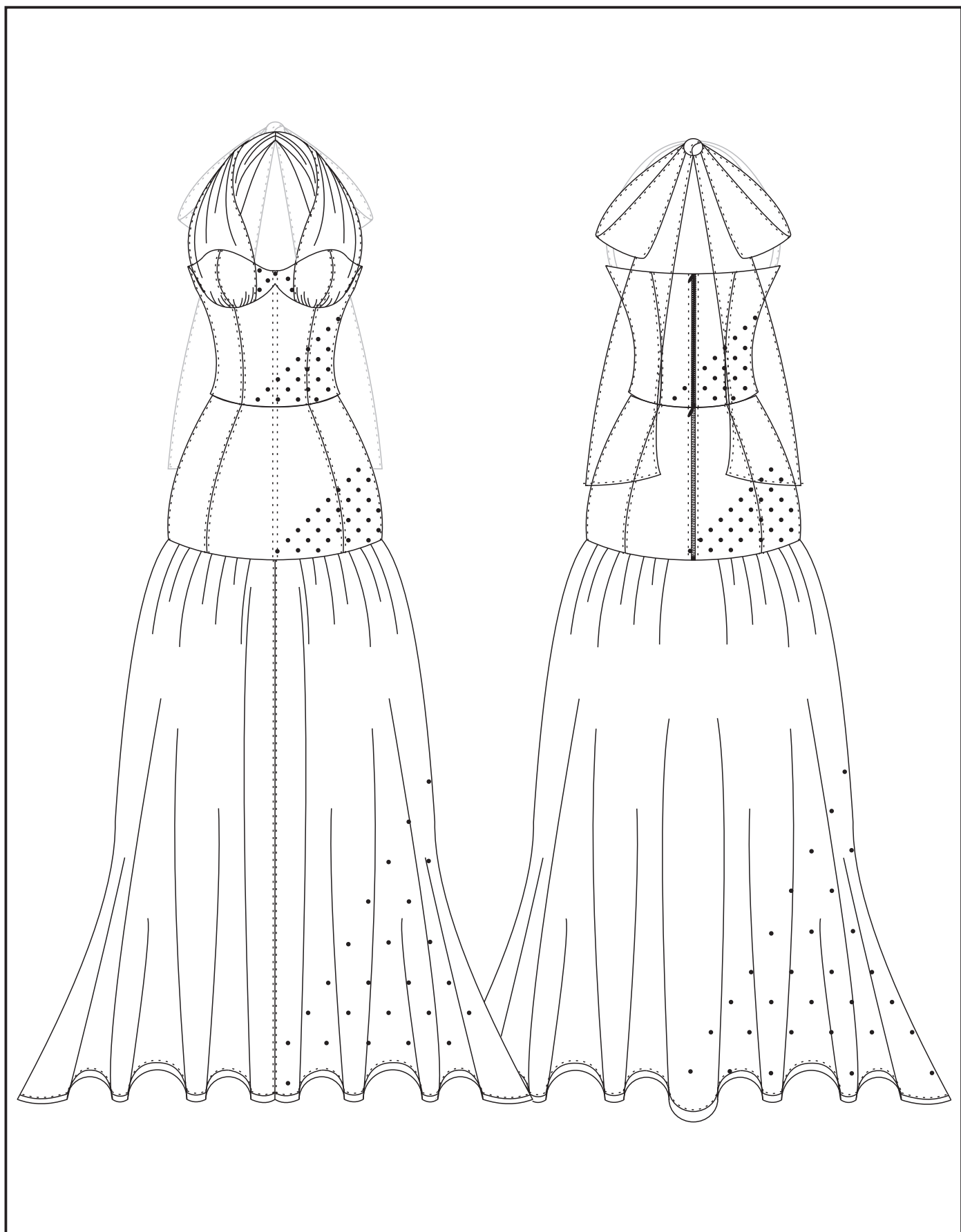

# Mönsterkonstruktion

Skala 1:4

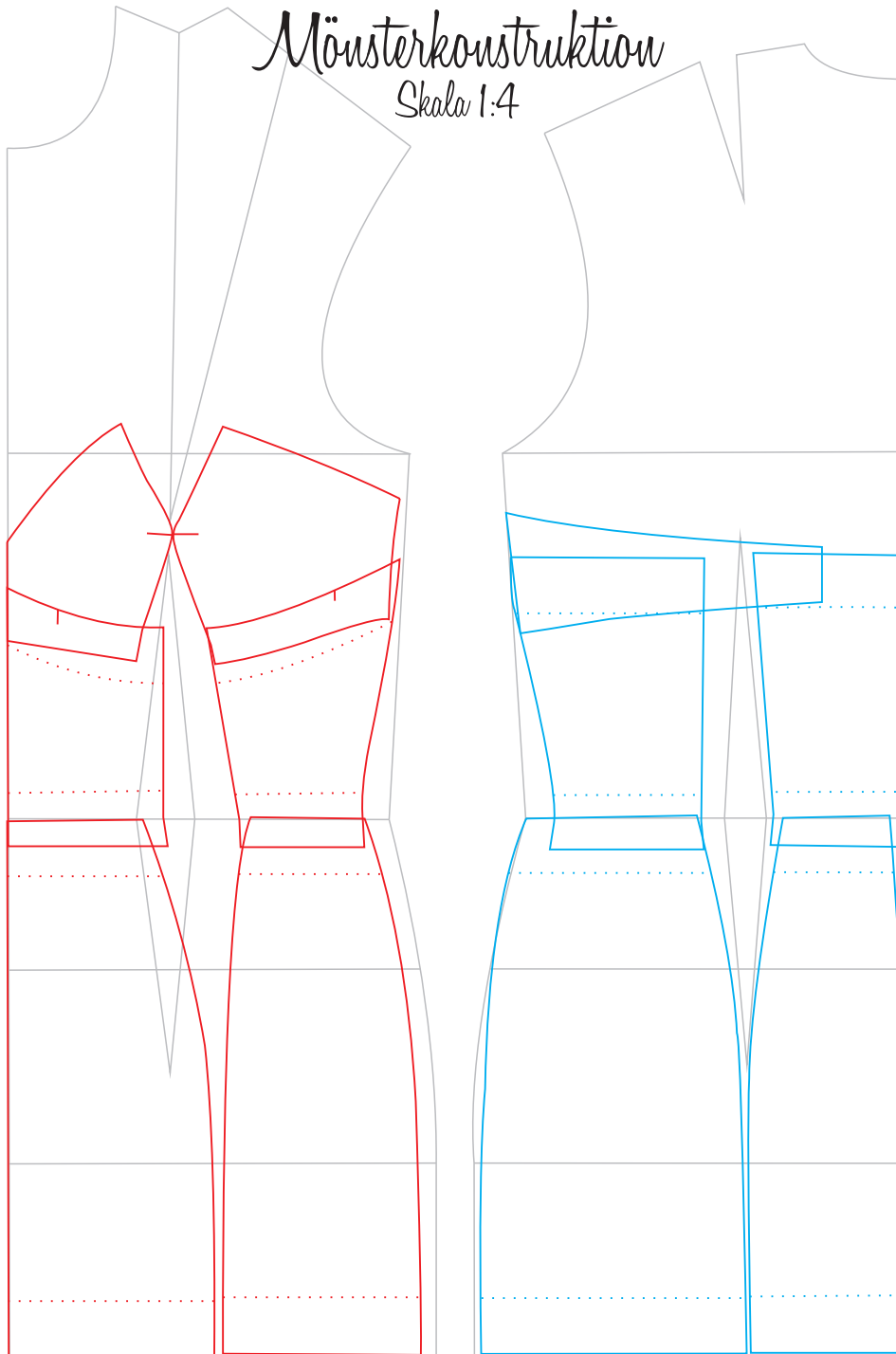

BH knytband:  
75 cm långt x 4 cm brett.

Kjolkant:  
90 cm lång x 6 cm bred.

Strumphållare:  
18 cm lång x 6 cm bred.  
Rosett: 24 cm lång x 12 cm bred.

Kjoldel:  
110 cm lång x 250 cm bred.

# Arbetskiss

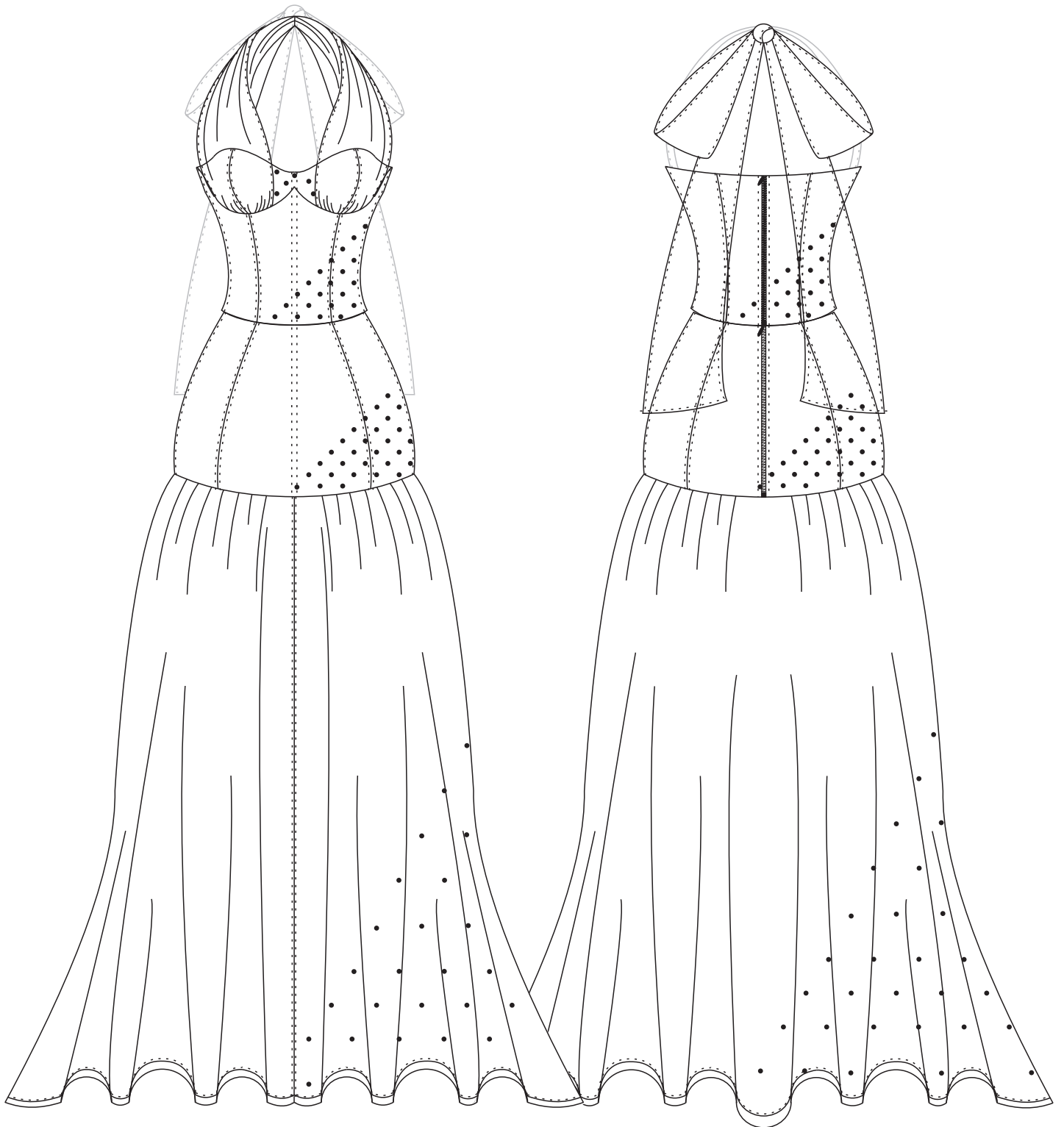



# Snittbilder

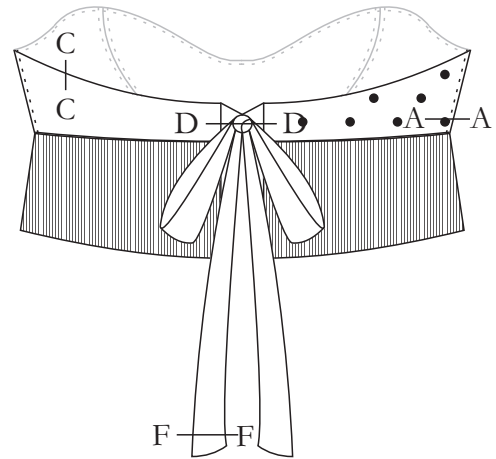
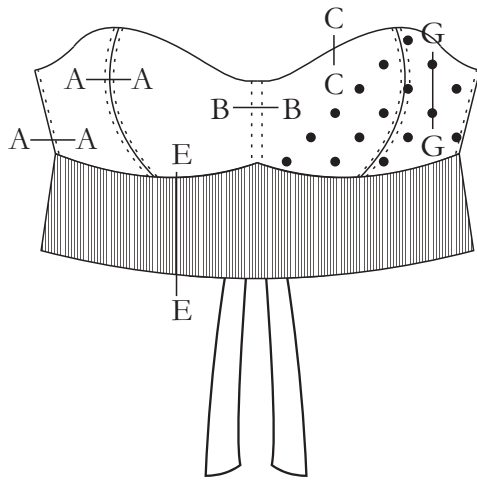

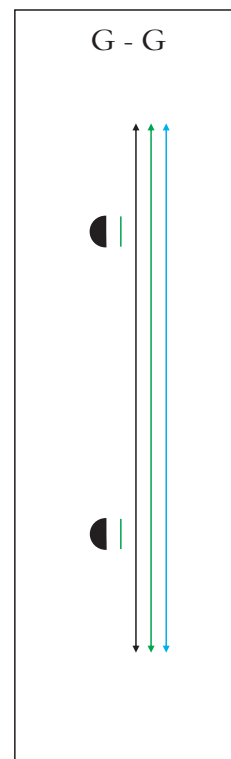
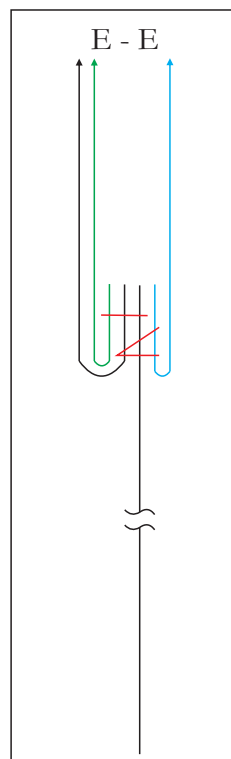
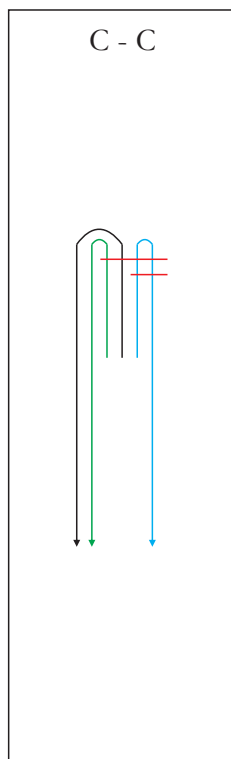
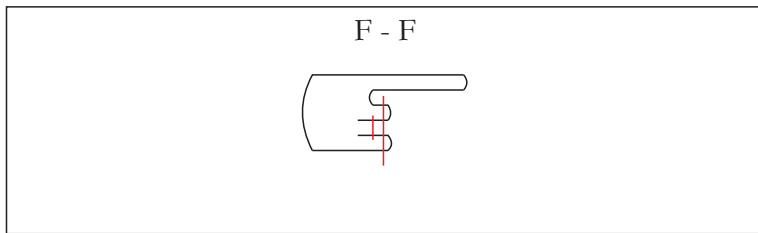
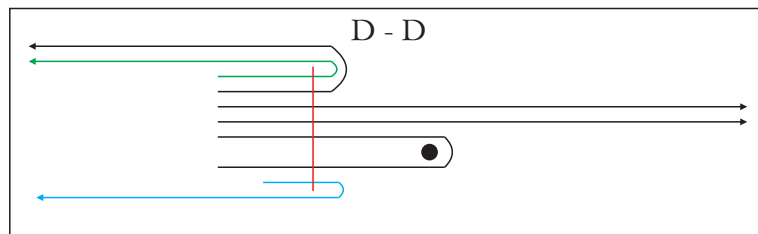
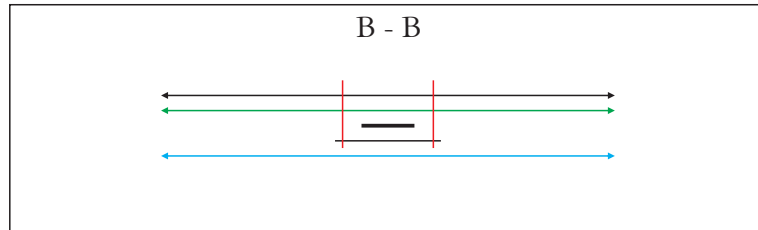
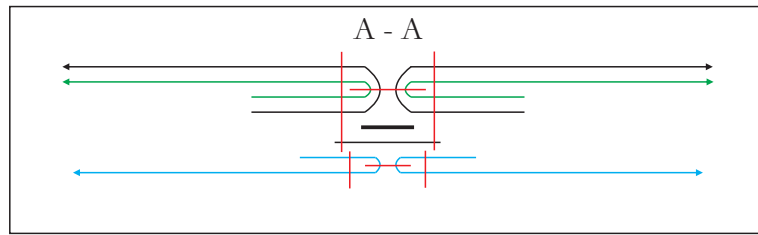

# Snittbilder

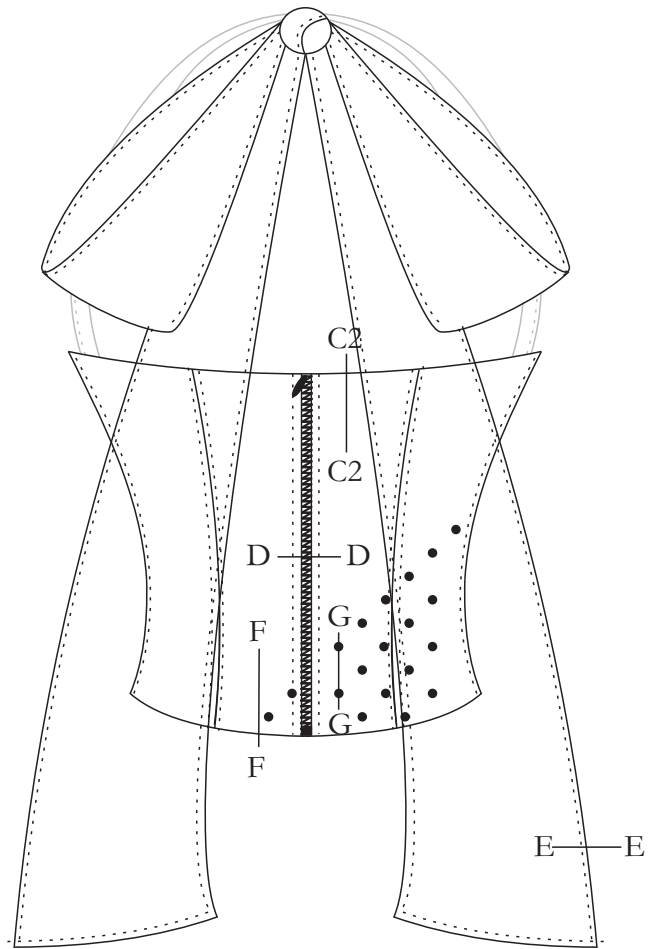
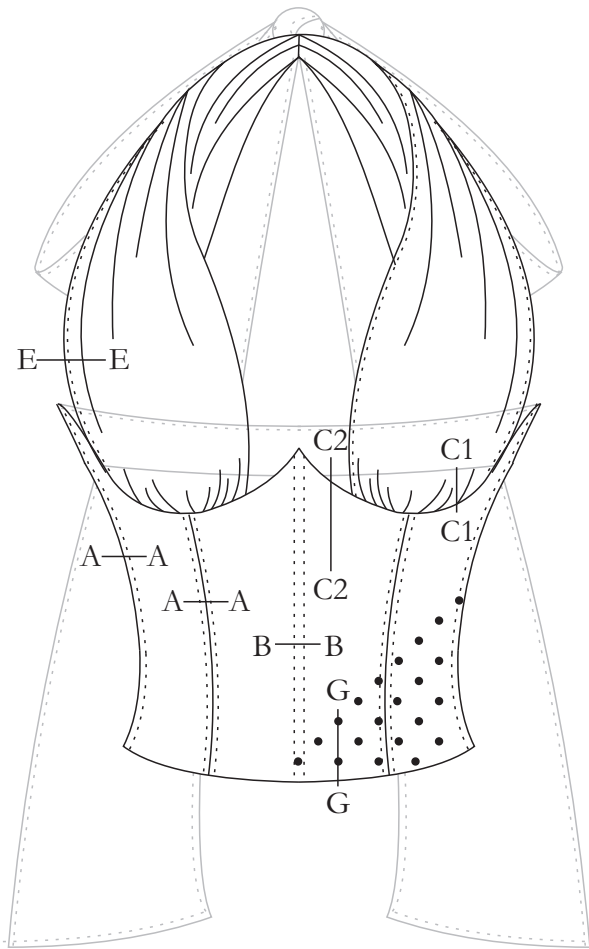

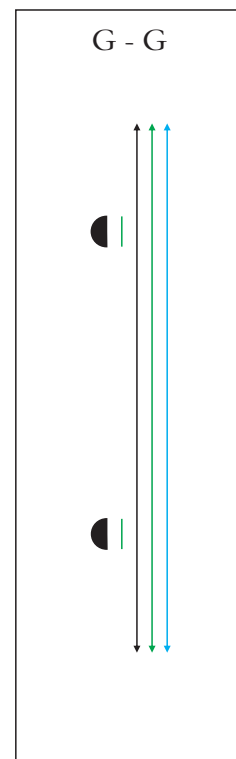
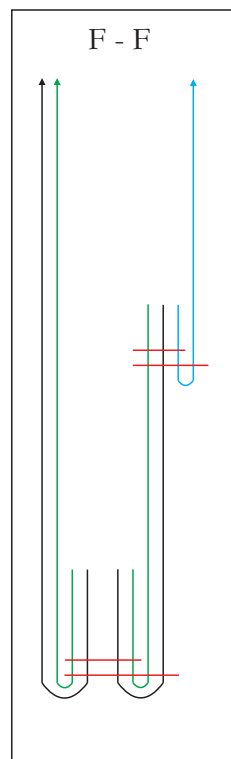
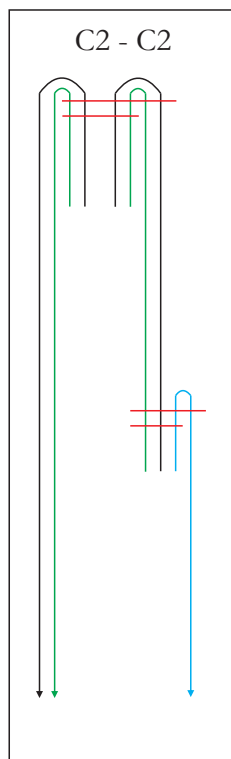
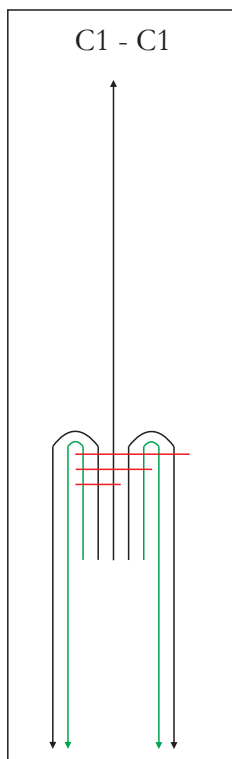
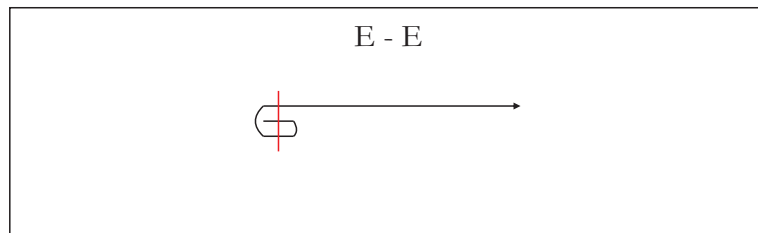
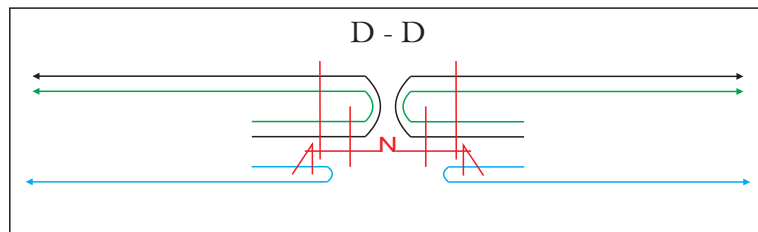
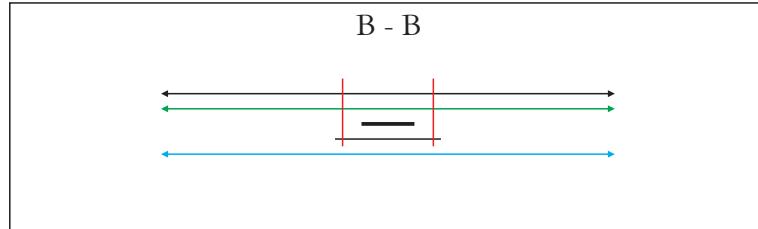
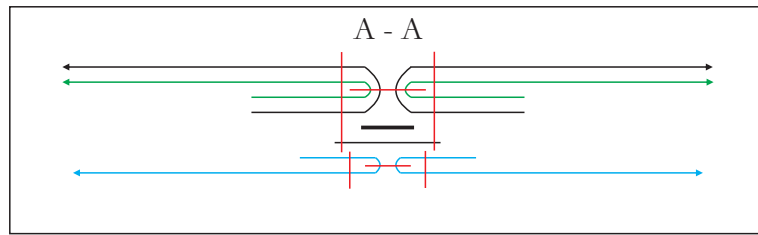



# Snittbilder

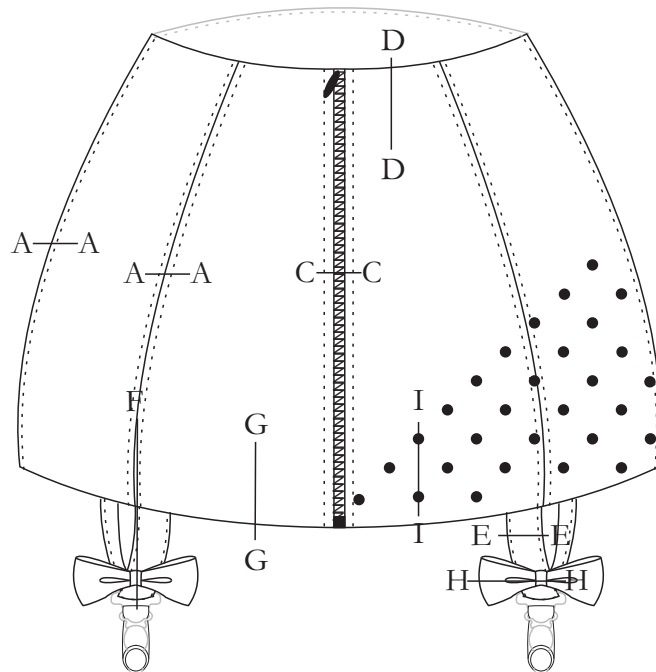
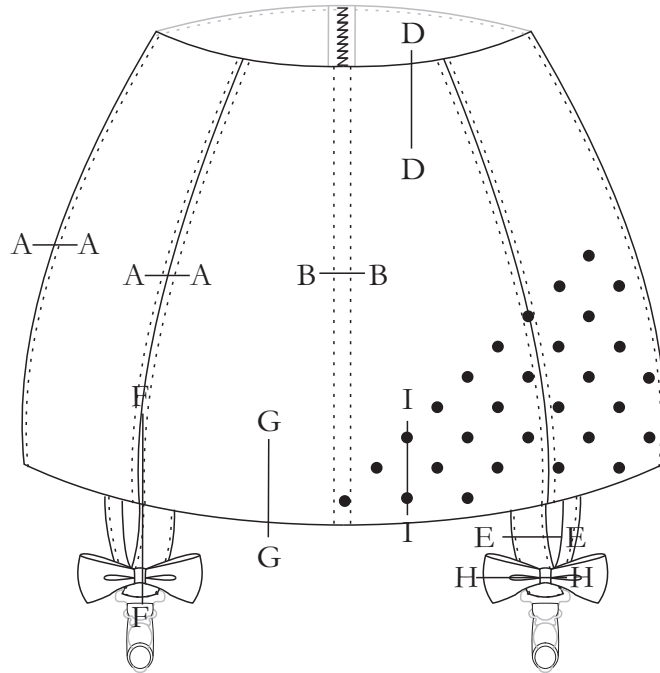

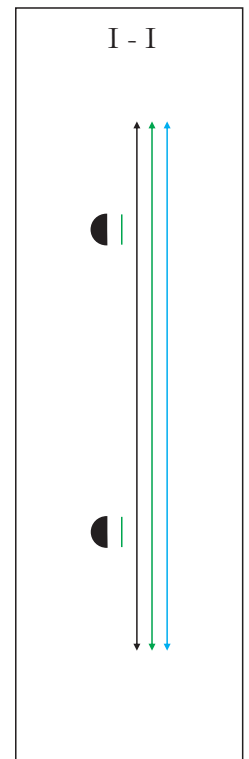
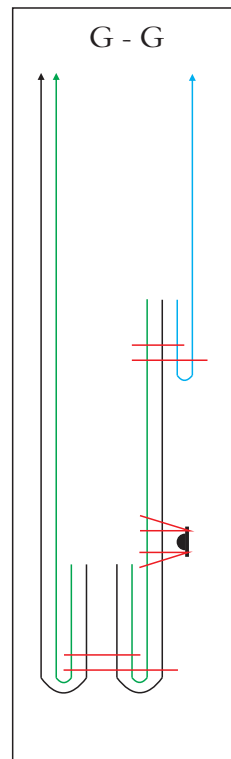
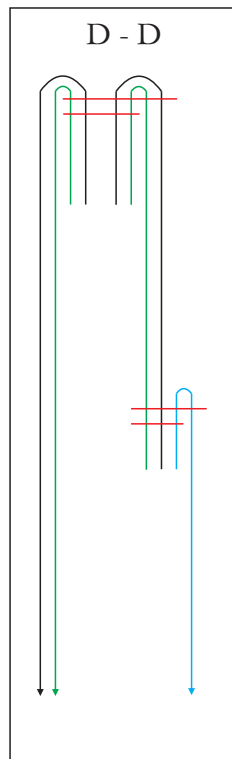
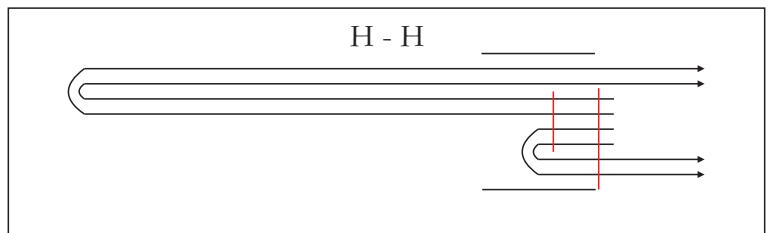
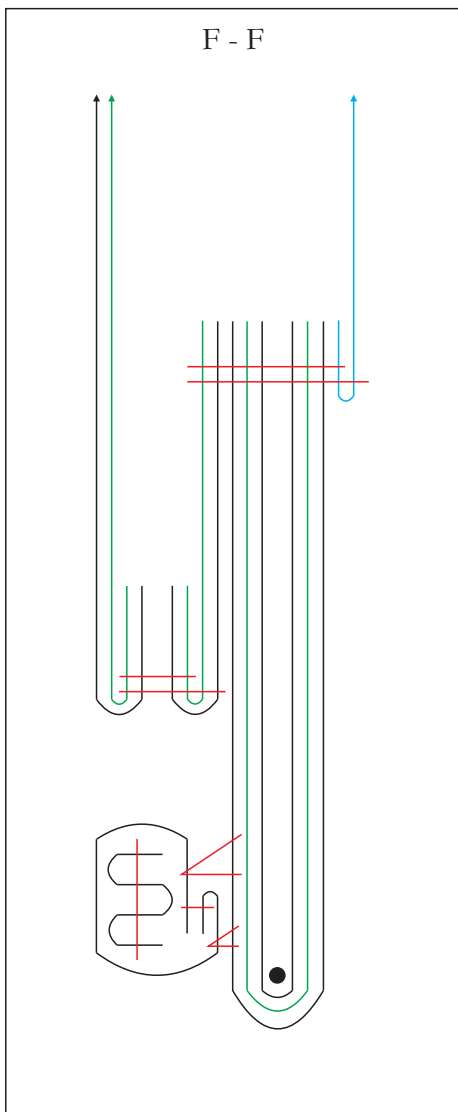
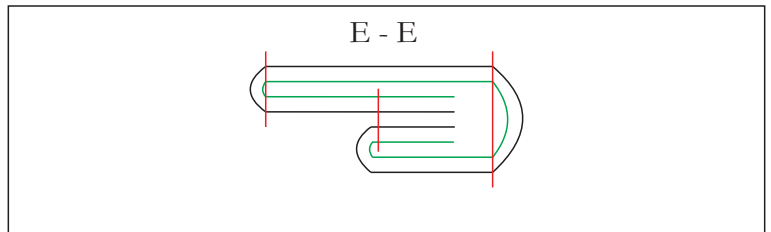
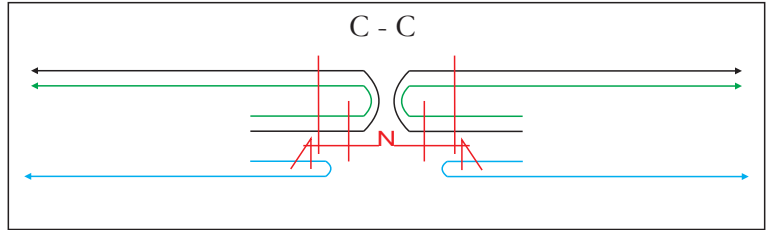
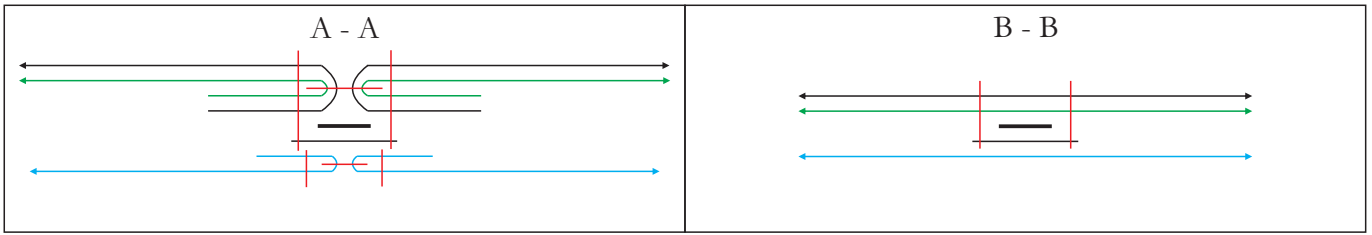

# Snittbilder

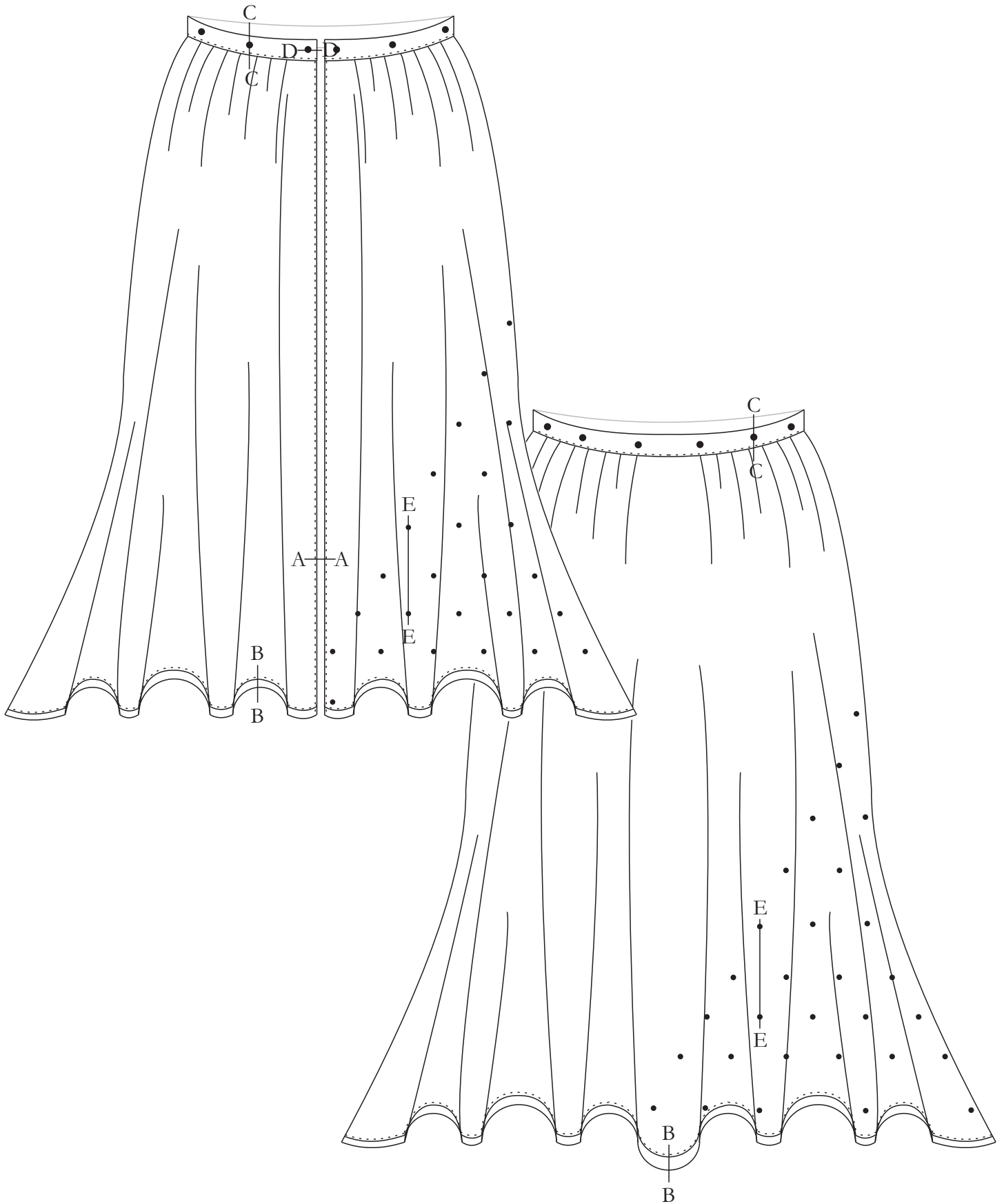

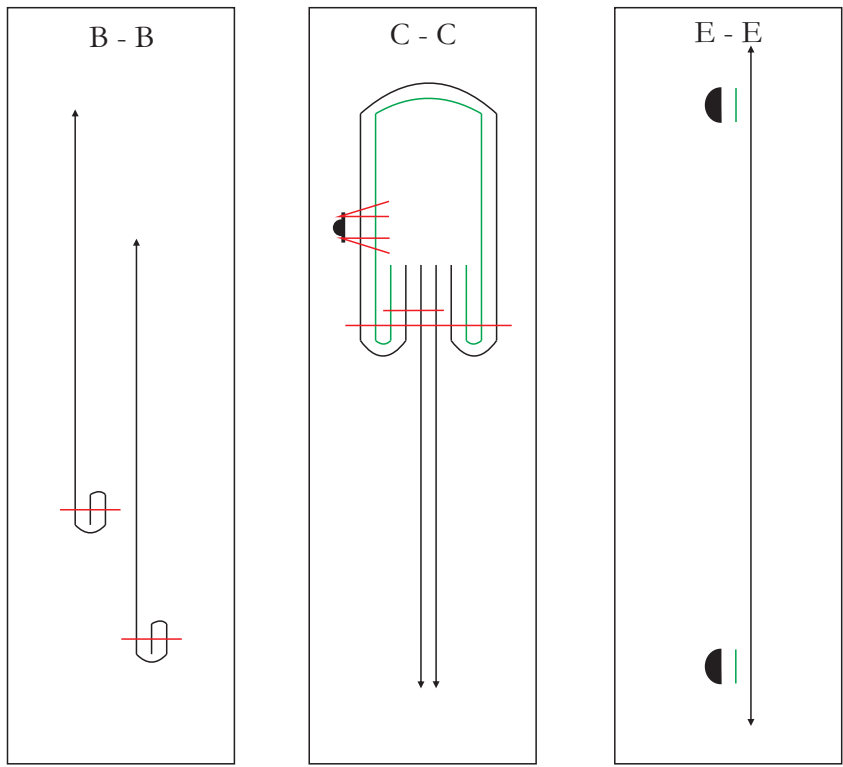
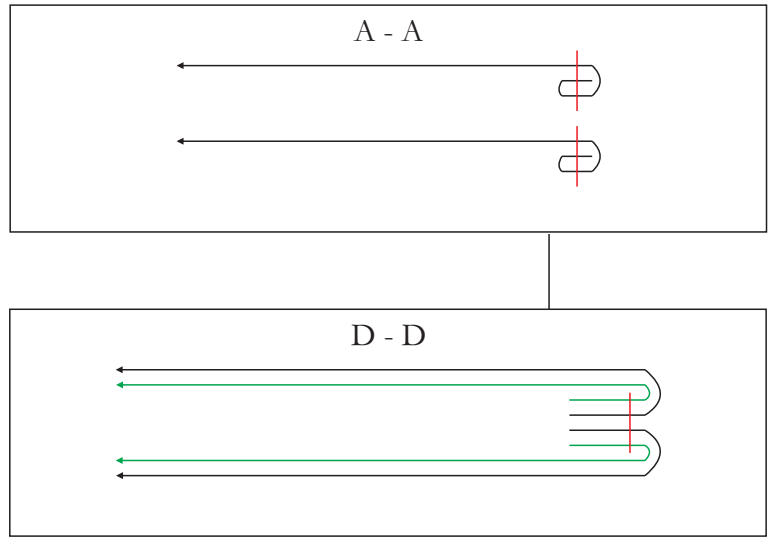



## Charmanta Claudia

Efter att Maureen lämnat estraden är det dags för den charmanta Claudia att ta vid. Charmanta Claudia med glimten i ögat och flirtig som få! Förförisk och lättklädd men ändå anständig fascinerar hon åskådarna med sina strassbeklädda blickfång och inramade behag.

Bodyn som jag valt att kalla plagget består egentligen av ett par trosor samt en icke-täckande triangel bh samt ett par pastier. Alla delar är sydda i svartglittrig polyester och dekorerade med strasstenar i gröna nyanser. Bh delens band består av kanaler av silverglittrigt tyg med gummiband inuti, dessa har se sammanfogats med en trestegs sicksacksöm. För att få till triangelformen utformad är banden sammanfogade med metallringar. Trosdelen är sydd i dubbla lager tyg och har samma band i sidorna som de som förekommer i bh:n. Dessa band är även dekorerade med svarta fransar. Fram på trosan finns ett hjärta dekorerat med strasstenar, detta hjärta fästs även med knäppe i det band som sammanbinder trosan och bh:n. Till den här helheten hör även ett par pasties även de tillverkade av det svartglittriga tyget. Dessa pasties är också dekorerade med strasstenar i gröna nyanser.



# Delicate Champagne - En burlesk showdräkt

**DESIGNER:** Nina-Marie Vigård

**PLAGG:** Body

**NAMN:** Claudia

**STORLEK:** C34

**SÄSONG:** 2012

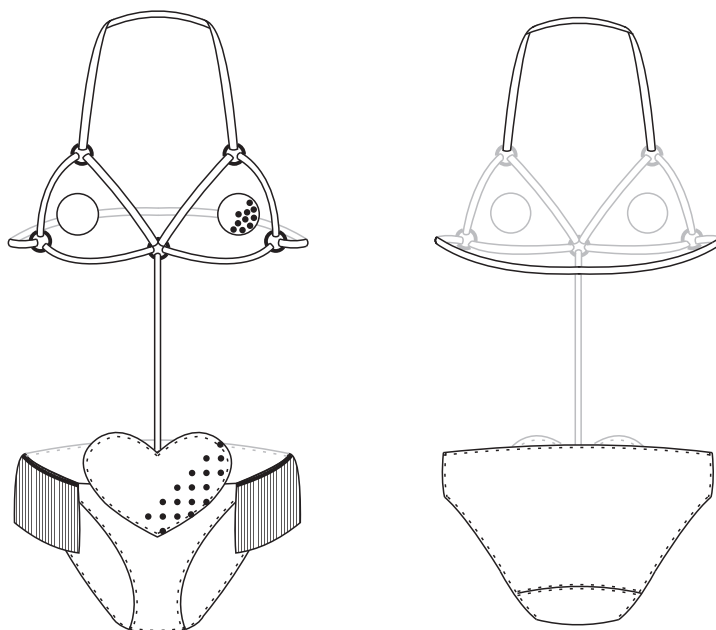

MATERIAL	KVALITÉ	MÄNGD	STORLEK	FÄRG
Glittertrikå	Blandkvalité	1,50 x 0,50 m	—	Svart/Silver
Gummiband	Blandkvalité	2,00 m	1,00 cm brett	Svart
Mellanlägg	Blandkvalité	Restbit	—	Grå
Metallringar	Metall	5 st	2,00 cm	Silver
Plast	Plast	Restbit	—	Transparent
Strass	Swarovski	ca 0,5 gross	SS 16 (3,6-4 mm)	Erinite
Strass	Swarovski	ca 0,5 gross	SS 16 (3,6-4 mm)	Emerald
Vadd	Blandkvalité	Restbit	—	Vit
Knäppe	Metall	1 st	0,50 mm	Svart
Bomullstyg	100% CO	Restbit	—	Svart
Fransband	100 % PE	0,30 m	10,00 cm långa	Svart

## TVÄTTRÅD:



## ÖVRIGT:

Kan tvättas lätt för hand.

Dock rekommenderas vädning!

# Mönsterkonstruktion

Skala 1:4

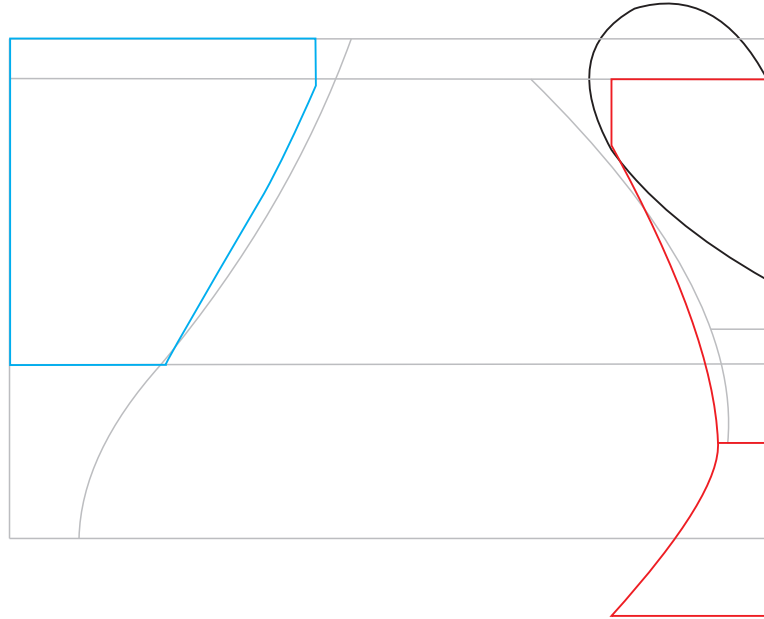

Band: Kanaler sys av 3 cm breda  
remсор.  
Trosans sidoband: 15 cm långa.

BH:s band,  
Ryggdel: 42 cm lång.  
MF del: 28 cm lång.  
Halterneck: 54 cm lång.  
Kupdelar: 11-14 cm långa.

Pastiemönster skala 1:1





# Arbetskiss

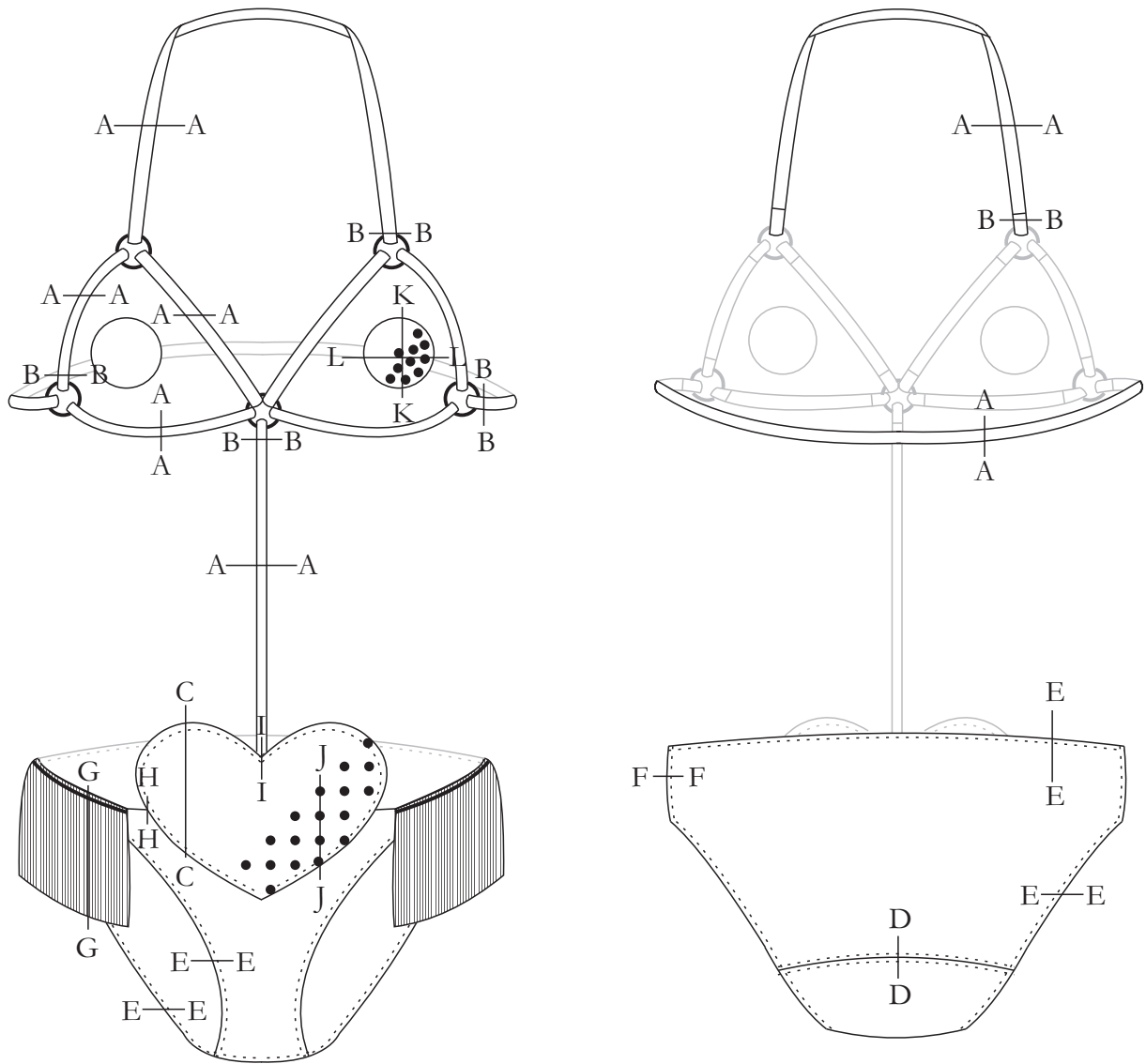

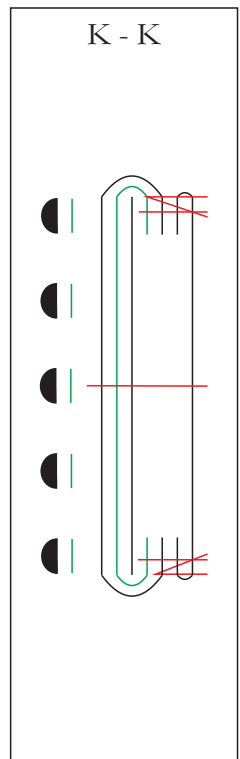
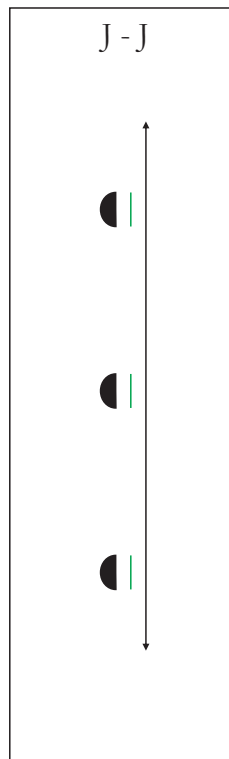
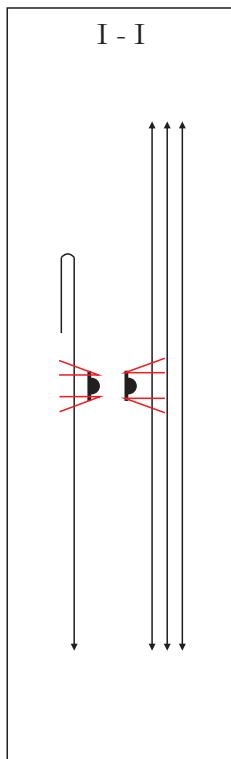
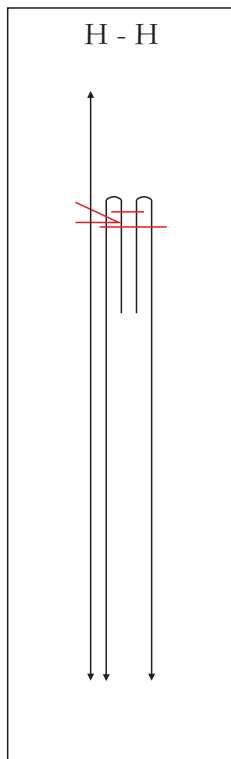
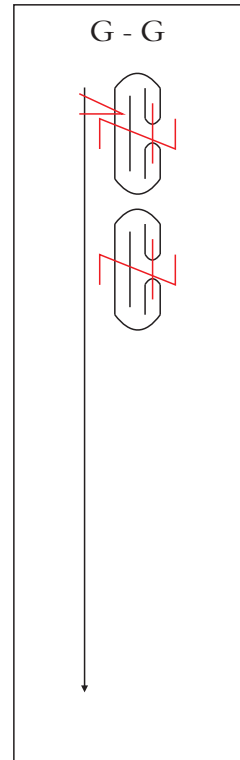
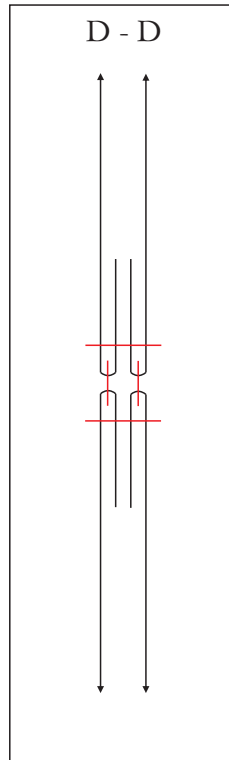
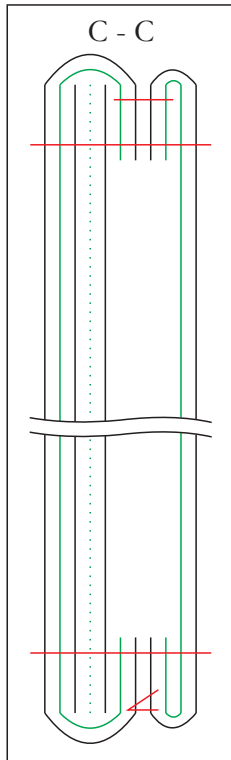
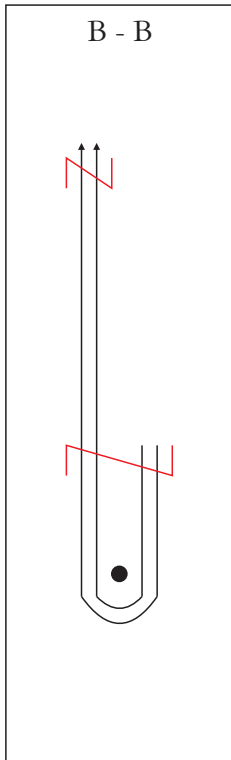
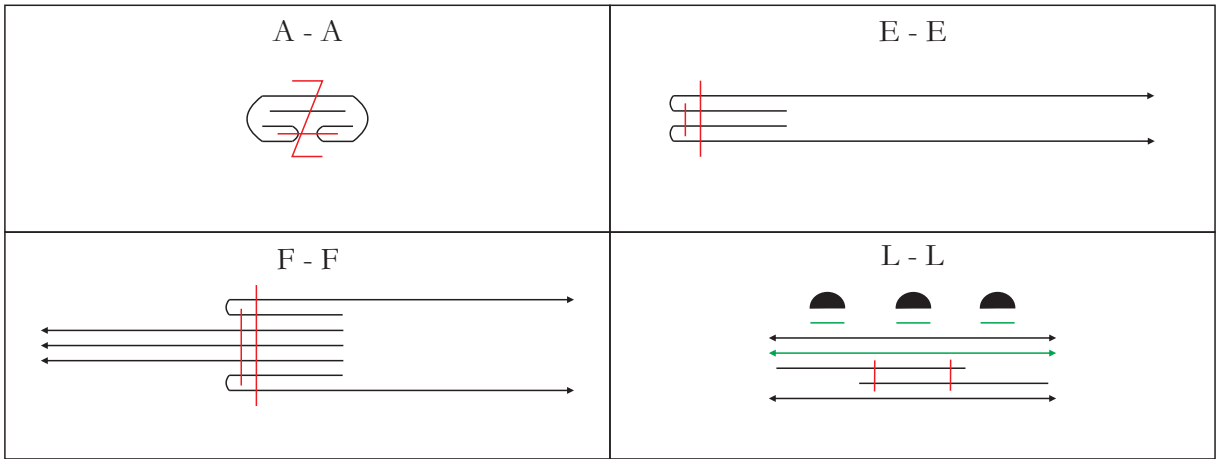

## Fabulösa Faye

Fabulösa Faye är det lilla extra, aningen ordinär men ack så exklusiv. Mjuk och bedårande är hon närvarande från början till slut av showen. Måhända är hon aningen i bakgrunden men hon både förhöjer, förför och skyler både Maureen och Claudia.

Faye är en stor pälsstola eller stor sjal tillverkad i syntetpäls. Yttertyget består av mörkbrun syntetpäls med medellånga pälsstrån. Stolan är fodrad med grönt polyesterfoder. Stolan har också sex *svansar* på båda kortsidorna.







# Delicate Champagne - En burlesk showdräkt

**DESIGNER:** Nina-Marie Vigård

**PLAGG:** Pälsstola

**NAMN:** Faye

**STORLEK:** One size

**SÄSONG:** 2012

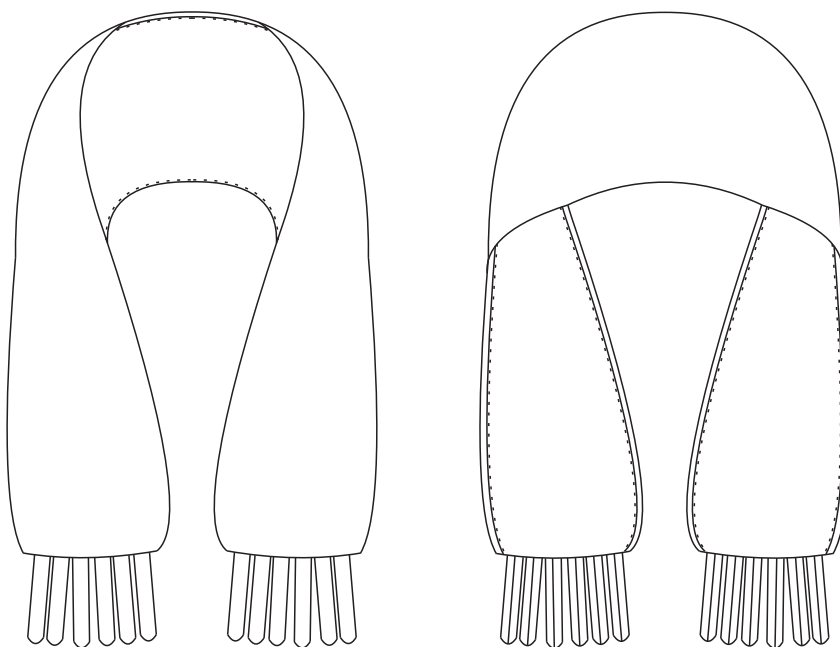

MATERIAL	KVALITÉ	MÄNGD	STORLEK	FÄRG
Fuskpäls	100 % PE	1,50 x 1,00 m	—	Mörkbrun
Foder	100 % PE	1,50 x 0,40 m	—	Mörkgrön
Tråd	100 % PE	ca ½ rulle	—	Svart/ Grön

## TVÄTTRÅD:



## ÖVRIGT:

Kan tvättas lätt för hand.

Dock rekommenderas vädning!

# Mönsterkonstruktion

Skala 1:4

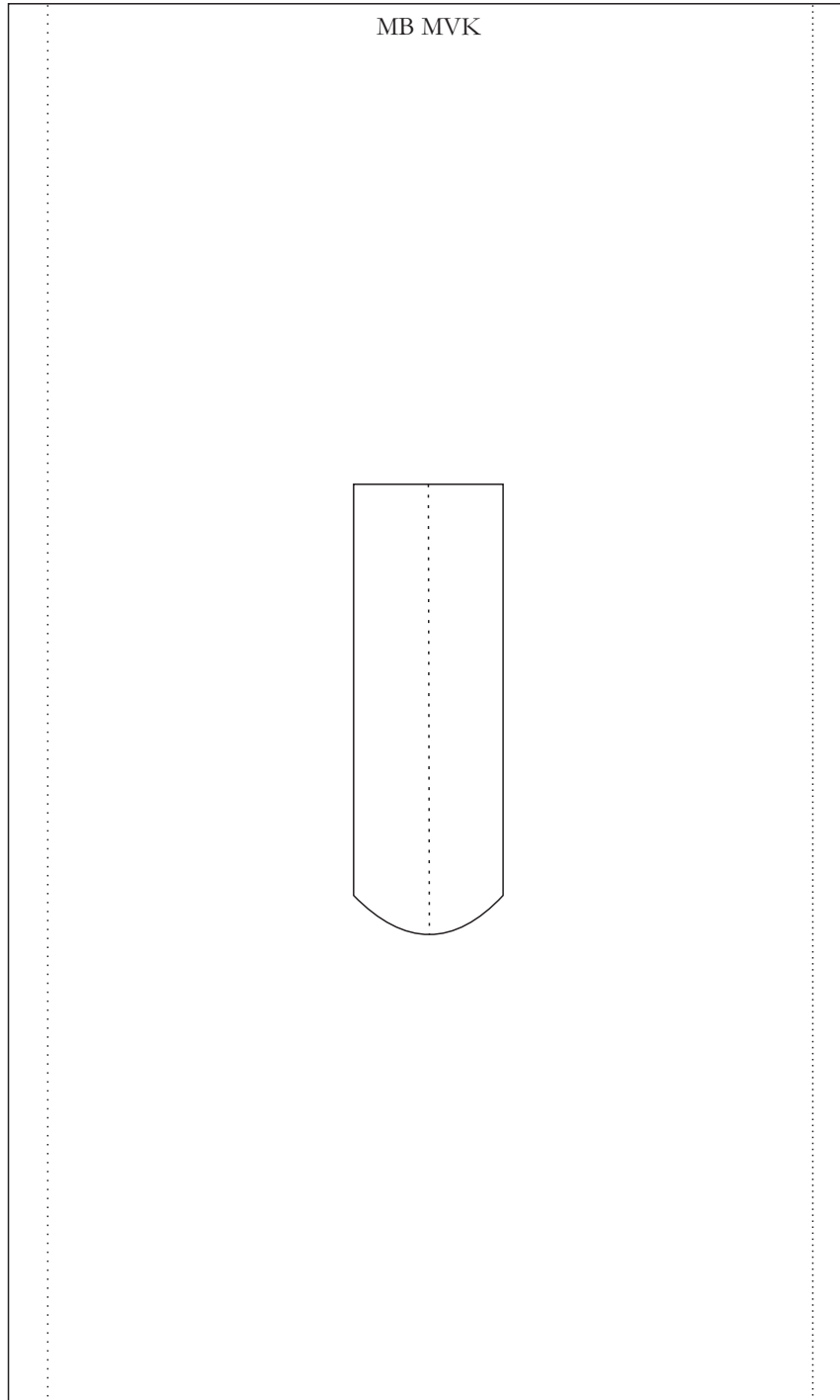

# Arbetskiss

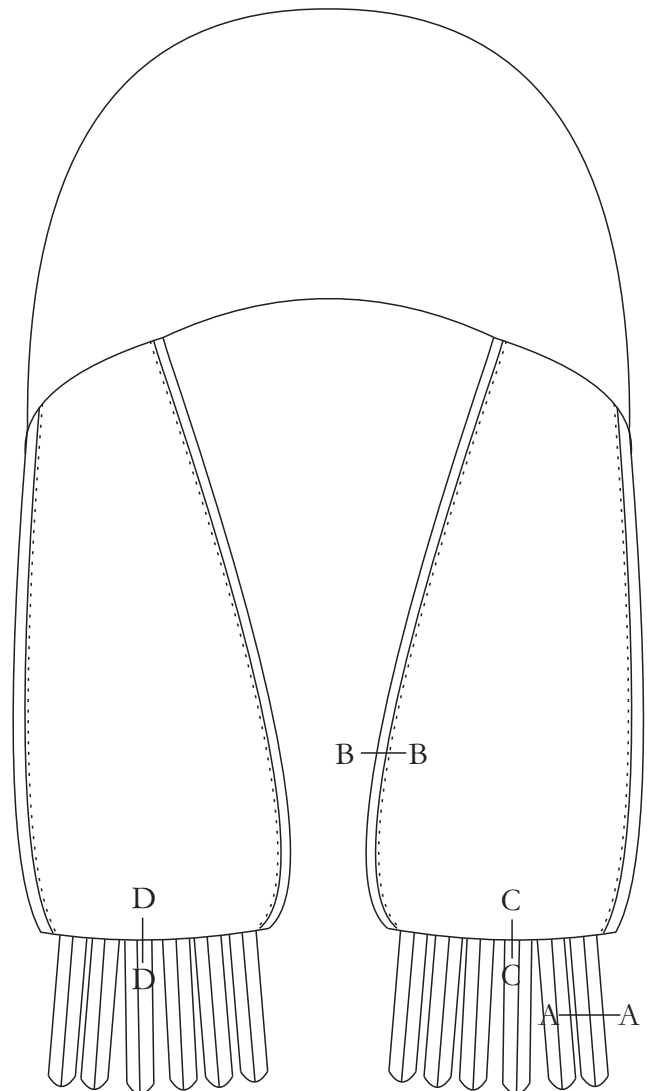
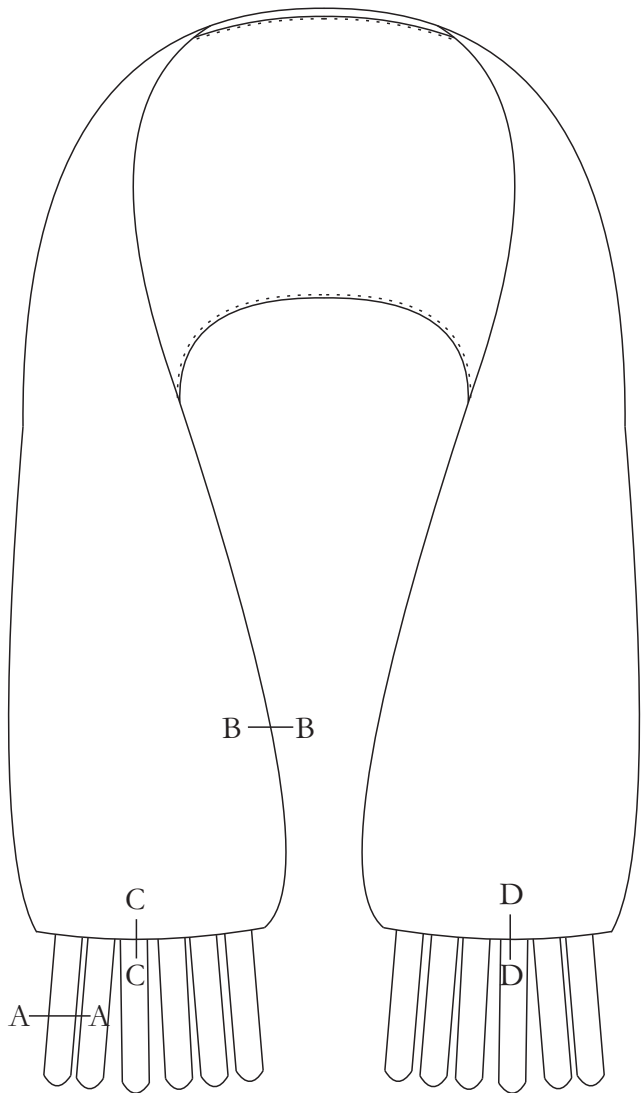

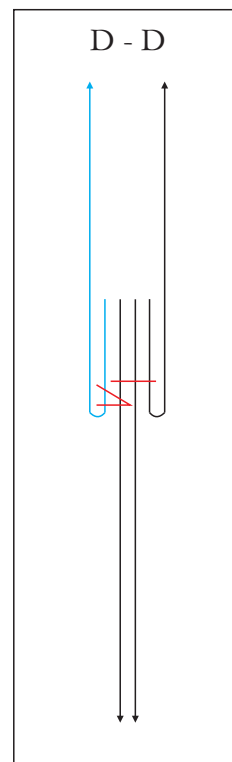
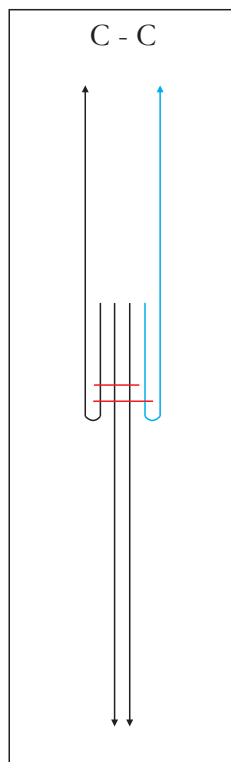
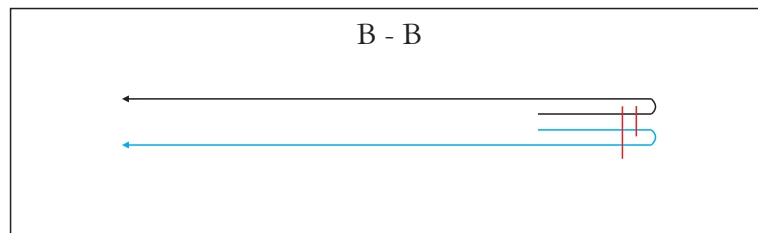
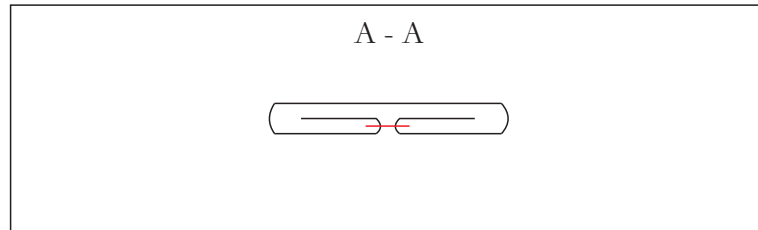





# Fotografier

**MODELL** Tifa DeLeone  
**FOTOGRAF** Anna Thorbjörnsson



*Bild 44-52. Delicate Show.*





















# Rida ner och framtida föreställningar

Det har varit ytterst roligt och intressant att arbeta med det här projektet. Jag har fördjupat mig ytterligare i den burleska världen och även satt min egen prägel på den genom mitt eget arbete. Jag är mycket nöjd med slutresultatet, både som helhet och i enskilda delar. Syftet med mitt arbete var att tillverka en hel dräkt utgående från kundens inspiration som jag tolkade på mitt eget sätt, samt att visa mitt kunnande inom sömnad. De är två syften vilka min dräkt mycket väl uppnår, dessutom är den precis så glamourös och dekadent som jag anser burlesk vara.

Sammanfattningsvis har arbetet med mitt examensarbete förlöpt utan desto större problem. Jag har arbetet mycket självständigt och Tifa har mest kommit in med kommentarer och feedback under arbetet. Planeringen gick snabbt och jag visste i ett tidigt skede vad det var jag ville tillverka. Även mönsterkonstruktionen har gått problemfritt. Det som tagit mest tid är själva material-sökningen samt sömnaden i sig själv. Något som varit ett medvetet val eftersom jag velat framhäva min kunskap och noggrannhet inom sömnad, något jag bland annat tillämpat i de olika

lösningarna med öppnings- och avtagnings-möjligheterna. Så här efteråt finns det självklart vissa saker jag skulle ha gjort eller tillverkat på annat sätt eller i annat material jämfört med hur de nu är gjorda. Det är tankar och planer jag tar med mig till framtida projekt.

Min fascination för det burleska bara växer och växer och i och med det här projektet har mina tankar och idéer utvecklats ännu mera. Ifall Tifa som planerat kommer att använda dräkten i ett shownummer kanske andra artister får upp ögonen för mig och mina dräkter. Plötsligt blir det kanske uppskattat att ha unika och välsydda dräkter som håller för många scenframträdanden framöver. Även om det inte blir så kommer jag inte på väldigt länge att överge det burleska och vintage. Dessa ämnen inspirerar mig dagligen i det mesta jag gör och framför allt i min design. Jag hoppas och tror att burlesk och vintage på ett eller annat sätt kommer finnas med i min framtida karriär. Här slutar arbetet med projektet *Delicate Champagne* och mina framtida äventyr inom burlesk och beklädnad tar vid.

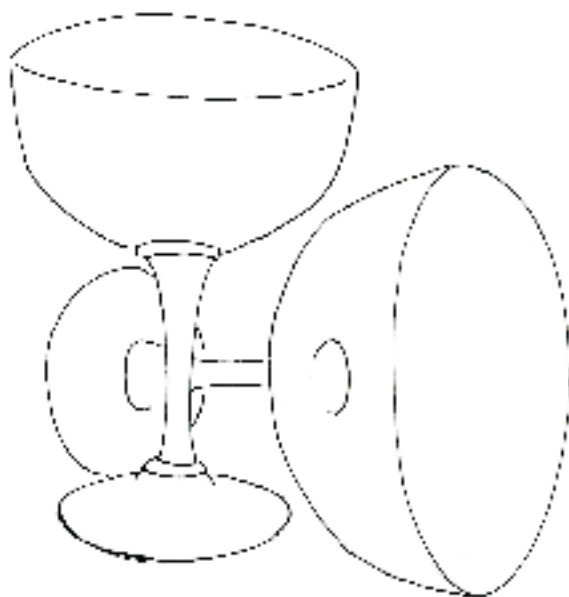



# Begrepp

**Burle'sk** (fr. *burlesque*, av ital. *burlesco*, bildning till *burla* 'skämt', 'upptåg'), som litterär genrebeteckning: verk av lågkomisk art och med uppsluppen, skämtsam, stundom grovkornig karaktär. Burlesken innehåller ofta karikatyriska överdrifter och framträder gärna som travesti eller parodi, där den komiska effekten skapas av en brist på överensstämmelse mellan stilen och det ämne som behandlas. Även om burleska inslag kan påträffas i verk från skilda tider och konstarter förknippas termen vanligen med en skönlitterär strömning under 1600-talet, vilken kan uppfattas som en reaktion mot den rådande förkonstningen. Fransmannen Paul Scarron, engelsmannen Samuel Butler och svensken Israel Holmström är några representanter för den burleska strömningen.

**Burle'sk** (fr. *burlesque*, av ital. *burlesco*, bildning till *burla* 'skämt', 'upptåg'), som adjektiv: grovt (och narraktigt) skämtsam eller löjlig. (*Burlesk* 2012).

**Burlesque show**, amerikansk underhållningsform riktad till en manlig publik. Den introducerades på 1860-talet efter mönster från minstrel shows och bestod av bl.a. sketcher med fräcka skämt, varieténummer, satiriska pjäser och danser av lättklädda flickor. Under 1900-talet blev striptease ett alltmer dominerande inslag, och den traditionella underhållningsformen försvann på 1950–60-talen i takt med att den förpassades till stripteaseklubbar. (*Burlesk show* 2012).

**Music hall** [svenskt uttal mju:zikhɔ:ˈl, engelskt uttal mju:ˈzikhɔ:l] (eng.), lokal för populär estradunderhållning i kombination med alkoholutskänkning. Music hall tillkom i Storbritannien vid mitten av 1800-talet främst p.g.a. en lag som 1843 förbjöd alkoholförtäring på regelrätta teatrar men tillät sådan i lokaler för musikalisk underhållning. Londons första kända music hall var den av värdshusägaren Charles Morton (1819–1904) 1852 öppnade Canterbury Hall. För underhållningen i music hall svarade framför allt sångare, musiker och komiker, men även dansare, trollkarlar, jonglörer och akrobater kunde ingå i föreställningarna, som till slutet av 1800-talet brukade ledas av en vältalig "chairman". Även underhållningen som sådan fick benämningen music hall, medan liknande uppträdanden i en teaterlokal ofta kallades *variety*. Storhetstiden varade från 1890 till första världskriget. Music hall har numera praktiskt taget helt försvunnit som offentlig underhållning i Storbritannien. (*Music hall* 2012).

**Synonymer till ordet Burlesk**, tokrolig, grovt komisk, putslustig, farsartad, spexig, drastisk, grovkornig, skurril, mustig, grotesk. (*Synonymer till ordet burlesk* 2012).

**Varieté**, föreställning med ett program bestående av ett flertal scen- eller estradframträdanden av olika slag; även benämning på själva nöjeslokalen, där det ofta förekommer servering. I en varieté kan medverka artister av samma slag som brukar uppträda på cirkus, t.ex. akrobater, jonglörer och dresserade djur, men de kompletteras ofta med sångare, dansare, komiker och musiker. Svensk lagstiftning förbjöd 1896–1955 varietéunderhållning i lokaler med alkoholutskänkning. (*Variété* 2012).

**Vaudeville** [vodvi'l], lustspel med sånginslag, ofta med satirisk eller parodierande tendens. Genren kommer från Frankrike, men i övrigt är både genrens och ordets ursprung omstritt. Enligt olika teorier har konstformen vaudeville uppkommit ur "Vau de Vire" '(sång från) Vire-dalen', folkliga skämtvisor från Normandie, eller ur "voix de ville" ('stadens röst'), de parisiska gatusångarnas visor. Som teatergenre i modern mening är "pièces en vaudevilles" kända från marknadsteatrarna i Paris i början av 1700-talet med författare som Alexis Piron, J.F. Regnard och A.R. Lesage som främsta leverantörer. Under 1800-talet blev Eugène Scribe och Eugène Labiche de stora mästarna. Via bearbetning av fransk förlaga kom vaudeville till Sverige 1781 genom Carl Envallsson, och den första svenska vaudevillen anses C.I. Hallmans stycke "Tillfälle gör tiufven" (1783) vara. I Danmark blev genren viktig inte minst genom J.L. Heibergs insatser på 1820-talet. I USA motsvarar begreppet vaudeville

närmast europeisk varieté eller music hall och hade sin blomstringstid 1890-1930. (*Vaudeville* 2012).



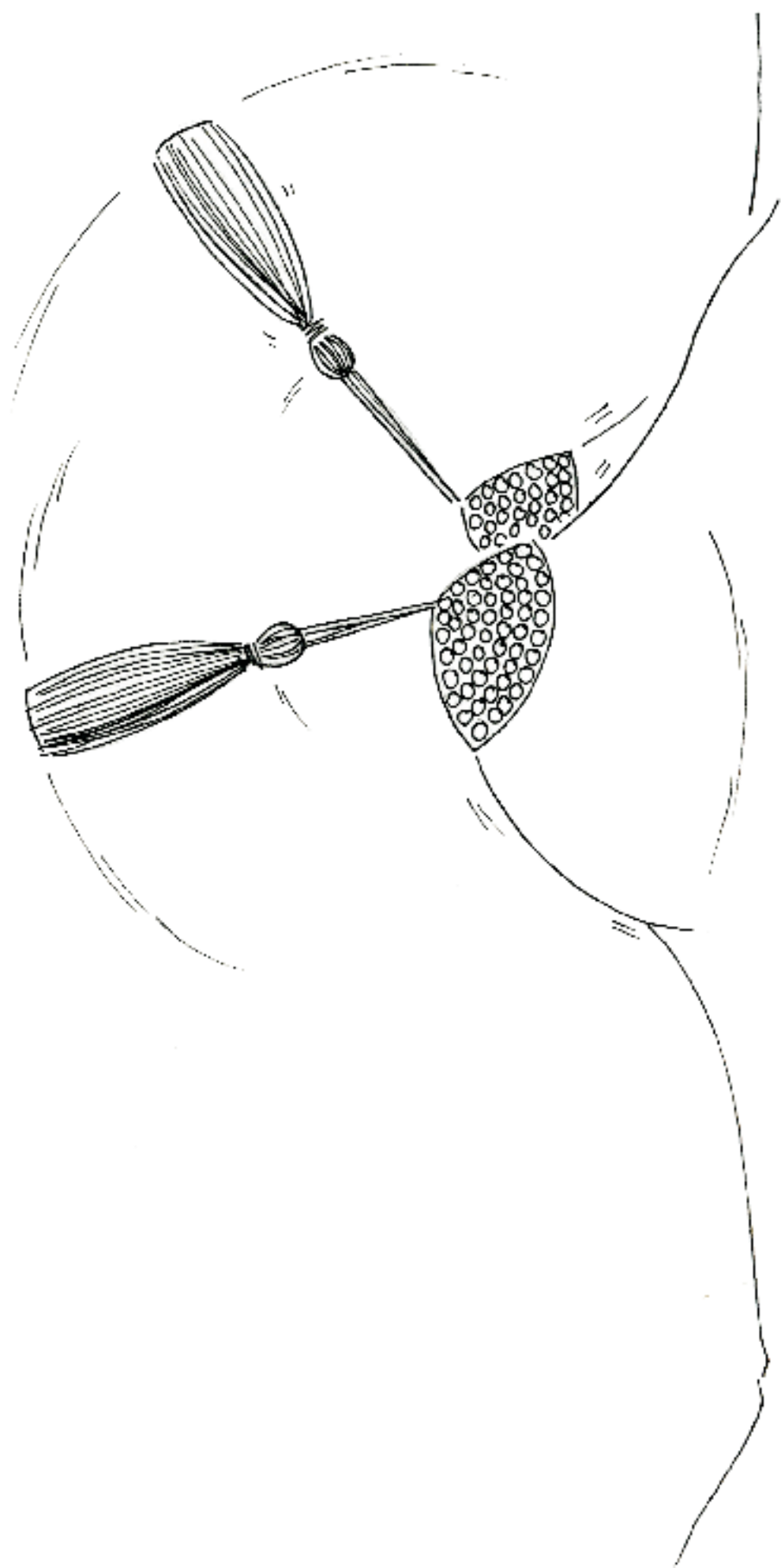



# Källförteckning

*Burlesk*. (2012). Nationalencyklopedin. <http://www.ne.se/lang/burlesk/138370> (hämtad 17.2.2012).

*Burlesk show*. (2012). Nationalencyklopedin. <http://www.ne.se/burlesque-show> (hämtad: 17.2.2012).

Dubois, D. (2011a). *Burleskakademien*. <http://www.burleskakademien.se> (hämtat: 29.2.2012).

Dubois, D. (2011b). *Burleskdepartementet*.  
<http://www.burlesk.se/> (hämtat: 17.2.2012).

Dubois, D. (2012). *Fråga Duchess Dubois*. Min Boudoir. <http://www.minboudoir.se/fr%C3%A5ga-duchess-dubois-3112494> (hämtad: 29.2.2012).

Ericson, P. De visade bröstet på Nobelfesten. *Aftonbladet* (5.2.2008).  
<http://www.aftonbladet.se/wendela/article12605494.ab> (hämtad: 6.3.2012).

Ericsson Wärn, K. (2007). *Underbart! Flärdfull lust och sköna råd. Om trosor, balkonetter och andra kroppsnära ting*. Stockholm: Alberta Bonniers Förlag AB, s. 80, 92.

*Gypsy Rose Lee*. (2001). Find A Grave. <http://www.findagrave.com/cgi-bin/fg.cgi?page=gr&GRid=614> (hämtad: 29.2.2012).

Hagggar, A. (2004). *Pattern Cutting for Lingerie, Beachwear and Leisurewear*. Oxford: Blackwell, s. 60-83, 90-101.

*Helsinki Burlesque*. (u.å). <http://www.helsinkiburlesque.com/> (hämtad: 1.4.2012).

Kenrick, J. (2003). *A History of The Musical Burlesque*. Musical 101.  
<http://www.musicals101.com/burlesque.htm> (hämtad: 29.2.2012).

*Lili St. Cyr*. (2006). Find A Grave. <http://www.findagrave.com/cgi-bin/fg.cgi?page=gr&GSln=st+cyr&GSfn=lili+&GSbyrel=all&GSdyrel=all&GSob=n&GRid=15436718&df=all&> (hämtad: 29.2.2012).

MacFarlane, S. (2011). *The Night They Invented Champagne*. (Musikstycke). Ingår i albumet *Music is Better Than Words*. New York: Universal Republic Records.

*Min Boudoir*. (2012). <http://www.minboudoir.se/kontakta-boudoir-2119360> (hämtad 29.2.2012).

*Music hall*. (2012). Nationalencyklopedin. <http://www.ne.se/lang/music-hall> (hämtad 17.2.2012).

Nord, K. Knicker Kittens bara behag. *Sydsvenskan* (2.2.2010).  
<http://www.sydsvenskan.se/article617638/Knicker-Kittens-bara-behag.html> (hämtad: 29.2.2012).

*Pasties*. (u.å). [http://www.bikiniscience.com/costumes/soutien-gorge\\_SS/pasties\\_S/pasties.html](http://www.bikiniscience.com/costumes/soutien-gorge_SS/pasties_S/pasties.html) (hämtad: 22.2.2012).

*Popular names*. (2012). <http://www.ssa.gov/oact/babynames/decades/index.html> (hämtad: 1.3.2012).

*Sally Rand*. (2002). Find A Grave. <http://www.findagrave.com/cgi-bin/fg.cgi?page=gr&GSln=rand+&GSfn=sally+&GSbyrel=all&GSdyrel=all&GSob=n&GRid=6106325&df=all&> (hämtad: 29.2.2012).

*Sherry Britton*. (2008). Find A Grave. <http://www.findagrave.com/cgi-bin/fg.cgi?page=gr&GSln=britton&GSfn=sherry+&GSbyrel=all&GSdyrel=all&GSob=n&GRid=32240907&df=all&> (hämtad: 29.2.2012).

Skawonius, B. Naken neoburlesk – mer tease än stripp. *Dagens Nyheter* (15.4.2006).  
<http://www.dn.se/kultur-noje/scen/naken-neoburlesk---mer-tease-an-strip> (hämtad: 6.3.2012).

*Synonymer till ordet burlesk*. (2012). Synonymer. <http://www.synonymer.se/?query=burlesk> (hämtad: 29.2.2012).

*The Amazing Knicker Kittens Burlesque Revue*. (2011).  
<http://www.knickerkittens.com/> (hämtad 17.2.2012).

*Tifa DeLeone*. (2012). <http://tifadeleone.blogg.se/> (hämtad: 17.2.2012).



*Turku Burlesque*. (u.å). <http://www.turkuburlesque.info/> (hämtad: 1.4.2012).

*Variété*. (2012). Nationalencyklopedin. [http://www.ne.se/lang/variete?i\\_h\\_word=variete](http://www.ne.se/lang/variete?i_h_word=variete) (hämtad: 17.2.2012).

*Vaudeville*. (2012). Nationalencyklopedin. <http://www.ne.se/lang/vaudeville> (hämtad 17.2..2012).

Von Teese, D. (2006). *Burlesque and the Art of the Teese*. New York: HarperCollins, s. 3-29, 37, 49, 79, 97, 123.

Waller, O. (2011). *Fråga Olle-dokumentären*. (tv-serie). Avsnitt 1, säsong 4. Sändes 6 oktober 2011 från Kanal 5. Finns tillgänglig på, <http://www.kanal5play.se/program/play/fragaolledokumentaren-s04e01> (hämtad: 22.2.2012).

## Citatförteckning

Dietrich, M. (u.å). Famous quotes about Champagne. (2006). <http://www.champagneinfo.net/MiscellaneousInfo/ChampagneQuotes/tabid/231/Default.aspx> (hämtad: 22.2.2012).

Dubois, D. (2012). Fråga Duchess Dubois. Min Boudoir. <http://www.minboudoir.se/fr%C3%A5ga-duchess-dubois-3112494> (hämtad: 29.2.2012).



# Bildförteckning

## PÄRM

Delicate Champagne. Foto: Anna Thorbjörnsson, 2012. <http://www.astfotograf.com/>

**Bild 1.** Röda Ridåer från burleskevenemang i Åbo, våren 2012. Foto: Nina-Marie Vigård.

**Bild 2.** Vintagekläder hos Emmaus Vintage i Stockholm. Foto: Nina-Marie Vigård 2010.

**Bild 3.** Jag och Tifa på Stockholm Burlesque Festival 2010. Foto: Nina-Marie Vigård.

**Bild 4 – 7.** Olika bilder på Tifa med olika styling. Foto: Marcus Gunnarsson, 2010. (Med användarrätt av fotografen).

**Bild 8.** Gypsy Rose Lee. Via creative commons och Flickr. Foto: okänd, bilden över 50 år gammal. <http://allanellenberger.com/book-flm-news/gypsy-rose-lees-100th-birthday/> (hämtad: 1.3.2012).

**Bild 9.** Lili St. Cyr. Via creative commons och Wikimedia Commons. Foto: okänd, bilden över 50 år gammal. [http://en.wikipedia.org/wiki/File:Lili\\_St-Cyr.jpg](http://en.wikipedia.org/wiki/File:Lili_St-Cyr.jpg) (hämtad: 1.3.2012).

**Bild 10.** Sally Rand. Via creative commons och Flickr. Foto: American Varieties Library of Congress, bilden över 50 år gammal.

<http://people.bakersfield.com/home/ViewImages/content/93878> (hämtad: 1.3.2012).

**Bild 11 – 12.** Knicker Kittens burlesknummer på Stockholm Burlesque Festival 2010. Foto: Nina-Marie Vigård.

**Bild 13.** Pärlbeklädd. Illustration: Nina-Marie Vigård, 2012.

**Bild 14.** Tassels i läder. Foto: Nina-Marie Vigård, 2011.

**Bild 15.** Planering. Foto: Nina-Marie Vigård, 2012.

**Bild 16.** Ljusglitter. Via creative commons och Flickr. Foto: conejoazul.

<http://www.flickr.com/photos/conejoazul/337669878/> (hämtad: 16.2.2012).

**Bild 17.** Kristaller. Via creative commons och Flickr. Foto: nerissa's ring.

<http://www.flickr.com/photos/21524179@N08/4885558637/> (hämtad: 16.2.2012).

**Bild 18.** Röda läppar. Via creative commons och Flickr. Foto: TaniaSaiz.

<http://www.flickr.com/photos/taniasaiz/4546732837/> (hämtad: 16.2.2012).

**Bild 19.** Klänning. Via creative commons och Flickr. Foto: Penelope Felicity.

<http://www.flickr.com/photos/50400652@N03/5447923769/> (hämtad: 16.2.2012).

**Bild 20.** Paljettglitter. Via creative commons och Flickr. Foto: Chloester.

<http://www.flickr.com/photos/etherealdawn/4642995911/> (hämtad: 16.2.2012.).

**Bild 21.** Sko. Via creative commons och Flickr. Foto: Liz\_REX.

<http://www.flickr.com/photos/27850973@N07/3363243064/> (hämtad: 16.2.2012).

**Bild 22.** Aktris. Via creative commons och Flickr. Foto: javcon117.

<http://www.flickr.com/photos/javcon117/5629843434/> (hämtad: 16.2.012).

**Bild 23.** Gröna kristaller. Via creative commons och Flickr. Foto: FancyDiamonds.net.

<http://www.flickr.com/photos/fancy-diamonds/5427960442/> (hämtad 16.2.2012).

**Bild 24.** Plymer. Via creative commons och Flickr. Foto: tanna valentine.

<http://www.flickr.com/photos/tannavalentine/5360203339/> (hämtad: 16.2.2012).

**Bild 25.** Tifa DeLeone, 2010. Foto: Nina-Marie Vigård.

**Bild 26.** Knicker Kittens 2010. Foto: Nina-Marie Vigård.

**Bild 27.** Champagne. Via creative commons och Flickr. Foto: Schlüsselbein2007.

<http://www.flickr.com/photos/schluesselbein/4037371686/> (hämtad: 16.2.2012).

**Bild 28 - 29.** Mindmaps. Skiss: Nina-Marie Vigård 2012.

**Bild 30 - 32.** Första skisser, klänningar och underkläder. Illustration: Nina-Marie Vigård, 2012.

**Bild 33 - 35.** Skisser av slutliga helheter. Illustration: Nina-Marie Vigård, 2012.

**Bild 36.** Gnistrande strass. Foto: Nina-Marie Vigård, 2012.

**Bild 37 - 38.** Material. Gnistrande svart och grönt chiffongtyg. Foto: Nina-Marie Vigård, 2012.

**Bild 39.** Gördel med strumphållare. Illustration: Nina-Marie Vigård, 2012.

**Bild 40.** Toall tillverkning. Foto: Nina-Marie Vigård, 2012.

**Bild 41.** Magnifik. Detaljbild av helheten. Modell: Tifa DeLeone. Foto: Anna Thorbjörnsson, 2012. <http://www.astfotograf.com/>

**Bild 42.** Charmant. Detaljbild av helheten. Modell: Tifa DeLeone. Foto: Anna Thorbjörnsson, 2012. <http://www.astfotograf.com/>

**Bild 43.** Fabulös. Detaljbild av helheten. Modell: Tifa DeLeone. Foto: Anna Thorbjörnsson, 2012. <http://www.astfotograf.com/>

**Bild 44 - 52.** Delicate Show. Modell: Tifa DeLeone. Foto: Anna Thorbjörnsson, 2012. <http://www.astfotograf.com/>

**Bild 53.** Tassel twirling. Illustration: Nina-Marie Vigård, 2012.

Alla bilder, visualiseringar och skisser utan hänvisning är skribentens.

*Nina-Marie Vigård*  
2012

